

Quick Start Guide

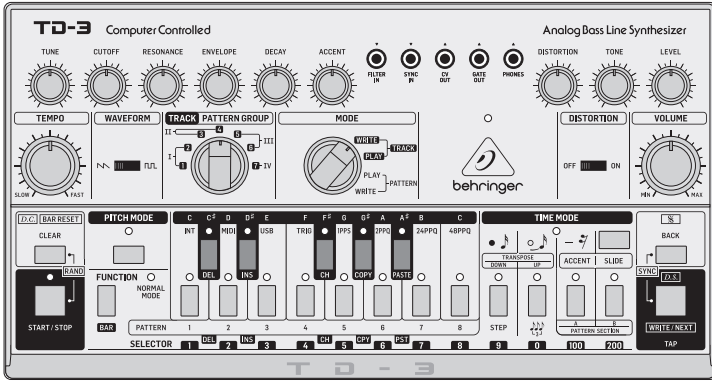

TD-3

Analog Bass Line Synthesizer with VCO, VCF, 16-Step Sequencer, Distortion Effects and 16-Voice Poly Chain

- EN
- ES
- FR
- DE
- PT
- IT
- NL
- SE
- PL

EN

EN Important Safety Instructions

Terminals marked with this symbol carry electrical current of sufficient magnitude to constitute risk of electric shock. Use only high-quality professional speaker cables with ¼" TS or twist-locking plugs pre-installed. All other installation or modification should be performed only by qualified personnel.

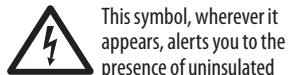

This symbol, wherever it appears, alerts you to the presence of uninsulated dangerous voltage inside the enclosure - voltage that may be sufficient to constitute a risk of shock.

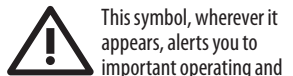

This symbol, wherever it appears, alerts you to important operating and maintenance instructions in the accompanying literature. Please read the manual.



Caution To reduce the risk of electric shock, do not remove the top cover (or the rear section). No user serviceable parts inside. Refer servicing to qualified personnel.



Caution To reduce the risk of fire or electric shock, do not expose this appliance to rain and moisture. The apparatus shall not be exposed to dripping or splashing liquids and no objects filled with liquids, such as vases, shall be placed on the apparatus.



Caution These service instructions are for use by qualified service personnel only. To reduce the risk of electric shock do not perform any servicing other than that contained in the operation instructions. Repairs have to be performed by qualified service personnel.

1. Read these instructions.
2. Keep these instructions.
3. Heed all warnings.
4. Follow all instructions.
5. Do not use this apparatus near water.
6. Clean only with dry cloth.
7. Do not block any ventilation openings. Install in accordance with the manufacturer's instructions.
8. Do not install near any heat sources such as radiators, heat registers, stoves, or other apparatus (including amplifiers) that produce heat.
9. Do not defeat the safety purpose of the polarized or grounding-type plug. A polarized plug has two blades with one wider than the other. A grounding-type plug has two blades and a third grounding prong. The wide blade or the third prong are provided for your safety. If the provided plug does not fit into your outlet, consult an electrician for replacement of the obsolete outlet.
10. Protect the power cord from being walked on or pinched particularly at plugs, convenience receptacles, and the point where they exit from the apparatus.
11. Use only attachments/accessories specified by the manufacturer.



12. Use only with the cart, stand, tripod, bracket, or table specified by the manufacturer, or sold with

the apparatus. When a cart is used, use caution when moving the cart/apparatus combination to avoid injury from tip-over.

13. Unplug this apparatus during lightning storms or when unused for long periods of time.
14. Refer all servicing to qualified service personnel. Servicing is required when the apparatus has been damaged in any way, such as power supply cord or plug is damaged, liquid has been spilled or objects have fallen into the apparatus, the apparatus has been exposed to rain or moisture, does not operate normally, or has been dropped.

15. The apparatus shall be connected to a MAINS socket outlet with a protective earthing connection.
16. Where the MAINS plug or an appliance coupler is used as the disconnect device, the disconnect device shall remain readily operable.



17. Correct disposal of this product: This symbol indicates that this product must not be disposed of with household waste, according to the WEEE Directive (2012/19/EU) and your national law. This product should be taken to a collection center licensed for the recycling of waste electrical and electronic equipment (EEE). The mishandling of this type of waste could have a possible negative impact on the environment and human health due to potentially hazardous substances that are generally associated with EEE. At the same time, your cooperation in the correct disposal of this product will contribute to the efficient use of natural resources. For more information about where you can take your waste equipment for recycling, please contact your local city office, or your household waste collection service.

18. Do not install in a confined space, such as a book case or similar unit.
19. Do not place naked flame sources, such as lighted candles, on the apparatus.
20. Please keep the environmental aspects of battery disposal in mind. Batteries must be disposed of at a battery collection point.
21. This apparatus may be used in tropical and moderate climates up to 45°C.

LEGAL DISCLAIMER

Music Tribe accepts no liability for any loss which may be suffered by any person who relies either wholly or in part upon any description, photograph, or statement contained herein. Technical specifications,

appearances and other information are subject to change without notice. All trademarks are the property of their respective owners. Midas, Klark Teknik, Lab Gruppen, Lake, Tannoy, Turbosound, TC Electronic, TC Helicon, Behringer, Bugera, Aston Microphones and Coolaudio are trademarks or registered trademarks of Music Tribe Global Brands Ltd. © Music Tribe Global Brands Ltd. 2023 All rights reserved.

LIMITED WARRANTY

For the applicable warranty terms and conditions and additional information regarding Music Tribe's Limited Warranty, please see complete details online at community.musictribe.com/pages/support#warranty.

ES Instrucciones de seguridad

Las terminales marcadas con este símbolo transportan corriente eléctrica de magnitud suficiente como para constituir un riesgo de descarga eléctrica. Utilice solo cables de altavoz profesionales y de alta calidad con conectores TS de 6,3 mm o de bayoneta prefijados. Cualquier otra instalación o modificación debe ser realizada únicamente por un técnico cualificado.

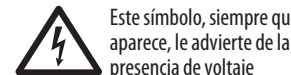

Este símbolo, siempre que aparece, le advierte de la presencia de voltaje peligroso sin aislar dentro de la caja; este voltaje puede ser suficiente para constituir un riesgo de descarga.

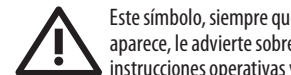

Este símbolo, siempre que aparece, le advierte sobre instrucciones operativas y de mantenimiento que aparecen en la documentación adjunta. Por favor, lea el manual.



Atención Para reducir el riesgo de descarga eléctrica, no quite la tapa (o la parte posterior). No hay piezas en el interior del equipo que puedan ser reparadas por el usuario. Si es necesario, póngase en contacto con personal cualificado.



Atención Para reducir el riesgo de incendio o descarga eléctrica, no exponga este aparato a la lluvia, humedad o alguna otra fuente que pueda salpicar o derramar algún líquido sobre el aparato. No coloque ningún tipo de recipiente para líquidos sobre el aparato.



Atención Las instrucciones de servicio deben llevarlas a cabo exclusivamente personal cualificado. Para evitar el riesgo de una descarga eléctrica, no realice reparaciones que no se encuentren descritas en el manual de operaciones. Las reparaciones deben ser realizadas exclusivamente por personal cualificado.

1. Lea las instrucciones.
2. Conserve estas instrucciones.
3. Preste atención a todas las advertencias.
4. Siga todas las instrucciones.
5. No use este aparato cerca del agua.
6. Limpie este aparato con un paño seco.
7. No bloquee las aberturas de ventilación. Instale el equipo de acuerdo con las instrucciones del fabricante.
8. No instale este equipo cerca de fuentes de calor tales como radiadores, acumuladores de calor, estufas u otros aparatos (incluyendo amplificadores) que puedan producir calor.
9. No elimine o deshabilite nunca la conexión a tierra del aparato o del cable de alimentación de corriente. Un enchufe polarizado tiene dos polos, uno de los cuales tiene un contacto más ancho que el otro. Una clavija con puesta a tierra dispone de tres



12. Use únicamente la carretilla, plataforma, trípode, soporte o mesa especificados

por el fabricante o suministrados junto con el equipo. Al transportar el equipo, tenga cuidado para evitar daños y caídas al tropezar con algún obstáculo.

13. Desenchufe el equipo durante tormentas o si no va a utilizarlo durante un periodo largo.

14. Confíe las reparaciones únicamente a servicios técnicos cualificados. La unidad requiere mantenimiento siempre que haya sufrido algún daño, si el cable de suministro de energía o el enchufe presentaran daños, se hubiera derramado un líquido o hubieran caído objetos dentro del equipo, si el aparato hubiera estado expuesto a la humedad o la lluvia, si ha dejado de funcionar de manera normal o si ha sufrido algún golpe o caída.

15. Al conectar la unidad a la toma de corriente eléctrica asegúrese de que la conexión disponga de una unión a tierra.

16. Si el enchufe o conector de red sirve como único medio de desconexión, éste debe ser accesible fácilmente.

EN

ES



17. Cómo debe deshacerse de este aparato: Este símbolo indica que este aparato no debe ser tratado como basura orgánica, según lo indicado en la Directiva WEEE (2012/19/EU) y a las normativas aplicables en su país. En lugar de ello deberá llevarlo al punto limpio más cercano para el reciclaje de sus elementos eléctricos / electrónicos (EEE). Al hacer esto estará ayudando a prevenir las posibles consecuencias negativas para el medio ambiente y la salud que podrían ser provocadas por una gestión inadecuada de este tipo de aparatos. Además, el reciclaje de materiales ayudará a conservar los recursos naturales. Para más información acerca del reciclaje de este aparato, póngase en contacto con el Ayuntamiento de su ciudad o con el punto limpio local.

18. No instale esta unidad en un espacio muy reducido, tal como encastrada en una librería o similar.

19. No coloque objetos con llama, como una vela encendida, sobre este aparato.

20. Tenga presentes todas las advertencias relativas al reciclaje y correcta eliminación de las pilas. Las pilas deben ser siempre eliminadas en un punto limpio y nunca con el resto de la basura orgánica.

21. Puede usar este aparato en lugares con climas tropicales y moderados que soporten temperaturas de hasta 45°C.

NEGACIÓN LEGAL

Music Tribe no admite ningún tipo de responsabilidad por cualquier daño o pérdida que pudiera sufrir cualquier persona por confiar total o parcialmente en la descripciones, fotografías o afirmaciones contenidas en este documento. Las especificaciones técnicas, imágenes y otras informaciones contenidas en este documento están sujetas a modificaciones sin previo aviso. Todas las marcas comerciales

que aparecen aquí son propiedad de sus respectivos dueños. Midas, Klark Teknik, Lab Gruppen, Lake, Tannoy, Turbosound, TC Electronic, Behringer, Bugera, Aston Microphones y Coolaudio son marcas de Music Tribe Global Brands Ltd. © Music Tribe Global Brands Ltd. 2023 Reservados todos los derechos.

GARANTÍA LIMITADA

Si quiere conocer los detalles y condiciones aplicables de la garantía así como información adicional sobre la Garantía limitada de Music Tribe, consulte online toda la información en la web community.musictribe.com/pages/support#warranty.

FR Consignes de sécurité



Los puntos repérés por ce symbole portent une tension électrique suffisante pour constituer un risque d'électrocution. Utilisez uniquement des câbles d'enceintes professionnels de haute qualité avec fiches Jack mono 6,35 mm ou fiches à verrouillages déjà installées. Toute autre installation ou modification doit être effectuée uniquement par un personnel qualifié.



Ce symbole avertit de la présence d'une tension dangereuse et non isolée à l'intérieur de l'appareil - elle peut provoquer des chocs électriques.



Attention Ce symbol signale les consignes d'utilisation et d'entre ! Tien importantes dans la documentation fournie. Lisez les consignes de sécurité du manuel d'utilisation de l'appareil.



Attention Pour éviter tout risque de choc électrique, ne pas ouvrir le capot de l'appareil ni démonter le panneau arrière. L'intérieur de l'appareil ne possède aucun élément réparable par l'utilisateur. Laisser toute réparation à un professionnel qualifié.



Attention Pour réduire les risques de feu et de choc électrique, n'exposez pas cet appareil à la pluie, à la moisissure, aux gouttes ou aux éclaboussures. Ne posez pas de récipient contenant un liquide sur l'appareil (un vase par exemple).



Attention Ces consignes de sécurité et d'entretien sont destinées à un personnel qualifié. Pour éviter tout risque de choc électrique, n'effectuez aucune réparation sur l'appareil qui ne soit décrite par le manuel d'utilisation. Les éventuelles réparations doivent être effectuées uniquement par un technicien spécialisé.

1. Lisez ces consignes.
2. Conservez ces consignes.
3. Respectez tous les avertissements.
4. Respectez toutes les consignes d'utilisation.
5. N'utilisez jamais l'appareil à proximité d'un liquide.
6. Nettoyez l'appareil avec un chiffon sec.
7. Veillez à ne pas empêcher la bonne ventilation de l'appareil via ses ouïes de ventilation. Respectez les consignes du fabricant concernant l'installation de l'appareil.
8. Ne placez pas l'appareil à proximité d'une source de chaleur telle qu'un chauffage, une cuisinière ou tout appareil dégagant de la chaleur (y compris un ampli de puissance).
9. Ne supprimez jamais la sécurité des prises bipolaires ou des prises terre. Les prises bipolaires possèdent deux contacts de largeur différente. Le plus large est le contact de sécurité. Les prises terre possèdent deux

contacts plus une mise à la terre servant de sécurité. Si la prise du bloc d'alimentation ou du cordon d'alimentation fourni ne correspond pas à celles de votre installation électrique, faites appel à un électricien pour effectuer le changement de prise.

10. Installez le cordon d'alimentation de telle façon que personne ne puisse marcher dessus et qu'il soit protégé d'arêtes coupantes. Assurez-vous que le cordon d'alimentation est suffisamment protégé, notamment au niveau de sa prise électrique et de l'endroit où il est relié à l'appareil; cela est également valable pour une éventuelle rallonge électrique.

11. Utilisez exclusivement des accessoires et des appareils supplémentaires recommandés par le fabricant.



12. Utilisez exclusivement des chariots, des diables, des présentoirs, des pieds et des

surfaces de travail recommandés par le fabricant ou livrés avec le produit. Déplacez précautionneusement tout chariot ou diable chargé pour éviter d'éventuelles blessures en cas de chute.

13. Débranchez l'appareil de la tension secteur en cas d'orage ou si l'appareil reste inutilisé pendant une longue période de temps.

14. Les travaux d'entretien de l'appareil doivent être effectués uniquement par du personnel qualifié. Aucun entretien n'est nécessaire sauf si l'appareil est endommagé de quelque façon que ce soit (dommages sur le cordon d'alimentation ou la prise par exemple), si un liquide ou un objet a pénétré à l'intérieur du châssis, si l'appareil a été exposé à la pluie ou à l'humidité, s'il ne fonctionne pas correctement ou à la suite d'une chute.

15. L'appareil doit être connecté à une prise secteur dotée d'une protection par mise à la terre.

16. La prise électrique ou la prise IEC de tout appareil dénué de bouton marche/arrêt doit rester accessible en permanence.



17. Mise au rebut appropriée de ce produit: Ce symbole indique qu'en accord avec la directive DEEE (2012/19/EU) et les lois en vigueur dans votre pays, ce produit ne doit pas être jeté avec les déchets ménagers. Ce produit doit être déposé dans un point de collecte agréé pour le recyclage des déchets d'équipements électriques et électroniques (EEE). Une mauvaise manipulation de ce type de déchets pourrait avoir un impact négatif sur l'environnement et la santé à cause de substances potentiellement dangereuses généralement associées à ces équipements. En même temps, votre coopération dans la mise au rebut de ce produit contribuera à l'utilisation efficace des ressources naturelles. Pour plus d'informations sur l'endroit où vous pouvez déposer vos déchets d'équipements pour le recyclage, veuillez contacter votre mairie ou votre centre local de collecte des déchets.

18. N'installez pas l'appareil dans un espace confiné tel qu'une bibliothèque ou meuble similaire.

19. Ne placez jamais d'objets enflammés, tels que des bougies allumées, sur l'appareil.

20. Gardez à l'esprit l'impact environnemental lorsque vous mettez des piles au rebut. Les piles usées doivent être déposées dans un point de collecte adapté.

21. Cet appareil peut être utilisé sous un climat tropical ou modéré avec des températures de 45°C maximum.

DÉNI LÉGAL

Music Tribe ne peut être tenu pour responsable pour toute perte pouvant être subie par toute personne se fiant en partie ou en totalité à toute description, photographie ou affirmation contenue dans ce document. Les caractéristiques, l'apparence et d'autres informations peuvent faire l'objet de modifications sans notification. Toutes les marques appartiennent à leurs propriétaires respectifs. Midas, Klark Teknik,

Lab Gruppen, Lake, Tannoy, Turbosound, TC Electronic, TC Helicon, Behringer, Bugera, Aston Microphones et Coolaudio sont des marques ou marques déposées de Music Tribe Global Brands Ltd. © Music Tribe Global Brands Ltd. 2023 Tous droits réservés.

GARANTIE LIMITÉE

Pour connaître les termes et conditions de garantie applicables, ainsi que les informations supplémentaires et détaillées sur la Garantie limitée de Music Tribe, consultez le site Internet community.musictribe.com/pages/support#warranty.

DE Wichtige Sicherheitshinweise



Vorsicht Die mit dem Symbol markierten Anschlüsse führen so viel Spannung, dass die Gefahr eines Stromschlags besteht. Verwenden Sie nur hochwertige, professionelle Lautsprecherkabel mit vorinstallierten 6,35 mm MONO-Klinkensteckern oder Lautsprecherstecker mit Drehverriegelung. Alle anderen Installationen oder Modifikationen sollten nur von qualifiziertem Fachpersonal ausgeführt werden.

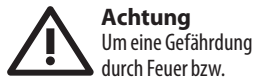

Achtung Um eine Gefährdung durch Stromschlag auszuschließen, darf die Geräteabdeckung bzw. Geräterückwand nicht abgenommen werden. Im Innern des Geräts befinden sich keine vom Benutzer reparierbaren Teile. Reparaturarbeiten dürfen nur von qualifiziertem Personal ausgeführt werden.

**Achtung**

Um eine Gefährdung durch Feuer bzw. Stromschlag auszuschließen, darf dieses Gerät weder Regen oder Feuchtigkeit ausgesetzt werden noch sollten Spritzwasser oder tropfende Flüssigkeiten in das Gerät gelangen können. Stellen Sie keine mit Flüssigkeit gefüllten Gegenstände, wie z. B. Vasen, auf das Gerät.

**Achtung**

Die Service-Hinweise sind nur durch qualifiziertes Personal zu befolgen. Um eine Gefährdung durch Stromschlag zu vermeiden, führen Sie bitte keinerlei Reparaturen an dem Gerät durch, die nicht in der Bedienungsanleitung beschrieben sind. Reparaturen sind nur von qualifiziertem Fachpersonal durchzuführen.

1. Lesen Sie diese Hinweise.
2. Bewahren Sie diese Hinweise auf.
3. Beachten Sie alle Warnhinweise.
4. Befolgen Sie alle Bedienungshinweise.
5. Betreiben Sie das Gerät nicht in der Nähe von Wasser.
6. Reinigen Sie das Gerät mit einem trockenen Tuch.
7. Blockieren Sie nicht die Belüftungsschlitze. Beachten Sie beim Einbau des Gerätes die Herstellerhinweise.
8. Stellen Sie das Gerät nicht in der Nähe von Wärmequellen auf. Solche Wärmequellen sind z. B. Heizkörper, Herde oder andere Wärme erzeugende Geräte (auch Verstärker).
9. Entfernen Sie in keinem Fall die Sicherheitsvorrichtung von Zweipol- oder geerdeten Steckern. Ein Zweipolstecker hat zwei unterschiedlich breite Steckkontakte. Ein geerdeter Stecker hat zwei Steckkontakte und einen dritten Erdungskontakt. Der breitere Steckkontakt oder der zusätzliche Erdungskontakt dient Ihrer Sicherheit. Falls das mitgelieferte Steckerformat nicht zu Ihrer Steckdose passt, wenden Sie sich bitte an einen Elektriker, damit die Steckdose entsprechend ausgetauscht wird.

10. Verlegen Sie das Netzkabel so, dass es vor Tritten und scharfen Kanten geschützt ist und nicht beschädigt werden kann. Achten Sie bitte insbesondere im Bereich der Stecker, Verlängerungskabel und an der Stelle, an der das Netzkabel das Gerät verlässt, auf ausreichenden Schutz.

11. Das Gerät muss jederzeit mit intaktem Schutzleiter an das Stromnetz angeschlossen sein.

12. Sollte der Hauptnetzstecker oder eine Gerätesteckdose die Funktionseinheit zum Abschalten sein, muss diese immer zugänglich sein.

13. Verwenden Sie nur Zusatzgeräte/ Zubehörteile, die laut Hersteller geeignet sind.



14. Verwenden Sie nur Wagen, Standvorrichtungen, Stative, Halter oder Tische, die vom Hersteller

benannt oder im Lieferumfang des Geräts enthalten sind. Falls Sie einen Wagen benutzen, seien Sie vorsichtig beim Bewegen der Wagen-Gerätkombination, um Verletzungen durch Stolpern zu vermeiden.

15. Ziehen Sie den Netzstecker bei Gewitter oder wenn Sie das Gerät längere Zeit nicht benutzen.

16. Lassen Sie alle Wartungsarbeiten nur von qualifiziertem Service-Personal ausführen. Eine Wartung ist notwendig, wenn das Gerät in irgendeiner Weise beschädigt wurde (z. B. Beschädigung des Netzkabels oder Steckers), Gegenstände oder Flüssigkeit in das Geräteinnere gelangt sind, das Gerät Regen oder Feuchtigkeit ausgesetzt wurde, das Gerät nicht ordnungsgemäß funktioniert oder auf den Boden gefallen ist.



17. Korrekte Entsorgung dieses Produkts: Dieses Symbol weist darauf hin, das Produkt entsprechend der WEEE Direktive (2012/19/EU) und der jeweiligen nationalen Gesetze nicht zusammen mit Ihren Haushaltsabfällen zu

entsorgen. Dieses Produkt sollte bei einer autorisierten Sammelstelle für Recycling elektrischer und elektronischer Geräte (EEE) abgegeben werden. Wegen bedenklicher Substanzen, die generell mit elektrischen und elektronischen Geräten in Verbindung stehen, könnte eine unsachgemäße Behandlung dieser Abfallart eine negative Auswirkung auf Umwelt und Gesundheit haben. Gleichzeitig gewährleistet Ihr Beitrag zur richtigen Entsorgung dieses Produkts die effektive Nutzung natürlicher Ressourcen. Für weitere Informationen zur Entsorgung Ihrer Geräte bei einer Recycling-Stelle nehmen Sie bitte Kontakt zum zuständigen städtischen Büro, Entsorgungsamt oder zu Ihrem Haushaltsabfallentsorger auf.

18. Installieren Sie das Gerät nicht in einer beengten Umgebung, zum Beispiel Bücherregal oder ähnliches.

19. Stellen Sie keine Gegenstände mit offenen Flammen, etwa brennende Kerzen, auf das Gerät.

20. Beachten Sie bei der Entsorgung von Batterien den Umweltschutz-Aspekt. Batterien müssen bei einer Batterie-Sammelstelle entsorgt werden.

21. Dieses Gerät ist in tropischen und gemäßigten Klimazonen bis 45° C einsetzbar.

HAFTUNGSAUSSCHLUSS

Music Tribe übernimmt keine Haftung für Verluste, die Personen entstanden sind, die sich ganz oder teilweise auf hier enthaltene Beschreibungen, Fotos oder Aussagen verlassen haben. Technische Daten, Erscheinungsbild und andere Informationen können ohne vorherige Ankündigung geändert werden. Alle Warenzeichen sind Eigentum der jeweiligen Inhaber. Midas, Klark Teknik, Lab Gruppen, Lake, Tannoy, Turbosound, TC Electronic, TC Helicon, Behringer, Bugera, Aston Microphones und Coolaudio sind Warenzeichen oder eingetragene Warenzeichen der Music Tribe Global Brands Ltd. © Music Tribe Global Brands Ltd. 2023 Alle Rechte vorbehalten.

BESCHRÄNKTE GARANTIE

Die geltenden Garantiebedingungen und zusätzliche Informationen bezüglich der von Music Tribe gewährten beschränkten Garantie finden Sie online unter community.musictribe.com/pages/support#warranty.

PT Instruções de Segurança Importantes**Aviso!**

Terminais marcados com o símbolo carregam corrente elétrica de magnitude suficiente para constituir um risco de choque elétrico. Use apenas cabos de alto-falantes de alta qualidade com plugues TS de ¼" ou plugues com trava de torção pré-instalados. Todas as outras instalações e modificações devem ser efetuadas por pessoas qualificadas.



Este símbolo, onde quer que o encontre, alerta-o para a leitura das instruções de manuseamento que acompanham o equipamento. Por favor leia o manual de instruções.

**Atenção**

De forma a diminuir o risco de choque eléctrico, não remover a cobertura (ou a secção de trás). Não existem peças substituíveis por parte do utilizador no seu interior. Para esse efeito recorrer a um técnico qualificado.

**Atenção**

Para reduzir o risco de incêndios ou choques eléctricos o aparelho não deve ser exposto à chuva nem à humidade. Além disso, não deve ser sujeito a salpicos, nem devem ser colocados em cima do aparelho objectos contendo líquidos, tais como jarras.

**Atenção**

Estas instruções de operação devem ser utilizadas, em exclusivo, por técnicos de assistência qualificados. Para evitar choques eléctricos não proceda a reparações ou intervenções, que não as indicadas nas instruções de operação, salvo se possuir as qualificações necessárias. Para evitar choques eléctricos não proceda a reparações ou intervenções, que não as indicadas nas instruções de operação. Só o deverá fazer se possuir as qualificações necessárias.

1. Leia estas instruções.
2. Guarde estas instruções.
3. Preste atenção a todos os avisos.
4. Siga todas as instruções.
5. Não utilize este dispositivo perto de água.
6. Limpe apenas com um pano seco.
7. Não obstrua as entradas de ventilação. Instale de acordo com as instruções do fabricante.
8. Não instale perto de quaisquer fontes de calor tais como radiadores, bocas de ar quente, fogões de sala ou outros aparelhos (incluindo amplificadores) que produzam calor.
9. Não anule o objectivo de segurança das fichas polarizadas ou do tipo de ligação à terra. Uma ficha polarizada dispõe de duas palhetas sendo uma mais larga do que a outra. Uma ficha do tipo ligação à terra dispõe de duas palhetas e um terceiro dente de ligação à terra. A palheta larga ou o terceiro dente são fornecidos para sua segurança. Se a ficha fornecida não encaixar na sua tomada, consulte um electricista para a substituição da tomada obsoleta.

10. Proteja o cabo de alimentação de pisadelas ou apertos, especialmente nas fichas, extensões, e no local de saída da unidade. Certifique-se de que o cabo eléctrico está protegido. Verifique particularmente nas fichas, nos receptáculos e no ponto em que o cabo sai do aparelho.

11. O aparelho tem de estar sempre conectado à rede eléctrica com o condutor de protecção intacto.

12. Se utilizar uma ficha de rede principal ou uma tomada de aparelhos para desligar a unidade de funcionamento, esta deve estar sempre acessível.

13. Utilize apenas ligações/acessórios especificados pelo fabricante.



14. Utilize apenas com o carrinho, estrutura, tripé, suporte, ou mesa especificados pelo fabricante ou

vendidos com o dispositivo.

Quando utilizar um carrinho, tenha cuidado ao mover o conjunto carrinho/dispositivo para evitar danos provocados pela terpidação.

15. Desligue este dispositivo durante as trovoadas ou quando não for utilizado durante longos períodos de tempo.

16. Qualquer tipo de reparação deve ser sempre efectuado por pessoal qualificado. É necessária uma reparação sempre que a unidade tiver sido de alguma forma danificada, como por exemplo: no caso do cabo de alimentação ou ficha se encontrarem danificados; na eventualidade de líquido ter sido derramado ou objectos terem caído para dentro do dispositivo; no caso da unidade ter estado exposta à chuva ou à humidade; se esta não funcionar normalmente, ou se tiver caído.



17. Correcta eliminação deste produto: este símbolo indica que o produto não deve ser eliminado juntamente com os resíduos

domésticos, segundo a Directiva REEE (2012/19/EU) e a legislação nacional. Este produto deverá ser levado para um centro de recolha licenciado para a reciclagem de resíduos de equipamentos eléctricos electrónicos (EEE). O tratamento incorrecto deste tipo de resíduos pode ter um eventual impacto negativo no ambiente e na saúde humana devido a substâncias potencialmente perigosas que estão geralmente associadas aos EEE. Ao mesmo tempo, a sua colaboração para a eliminação correcta deste produto irá

contribuir para a utilização eficiente dos recursos naturais. Para mais informação acerca dos locais onde poderá deixar o seu equipamento usado para reciclagem, é favor contactar os serviços municipais locais, a entidade de gestão de resíduos ou os serviços de recolha de resíduos domésticos.

18. Não instale em lugares confinados, tais como estantes ou unidades similares.

19. Não coloque fontes de chama, tais como velas acesas, sobre o aparelho.

20. Favor, obedecer os aspectos ambientais de descarte de bateria. Baterias devem ser descartadas em um ponto de coletas de baterias.

21. Esse aparelho pode ser usado em climas tropicais e moderados até 45°C.

GARANTIA LIMITADA

Para obter os termos de garantia aplicáveis e condições e informações adicionais a respeito da garantia limitada do Music Tribe, favor verificar detalhes na íntegra através do website community.musictribe.com/pages/support#warranty.

IT Informazioni importanti



Attenzione

I terminali contrassegnati con il simbolo conducono una corrente elettrica sufficiente a costituire un rischio di scossa elettrica. Usare unicamente cavi per altoparlanti (Speaker) d'elevata qualità con connettori jack TS da ¼" pre-installati. Ogni altra installazione o modifica deve essere effettuata esclusivamente da personale tecnico qualificato.



Attenzione

Questo simbolo, ovunque appaia, avverte della presenza di una tensione pericolosa non isolata all'interno dello chassis, tensione che può essere sufficiente per costituire un rischio di scossa elettrica.



Attenzione

Questo simbolo, ovunque appaia, segnala importanti istruzioni operative e di manutenzione nella documentazione allegata. Si invita a leggere il manuale.



Attenzione

Per ridurre il rischio di scosse elettriche, non rimuovere il coperchio superiore (o la sezione posteriore). All'interno non ci sono parti riparabili dall'utente. Per la manutenzione rivolgersi a personale qualificato.



Attenzione

Per ridurre il rischio di incendi o scosse

elettriche, non esporre questo apparecchio a pioggia e umidità. L'apparecchio non deve essere esposto a gocciolio o schizzi di liquidi e nessun oggetto contenente liquidi, come vasi, deve essere collocato sull'apparecchio.



Attenzione

Queste istruzioni di servizio sono destinate esclusivamente a personale qualificato. Per ridurre il rischio di scosse elettriche non eseguire interventi di manutenzione diversi da quelli contenuti nel manuale di istruzioni. Le riparazioni devono essere eseguite da personale di assistenza qualificato.

1. Leggere queste istruzioni.
2. Conservare queste istruzioni.
3. Prestare attenzione a tutti gli avvisi.
4. Applicare tutte le istruzioni.
5. Non utilizzare questo dispositivo vicino l'acqua.
6. Pulire esclusivamente con un panno asciutto.
7. Non bloccare le aperture di ventilazione. Installare in conformità con le istruzioni del produttore.
8. Non installare vicino a fonti di calore come radiatori, termoregolatori, stufe o altri apparecchi (inclusi amplificatori) che producono calore.
9. Non escludere la sicurezza fornita dalla spina polarizzata o con messa a terra. Una spina polarizzata ha due lame, una più larga dell'altra. Una spina con messa a terra ha due lame e un terzo polo di messa a terra. La lama larga o il terzo polo sono forniti per la vostra sicurezza. Se la spina fornita non si adatta alla presa, consultare un elettricista per la sostituzione della presa obsoleta.
10. Proteggere il cavo di alimentazione dal calpestio o essere schiacciato in particolare alle spine, prese di corrente e il punto in cui esce dall'apparecchio.
11. Utilizzare esclusivamente dispositivi/accessori specificati dal produttore.



12. Utilizzare solo carrelli, supporti, treppiedi, staffe o tavoli indicati dal produttore o

venduti con l'apparecchio. Utilizzando un carrello, prestare attenzione quando si sposta la combinazione carrello/apparecchio per evitare lesioni dovute al ribaltamento.

13. Scollegare questo apparecchio durante i temporali o se non è utilizzato per lunghi periodi di tempo.

14. Per tutte le riparazioni rivolgersi a personale qualificato. La manutenzione è necessaria quando l'apparecchio è danneggiato in qualsiasi modo, come danneggiamento del cavo di alimentazione o della spina, versamento di liquido o oggetti caduti nell'apparecchio, se l'apparecchio è stato esposto a pioggia o umidità, se non funziona normalmente o è caduto.

15. L'apparecchio deve essere collegato a una presa di corrente elettrica con messa a terra di protezione.

16. e la spina o una presa del dispositivo è utilizzata come dispositivo di disconnessione, deve essere facilmente utilizzabile.



17. Smaltimento corretto di questo prodotto: questo simbolo indica che questo dispositivo non deve essere smaltito insieme ai rifiuti domestici, secondo la Direttiva RAEE (2012/19 / UE) e la vostra legislazione nazionale. Questo prodotto deve essere portato in un centro di raccolta autorizzato per il riciclaggio di rifiuti di apparecchiature elettriche ed elettroniche (RAEE). La cattiva gestione di questo tipo di rifiuti potrebbe avere un possibile impatto negativo sull'ambiente e sulla salute umana a causa di sostanze potenzialmente pericolose che sono generalmente associate alle apparecchiature elettriche ed elettroniche. Nello stesso tempo la vostra collaborazione al corretto smaltimento di questo prodotto contribuirà all'utilizzo

efficiente delle risorse naturali. Per ulteriori informazioni su dove è possibile trasportare le apparecchiature per il riciclaggio vi invitiamo a contattare l'ufficio comunale locale o il servizio di raccolta dei rifiuti domestici.

18. Non installare in uno spazio ristretto, come in una libreria o in una struttura simile.

19. Non collocare sul dispositivo fonti di fiamme libere, come candele accese.

20. Per lo smaltimento delle batterie, tenere in considerazione gli aspetti ambientali. Le batterie devono essere smaltite in un punto di raccolta delle batterie esauste.

21. Questo apparecchio può essere usato in climi tropicali e temperati fino a 45°C.

DISCLAIMER LEGALE

Music Tribe non si assume alcuna responsabilità per eventuali danni che possono essere subiti da chiunque si affidi in tutto o in parte a qualsiasi descrizione, fotografia o dichiarazione contenuta qui. Specifiche tecniche, aspetti e altre informazioni sono soggette a modifiche senza preavviso. Tutti i marchi sono di proprietà dei rispettivi titolari. Midas, Klark Teknik, Lab Gruppen, Lake, Tannoy, Turbosound, TC Electronic, TC Helicon, Behringer, Bugera, Aston Microphones e Coolaudio sono marchi o marchi registrati di Music Tribe Global Brands Ltd. © Music Tribe Global Brands Ltd. 2023 Tutti i diritti riservati.

GARANTIA LIMITATA

Per i termini e le condizioni di garanzia applicabili e le informazioni aggiuntive relative alla garanzia limitata di Music Tribe, consultare online i dettagli completi su community.musictribe.com/pages/support#warranty.

NL Belangrijke veiligheidsvoorschriften



Waarschuwing

Aansluitingen die gemerkt zijn met het symbool voeren een zodanig hoge spanning dat ze een risico vormen voor elektrische schokken. Gebruik uitsluitend kwalitatief hoogwaardige, in de handel verkrijgbare luidsprekerkabels die voorzien zijn van ¼" TS stekkers. Laat uitsluitend gekwalificeerd personeel alle overige installatie- of modificatiehandelingen uitvoeren.



Dit symbool wijst u altijd op belangrijke bedienings- en

onderhoudsvoorschriften in de bijbehorende documenten. Wij vragen u dringend de handleiding te lezen.



Attentie

Verwijder in geen geval de bovenste afdekking (van het achterste gedeelte) anders bestaat er gevaar voor een elektrische schok. Het apparaat bevat geen te onderhouden onderdelen. Reparatiewerkzaamheden mogen uitsluitend door gekwalificeerd personeel uitgevoerd worden.



Attentie

Om het risico op brand of elektrische schokken te beperken, dient u te voorkomen dat dit apparaat wordt blootgesteld aan regen en vocht. Het apparaat mag niet worden blootgesteld aan neerdruppelend of opspattend water en er mogen geen met water gevulde voorwerpen – zoals een vaas – op het apparaat worden gezet.



Attentie

Deze onderhoudsinstructies zijn uitsluitend bedoeld voor gekwalificeerd onderhoudspersoneel. Om elektrische schokken te voorkomen, mag u geen andere

onderhoudshandelingen verrichten dan in de bedieningsinstructies vermeld staan. Reparatiewerkzaamheden mogen alleen uitgevoerd worden door gekwalificeerd onderhoudspersoneel.

1. Lees deze voorschriften.
2. Bewaar deze voorschriften.
3. Neem alle waarschuwingen in acht.
4. Volg alle voorschriften op.
5. Gebruik dit apparaat niet in de buurt van water.
6. Reinig het uitsluitend met een droge doek.
7. Let erop geen van de ventilatie-openingen te bedekken. Plaats en installeer het volgens de voorschriften van de fabrikant.
8. Het apparaat mag niet worden geplaatst in de buurt van radiatoren, warmte-uitlaten, kachels of andere zaken (ook versterkers) die warmte afgeven.
9. Maak de veiligheid waarin door de polarisatie- of aardingsstekker wordt voorzien, niet ongedaan. Een polarisatiestekker heeft twee bladen, waarvan er een breder is dan het andere. Een aardingsstekker heeft twee bladen en een derde uitsteeksel voor de aarding. Het bredere blad of het derde uitsteeksel zijn er voor uw veiligheid. Mocht de geleverde stekker niet in uw stopcontact passen, laat het contact dan door een elektricien vervangen.
10. Om beschadiging te voorkomen, moet de stroomleiding zo gelegd worden dat er niet kan worden over gelopen en dat ze beschermd is tegen scherpe kanten. Zorg zeker voor voldoende bescherming aan de stekkers, de verlengkabels en het punt waar het netsnoer het apparaat verlaat.
11. Het toestel met altijd met een intacte aarddraad aan het stroomnet aangesloten zijn.
12. Wanneer de stekker van het hoofdnetwerk of een apparaatstopcontact de functionele eenheid voor het uitschakelen is, dient deze altijd toegankelijk te zijn.

13. Gebruik uitsluitend door de producent gespecificeerde toebehoren c.q. onderdelen.



14. Gebruik het apparaat uitsluitend in combinatie met de wagen, het statief, de driepoot, de beugel of tafel die door de producent is aangegeven, of die in combinatie met het apparaat wordt verkocht. Bij gebruik van een wagen dient men voorzichtig te zijn bij het verrijden van de combinatie wagen/apparaat en letsel door vallen te voorkomen.

15. Bij onweer en als u het apparaat langere tijd niet gebruikt, haalt u de stekker uit het stopcontact.

16. Laat alle voorkomende reparaties door vakkundig en bevoegd personeel uitvoeren. Reparatiewerkzaamheden zijn nodig als het toestel op enige wijze beschadigd is geraakt, bijvoorbeeld als de hoofd-stroomkabel of -stekker is beschadigd, als er vloeistof of voorwerpen in terecht zijn gekomen, als het aan regen of vochtigheid heeft bloot-gestaan, niet normaal functioneert of wanneer het is gevallen.



17. Correcte afvoer van dit product: dit symbool geeft aan dat u dit product op grond van de AEEA-richtlijn (2012/19/EU) en de nationale wetgeving van uw land niet met het gewone huishoudelijke afval mag weggoien. Dit product moet na afloop van de nuttige levensduur naar een officiële inzamelpost voor afgedankte elektrische en elektronische apparatuur (AEEA) worden gebracht, zodat het kan worden gerecycled. Vanwege de potentieel gevaarlijke stoffen die in elektrische en elektronische apparatuur kunnen voorkomen, kan een onjuiste afvoer van afval van het onderhavige type een negatieve invloed op het milieu en de menselijke gezondheid hebben. Een juiste afvoer van dit product is echter niet alleen beter voor het milieu en de gezondheid, maar draagt tevens

bij aan een doelmatiger gebruik van de natuurlijke hulpbronnen. Voor meer informatie over de plaatsen waar u uw afgedankte apparatuur kunt inleveren, kunt u contact opnemen met uw gemeente of de plaatselijke reinigingsdienst.

18. Installeer niet in een kleine ruimte, zoals een boekenkast of iets dergelijks.
19. Plaats geen open vlammen, zoals brandende kaarsen, op het apparaat.
20. Houd rekening met de milieuaspecten van het afvoeren van batterijen. Batterijen moeten bij een inzamelpunt voor batterijen worden ingeleverd.
21. Dit apparaat kan worden gebruikt in tropische en gematigde klimaten tot 45 °C.

WETTELIJKE ONTKENNING

Music Tribe aanvaardt geen aansprakelijkheid voor enig verlies dat kan worden geleden door een persoon die geheel of gedeeltelijk vertrouwt op enige beschrijving, foto of verklaring hierin. Technische specificaties, verschijningen en andere informatie kunnen zonder voorafgaande kennisgeving worden gewijzigd. Alle handelsmerken zijn eigendom van hun respectievelijke eigenaren. Midas, Klark Teknik, Lab Gruppen, Lake, Tannoy, Turbosound, TC Electronic, TC Helicon, Behringer, Bugera, Aston Microphones en Coolaudio zijn handelsmerken of gedeponeerde handelsmerken van Music Tribe Global Brands Ltd. © Music Tribe Global Brands Ltd. 2023 Alle rechten voorbehouden.

BEPERKTE GARANTIE

Voor de toepasselijke garantievooraarden en aanvullende informatie met betrekking tot de beperkte garantie van Music Tribe, zie de volledige details online op community.musictribe.com/pages/support#warranty.

SE Viktiga säkerhetsanvisningar



Varning

Uttag markerade med symbolen leder elektrisk strömstyrka som är tillräckligt stark för att utgöra en risk för elchock. Använd endast högkvalitativa, kommersiellt tillgängliga högtalarkablar med förhandsinstallerade ¼" TS-kontakter. All annan installering eller modifikation bör endast utföras av kompetent personal.



Den här symbolen hänvisar till viktiga punkter om användning och underhåll i den medföljande dokumentationen. Var vänlig och läs bruksanvisningen.



Försiktighet

Minska risken för elektriska stötar genom att aldrig ta av höljet upptill på apparaten (eller ta av baksidan). Inuti apparaten finns det inga delar som kan repareras av användaren. Endast kvalificerad personal får genomföra reparationer.



Försiktighet

För att minska risken för brand och elektriska stötar ska apparaten skyddas mot regn och fukt. Apparaten går inte utsattas för dropp eller spill och inga vattenbehållare som vaser etc. får placeras på den.



Försiktighet

Serviceinstruktionen är enbart avsedd för kvalificerad servicepersonal. För att undvika risker genom elektriska stötar, genomför inga reparationer på apparaten, vilka inte är beskrivna i bruksanvisningen. Endast kvalificerad fackpersonal får genomföra reparationerna.

1. Läs dessa anvisningar.
2. Spara dessa anvisningar.
3. Beakta alla varningar.
4. Följ alla anvisningar.
5. Använd inte apparaten i närheten av vatten.
6. Rengör endast med torr trasa.
7. Blockera inte ventilationsöppningarna. Installera enligt tillverkarens anvisningar.
8. Installera aldrig intill värmekällor som värme-element, varmluftsintag, spisar eller annan utrustning som avger värme (inklusive förstärkare).
9. Ändra aldrig en polariserad eller jordad kontakt. En polariserad kontakt har två blad – det ena bredare än det andra. En jordad kontakt har två blad och ett tredje jordstift. Det breda bladet eller jordstiftet är till för din säkerhet. Om den medföljande kontakten inte passar i ditt uttag, ska du kontakta en elektriker för att få uttaget bytt.
10. Förlägg elkabeln så, att det inte är möjligt att trampa på den och att den är skyddad mot skarpa kanter och inte kan skadas. Ge i synnerhet akt på områdena omkring stickkontaktarna, förlängningskablarna och på det ställe, där elkabeln lämnar apparaten, är tillräckligt skyddade.
11. Apparaten måste alltid vara ansluten till elnätet med intakt skyddsledare.
12. Om huvudkontakten, eller ett apparatuttag, fungerar som avstängningsenhet måste denna alltid vara tillgänglig.
13. Använd endast tillkopplingar och tillbehör som angetts av tillverkaren.



14. Använd endast med vagn, stativ, trefot, hållare eller bord som angetts av tillverkaren, eller som sålts till-sammans med apparaten. Om du använder en vagn, var försiktig, när du förflyttar kombinationen vagn-apparat, för att förhindra olycksfall genom snubbling.

15. Dra ur anslutningskontakten und åskväder eller när apparaten inte ska användas under någon längre tid.

16. Låt kvalificerad personal utföra all service. Service är nödvändig när apparaten har skadats, t.ex. när en elkabel eller kontakt är skadad, vätska eller främmande föremål har kommit in i apparaten, eller när den har fallit i golvet.



17. Kassera produkten på rätt sätt: den här symbolen indikerar att produkten inte ska kastas i hushållssoporna, enligt WEEE direktivet (2012/19/EU) och gällande, nationell lagstiftning. Produkten ska lämnas till ett auktoriserat återvinningsställe för elektronisk och elektrisk utrustning (EEE). Om den här sortens avfall hanteras på fel sätt kan miljön, och människors hälsa, påverkas negativt på grund av potentiella risksubstanter som ofta associeras med EEE. Avfallshanteras produkten däremot på rätt sätt bidrar detta till att naturens resurser används på ett bra sätt. Kontakta kommun, ansvarig förvaltning eller avfallshanteringsföretag för mer information om återvinningscentral där produkten kan lämnas.

18. Installera inte i ett trångt utrymme, t.ex. i en bokhylla eller liknande enhet.

19. Placera inte källor med öppen eld, t.ex. tända ljus, på apparaten.

20. Tänk på miljöaspekterna vid kassering av batterier. Batterier måste kasseras på ett batteriuppsamlingsställe.

21. Denna apparat kan användas i tropiska och mätliga klimat upp till 45 °C.

FRISKRIVNINGSKLAUSUL

Music Tribe tar inget ansvar för någon förlust som kan drabbas av någon person som helt eller delvis förlitar sig på någon beskrivning, fotografi eller uttalande som finns här.

Tekniska specifikationer, utseenden och annan information kan ändras utan föregående meddelande. Alla varumärken tillhör respektive ägare. Midas, Klark Teknik, Lab Gruppen, Lake, Tannoy, Turbosound, TC Electronic, TC Helicon, Behringer, Bugera, Aston Microphones och Coolaudio är varumärken eller registrerade varumärken som tillhör Music Tribe Global Brands Ltd. © Music Tribe Global Brands Ltd. 2023 Alla Rättigheter reserverade.

BEGRÄNSAD GARANTI

För tillämpliga garantivillkor och ytterligare information om Music Tribes begränsade garanti, se fullständig information online på community.musictribe.com/pages/support#warranty.

PL Ważne informacje o bezpieczeństwie



Uwaga

Terminale oznaczone symbolem przenoszą wystarczająco wysokie napięcie elektryczne, aby stworzyć ryzyko porażenia prądem. Używaj wyłącznie wysokiej jakości fabrycznie przygotowanych kabli z zainstalowanymi wtyczkami ¼" TS. Wszystkie inne instalacje lub modyfikacje powinny być wykonywane wyłącznie przez wykwalifikowany personel techniczny.



Ten symbol informuje o ważnych wskazówkach dotyczących obsługi i konserwacji urządzenia w dołączonej dokumentacji. Proszę przeczytać stosowne informacje w instrukcji obsługi.



Uwaga

W celu wyeliminowania zagrożenia porażenia prądem zabrania się zdejmowania obudowy lub tylnej ścianki urządzenia. Elementy znajdujące się we wnętrzu urządzenia nie mogą być naprawiane przez użytkownika. Naprawy mogą być wykonywane jedynie przez wykwalifikowany personel.



Uwaga

W celu wyeliminowania zagrożenia porażenia prądem lub zapalenia się urządzenia nie wolno wystawiać go na działanie deszczu i wilgotności oraz dopuszczać do tego, aby do wnętrza dostała się woda lub inna ciecz. Nie należy stawiać na urządzeniu napełnionych cieczą przedmiotów takich jak np. wazon lub szklanka.



Uwaga

Prace serwisowe mogą być wykonywane jedynie przez wykwalifikowany personel. W celu uniknięcia zagrożenia porażenia

prądem nie należy wykonywać żadnych manipulacji, które nie są opisane w instrukcji obsługi. Naprawy wykonywane mogą być jedynie przez wykwalifikowany personel techniczny.

1. Proszę przeczytać poniższe wskazówki.
2. Proszę przechowywać niniejszą instrukcję.
3. Należy przestrzegać wszystkich wskazówek ostrzegawczych.
4. Należy postępować zgodnie z instrukcją obsługi.
5. Urządzenia nie wolno używać w pobliżu wody.
6. Urządzenie można czyścić wyłącznie suchą szmatką.
7. Nie zasłaniać otworów wentylacyjnych. W czasie podłączania urządzenia należy przestrzegać zaleceń producenta.
8. Nie stawiać urządzenia w pobliżu źródeł ciepła takich, jak grzejniki, piece lub urządzenia produkujące ciepło (np. wzmacniacze).
9. W żadnym wypadku nie należy usuwać zabezpieczeń z wtyczek dwubiegunowych oraz wtyczek z uziemieniem. Wtyczka dwubiegunowa posiada dwa wtyki kontaktowe o różnej szerokości. Wtyczka z uziemieniem ma dwa wtyki kontaktowe i trzeci wtyk uziemienia. Szerszy wtyk kontaktowy lub dodatkowy wtyk uziemienia służą do zapewnienia bezpieczeństwa użytkownikowi. Jeśli format wtyczki urządzenia nie odpowiada standardowi gniazdka, proszę zwrócić się do elektryka z prośbą o wymianienie gniazda.
10. Kabel sieciowy należy ułożyć tak, aby nie był narażony na deptanie i działanie ostrych krawędzi, co mogłoby doprowadzić do jego uszkodzenia. Szczególną uwagę zwrócić należy na odpowiednią ochronę miejsc w pobliżu wtyczek i przedłużaczy oraz miejsce, w którym kabel sieciowy przymocowany jest do urządzenia.
11. Urządzenie musi być zawsze podłączone do sieci sprawnym przewodem z uziemieniem.

12. Jeżeli wtyk sieciowy lub gniazdo sieciowe w urządzeniu pełnią funkcję wyłącznika, to muszą one być zawsze łatwo dostępne.

13. Używać wyłącznie sprzętu dodatkowego i akcesoriów zgodnie z zaleceniami producenta.



14. Używać jedynie zalecanych przez producenta lub znajdujących się w zestawie wózków, stojaków, statywów, uchwyty i stołów. W przypadku posługiwania się wózkiem należy zachować szczególną ostrożność w trakcie przewożenia zestawu, aby uniknąć niebezpieczeństwa potknięcia się i zranienia.

15. W trakcie burzy oraz na czas dłuższego nieużywania urządzenia należy wyjąć wtyczkę z gniazdka sieciowego.

16. Wykonywanie wszelkich napraw należy zlecać jedynie wykwalifikowanym pracownikom serwisu. Przeprowadzenie przeglądu technicznego staje się konieczne, jeśli urządzenie zostało uszkodzone w jakikolwiek sposób (dotyczy to także kabla sieciowego lub wtyczki), jeśli do wnętrza urządzenia dostały się przedmioty lub ciecz, jeśli urządzenie wystawione było na działanie deszczu lub wilgoci, jeśli urządzenie nie funkcjonuje poprawnie oraz kiedy spadło na podłogę.



17. Prawidłowa utylizacja produktu: Ten symbol wskazuje, że tego produktu nie należy wyrzucać razem ze zwykłymi odpadami domowymi, tylko zgodnie z dyrektywą w sprawie zużytego sprzętu elektrycznego i elektronicznego (WEEE) (2012/19/EU) oraz przepisami krajowymi. Niniejszy produkt należy przekazać do autoryzowanego punktu zbiórki zużytego sprzętu elektrycznego i elektronicznego. Niewłaściwe postępowanie z tego typu odpadami może wywołać szkodliwe działanie na środowisko naturalnej i zdrowie

człowieka z powodu potencjalnych substancji niebezpiecznych zaliczanych jako zużyty sprzęt elektryczny i elektroniczny. Jednocześnie, Twój wkład w prawidłową utylizację niniejszego produktu przyczynia się do oszczędnego wykorzystywania zasobów naturalnych. Szczegółowych informacji o miejscach, w których można oddawać zużyty sprzęt do recyklingu, udzielają urzędy miejskie, przedsiębiorstwa utylizacji odpadów lub najbliższy zakład utylizacji odpadów.

18. Nie instaluj w ograniczonej przestrzeni, takiej jak półka na książki lub podobny zestaw.

19. Nie stawiaj na urządzeniu źródła otwartego ognia, takich jak zapalone świece.

20. Należy pamiętać o środowiskowych aspektach utylizacji baterii. Baterie należy utylizować w punkcie zbiórki baterii.

21. To urządzenie może być używane w klimacie tropikalnym i umiarkowanym do 45 °C.

ZASTRZEŻENIA PRAWNE

Music Tribe nie ponosi odpowiedzialności za jakiegokolwiek straty, które mogą ponieść osoby, które polegają w całości lub w części na jakimkolwiek opisie, fotografii lub oświadczeniu zawartym w niniejszym dokumencie. Specyfikacje techniczne, wygląd i inne informacje mogą ulec zmianie bez powiadomienia. Wszystkie znaki towarowe są własnością ich odpowiednich właścicieli. Midas, Klark Teknik, Lab Gruppen, Lake, Tannoy, Turbosound, TC Electronic, TC Helicon, Behringer, Bugera, Aston Microphones i Coolaudio są znakami towarowymi lub zastrzeżonymi znakami towarowymi firmy Music Tribe Global Brands Ltd. © Music Tribe Global Brands Ltd. 2023 Wszystkie prawa zastrzeżone.

OGRANICZONA GWARANCJA

Aby zapoznać się z obowiązującymi warunkami gwarancji i dodatkowymi informacjami dotyczącymi ograniczonej gwarancji Music Tribe, zapoznaj się ze wszystkimi szczegółami w trybie online pod adresem community.musictribe.com/pages/support#warranty.

TD-3 Hook-up

EN Step 1: Hook-Up

ES Paso 1: Conexión

FR Etape 1 : Connexions

DE Schritt 1: Verkabelung

PT Passo 1: Conexões

IT Passo 1: Allacciare

NL Stap 1: Aansluiten

SE Steg 1: Anslutning

PL Krok 1: Podłączeni

*Studio System
Sistema para estudio de grabación
Système de studio
Studio-System
Sistema de Estudio
Studio System
Studio-systeem
Studio-systemet
Studio System*

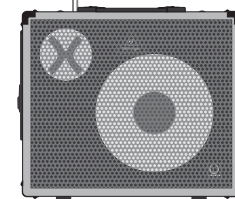
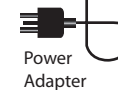
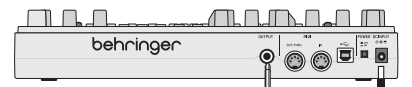
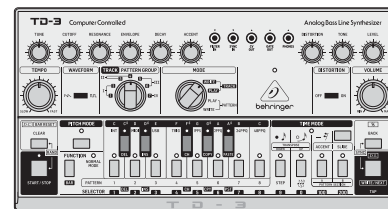
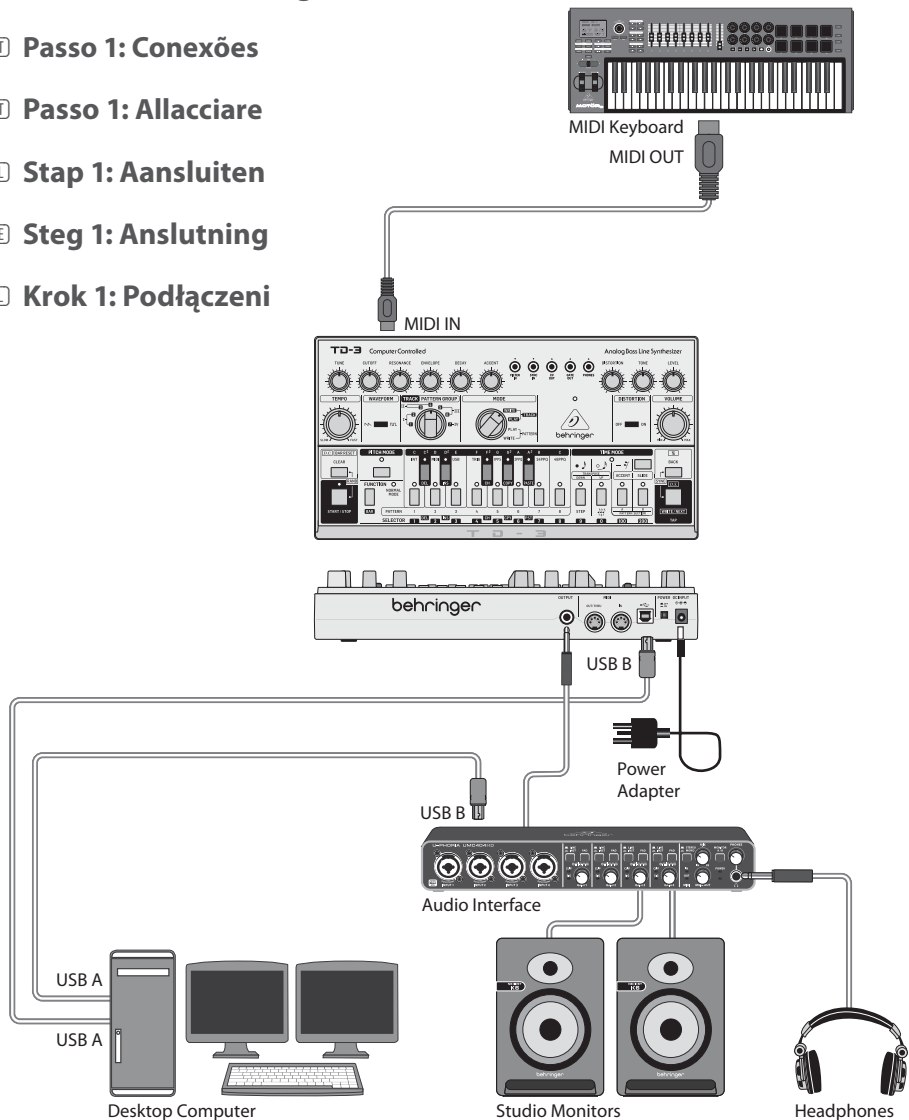

Keyboard Amplifier

*Band / Practice System
Sistema para un grupo/ensayos
Système pour répétition
Band/Proberaum-System
Sistema Banda/Prática
Sistema band / pratica
Band / oefningssysteem
Band / övningsystem
Zespół / system ćwiczeń*

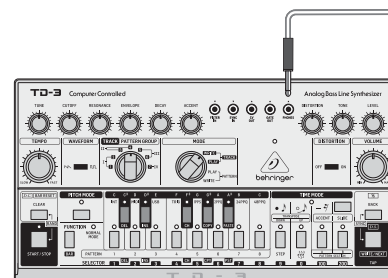

Headphones

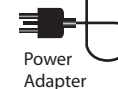

*Practice System
Sistema para un ensayos
Système pour répétition
Proberaum-System
Sistema Prática
Sistema di pratica
Oefningssysteem
Övningsystem
System ćwiczeń*

EN

ES

FR

DE

PT

IT

NL

SE

PL

TD-3 Hook-up

EN Step 1: Hook-Up

ES Paso 1: Conexión

FR Etape 1 : Connexions

DE Schritt 1: Verkabelung

PT Passo 1: Conexões

IT Passo 1: Allacciare

NL Stap 1: Aansluiten

SE Steg 1: Anslutning

PL Krok 1: Podłączeni

*Live System
Sistema para actuación en directo
Système pour représentation
Live-System
Sistema Ao Vivo
Sistema live
Live-systeem
Live-system
System na żywo*

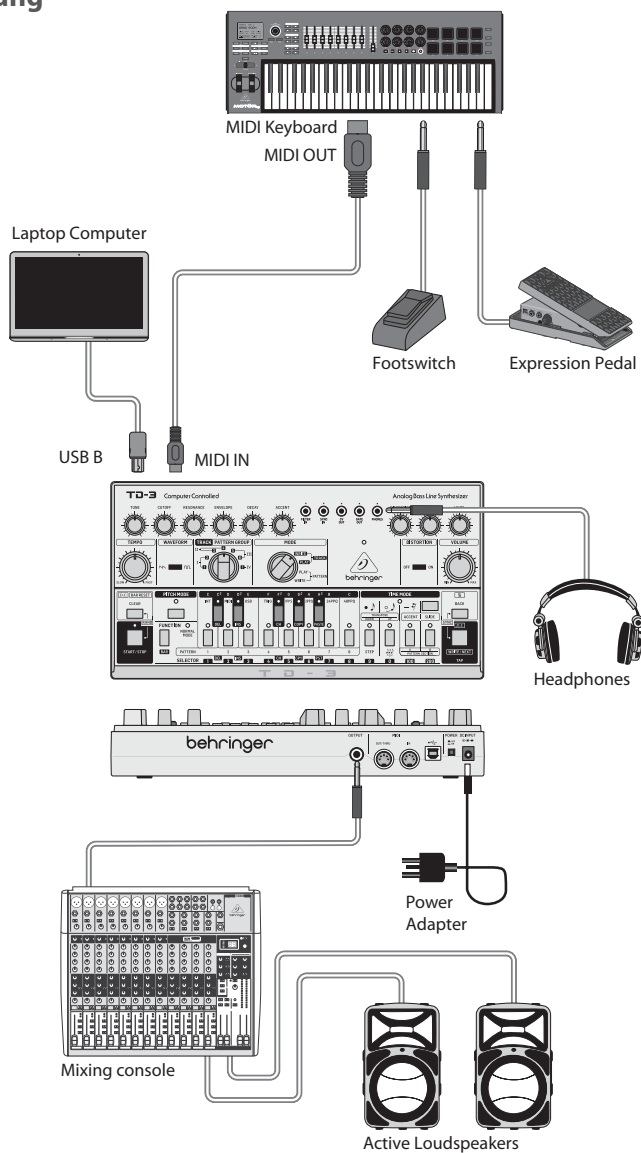

*Poly Chain System
Sistema de cadena de polietileno
Système de chaîne poly
Poly Chain System
Poly Chain System
Sistema Poly Chain
Poly Chain-systeem
Poly kedjesystem
Poly Chain System*

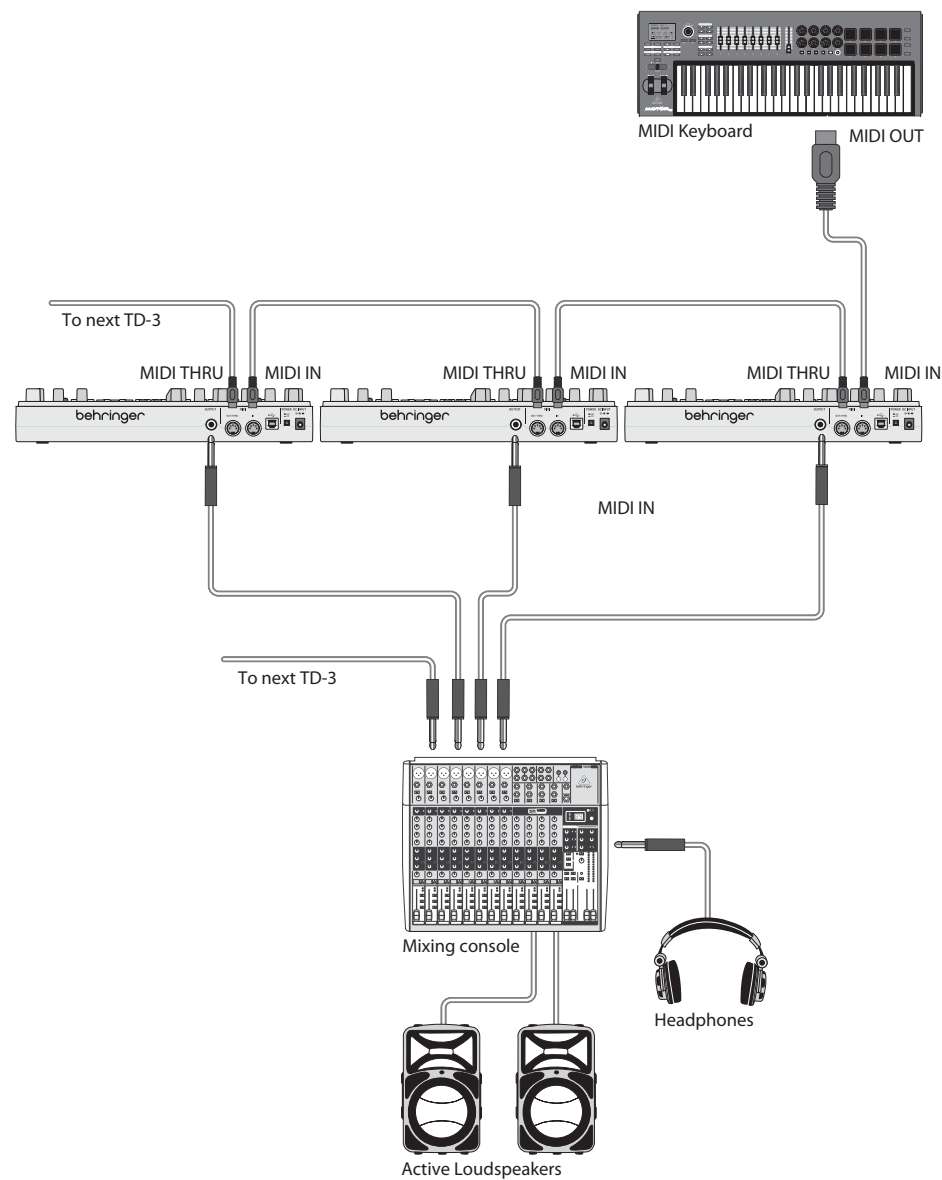

- EN
- ES
- FR
- DE
- PT
- IT
- NL
- SE
- PL

TD-3 Controls

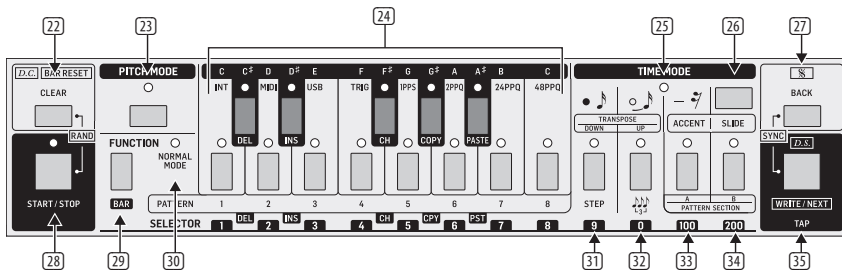
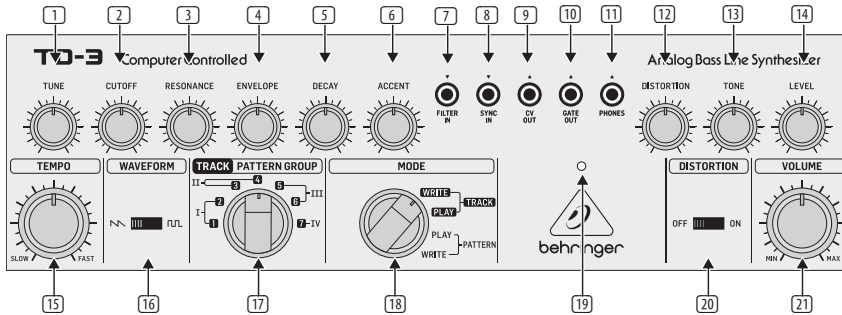
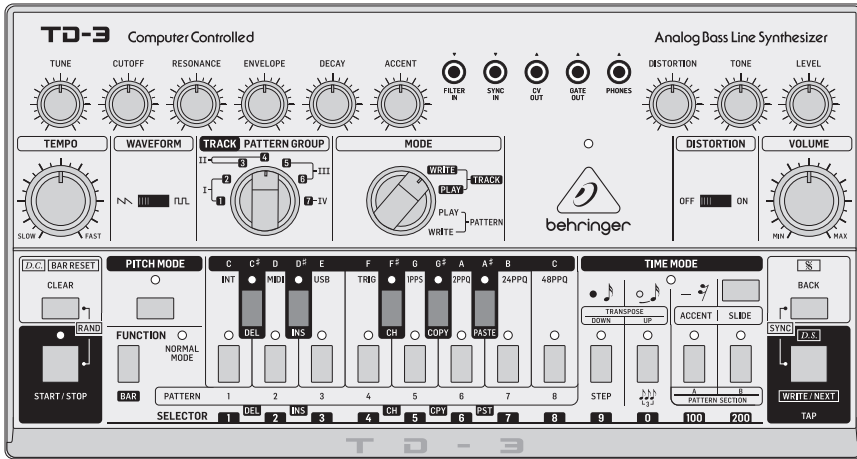
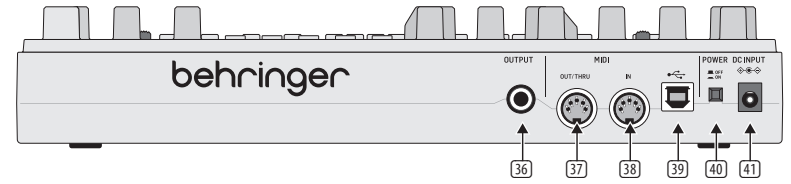

EN

ES

FR

DE

PT

IT

NL

SE

PL

TD-3 Controls

EN Step 2: Controls

- 1 **TUNE** – adjust the frequency of the internal VCO oscillator, approximately one octave either side of center.
- 2 **CUTOFF** – adjust the cutoff frequency of the low-pass VCF filter. Frequencies above the cutoff will be attenuated, such as the higher-order harmonics.
- 3 **RESONANCE** – adjust the amount of emphasis given to the signal level at the cutoff frequency.
- 4 **ENVELOPE** – select the depth of modulation applied by the envelope generator to the VCF cutoff frequency.
- 5 **DECAY** – control the amount of time taken for the envelope to decay from the current level to minimum.
- 6 **ACCENT** – adjust the amount of accent given to the output for any notes programmed with an accent.

Patchbay (3.5 mm TS input and output connections)

- 7 **FILTER IN** – this input allows the connection of an external audio signal instead of the internal VCO oscillator.
- 8 **SYNC IN** – this input allows the use of an external clock and start/stop signal.
- 9 **CV OUT** – control voltage output of 1V/octave.
- 10 **GATE OUT** – gate output.
- 11 **PHONES** – connect your headphones to this 3.5 mm TRS output. Make sure the volume is turned down before putting on headphones.

Distortion Section

These controls only have an effect when the DISTORTION switch (20) is ON. The circuit is located in the signal path just before the volume control and the final audio output.

- 12 **DRIVE** – adjust the amount of distortion.
- 13 **TONE** – adjust the tone.
- 14 **LEVEL** – adjust the distortion output level.

General Controls

- 15 **TEMPO** – adjust the rate at which the pattern and tracks play, from slow to fast.
- 16 **WAVEFORM** – select the waveform of the internal VCO oscillator from reverse sawtooth or pulse.
- 17 **TRACK/PATTERN GROUP** – select from TRACK 1 to 7 when writing or playing tracks, and PATTERN GROUP I, II, III, IV when writing or playing patterns. Patterns in group I are only available for use in track 1 or 2, patterns in group II for tracks 3 or 4, group III for tracks 5 or 6, and group IV for track 7.

- 18 **MODE** – select from Track Write, Track Play, Pattern Play, Pattern Write.
- 19 **POWER LED** – indicates that power is supplied to the unit and the rear-panel power switch is on.
- 20 **DISTORTION ON/OFF** – when OFF, the distortion is bypassed, and the DRIVE, TONE, and LEVEL controls have no effect.
- 21 **VOLUME** – adjust the output level from the rear-panel output and the headphones output. Make sure the volume is turned down before putting on headphones.

Sequencer Section

- 22 **D.C./BAR RESET/CLEAR** – this is used to clear a pattern from memory, to return a track to the beginning, and to signal that the last pattern is being added to a track.
- 23 **PITCH MODE** – selects the pitch mode on or off. The LED will light when in pitch mode. This mode is used to enter the notes when creating patterns.
- 24 **13-NOTE KEYBOARD** – these switches are laid out as a 13-note keyboard, allowing notes to be selected when creating patterns. The lower eight switches are also used when creating, saving, and selecting patterns and tracks.
- 25 **TIME MODE LED** – the LED will light when in TIME MODE.
- 26 **TIME MODE ON/OFF** – select the TIME MODE on or off. This mode is used when entering the timing (note, tie, or rest) after the notes have been entered in PITCH MODE.
- 27 **BACK** – when stepping through a pattern, this allows you to select the last played note, so it can be edited. This switch and WRITE/NEXT (35) are used to view and change SYNC and CLOCK settings.
- 28 **START / STOP** – this allows you to start or stop playing the patterns and tracks. The LED will turn on when playing.
- 29 **FUNCTION** – this multipurpose switch is used to return the TD-3 to normal mode from PITCH MODE and TIME MODE, and for various operations during pattern and track writing.
- 30 **NORMAL MODE LED** – this LED will light when the unit is in normal mode.
- 31 **TRANPOSE DOWN/NOTE/STEP** – this is used to transpose the octave downwards in PITCH MODE, enter a note in TIME MODE, and to enter the number of steps in a pattern.
- 32 **TRANPOSE UP/TIE/TRIPLET** – this is used to transpose the octave upwards in PITCH MODE, enter a tie in TIME MODE, and set the pattern to triplet mode.
- 33 **ACCENT / PATTERN A** – this allows an accent to be added to notes in PITCH MODE, and to select “A” patterns such as 1A, 2A, to 8A.

- 34 **SLIDE / PATTERN B** – this allows a SLIDE to be added to notes in PITCH MODE, and to select “B” patterns, such as 1B, 2B, to 8B.
- 35 **D.S./WRITE/NEXT/TAP** – this allows a pattern to be written to a track, to select the next note in a pattern, and to add manual timing by tapping. This switch and BACK (27) are used to view and change SYNC and CLOCK settings.

Rear Panel

- 36 **OUTPUT** – connect this ¼" TS output to the line-level audio input of your system. Make sure the volume is turned down and the system is turned off before making connections.
- 37 **MIDI OUT/THRU** – this 5-pin DIN jack is used to output MIDI OUT data, and pass through MIDI data received at the MIDI INPUT.
- 38 **MIDI IN** – this 5-pin DIN jack receives MIDI data from an external source. This will commonly be a MIDI keyboard, an external hardware sequencer, a computer equipped with a MIDI interface, etc.
- 39 **USB PORT** – this USB type B jack allows connection to a computer. The TD-3 will show up as a class-compliant USB MIDI device, capable of supporting MIDI in and out.
- USB MIDI IN** – accepts incoming MIDI data from an application.
- USB MIDI OUT** – sends MIDI data to an application.
- 40 **POWER** – turn the synthesizer on or off. Make sure all the connections are made before turning on the unit.
- 41 **DC INPUT** – connect the supplied 9 V DC power adapter here. The power adapter can be plugged into an AC outlet capable of supplying from 100V to 240V at 50 Hz/60 Hz. Use only the power adapter supplied.

TD-3 Controles

ES Paso 2: Controles

Sección de sintetizador

- 1 **TUNE** – este mando ajusta la frecuencia del oscilador VCO interno, aproximadamente una octava a cada lado del centro.
- 2 **CUTOFF** – este mando ajusta la frecuencia de corte del filtro VCF pasabajos. Las frecuencias que estén por encima de la de corte serán atenuadas.
- 3 **RESONANCE** – este mando ajusta la cantidad de énfasis aplicado al nivel de la señal en la frecuencia de corte.
- 4 **ENVELOPE** – esto elige la profundidad de la modulación aplicada por el generador de envolvente a la frecuencia de corte del VCF.
- 5 **DECAY** – este mando controla la cantidad de tiempo que tarda la envolvente en decaer desde el nivel activo hasta el mínimo.
- 6 **ACCENT** – esto ajusta la cantidad de acento aplicado a la salida para cualquier nota programada con un acento.

Patchbay (conexiones de entrada y salida en TS de 3.5 mm)

- 7 **FILTER IN** – permite la conexión de una señal audio externa en lugar del oscilador VCO interno.
- 8 **SYNC IN** – permite el uso de una señal de inicio/parada y reloj externos.
- 9 **CV OUT** – salida de control por voltaje de 1 V/octava.
- 10 **GATE OUT** – salida de puerta.
- 11 **PHONES** – conecte sus auriculares a esta salida TRS de 3,5 mm. Asegúrese de que el volumen esté al mínimo antes de colocarse los auriculares.

Sección de distorsión

Estos controles solo tienen un efecto cuando el interruptor DISTORTION (20) esté en ON. Este circuito está colocado en la ruta de señal justo antes del control de volumen y de la salida audio final.

- 12 **DRIVE** – ajusta la cantidad de distorsión.
- 13 **TONE** – ajusta el tono.
- 14 **LEVEL** – ajusta el nivel de salida de la distorsión.

Controles generales

- 15 **TEMPO** – esto ajusta la velocidad a la que se reproducirá el patrón y las pistas, desde lento a rápido.
- 16 **WAVEFORM** – este mando elige la forma de onda del oscilador VCO interno entre diente de sierra inverso o pulso.
- 17 **TRACK/PATTERN GROUP** – elija entre TRACK 1 y 7 a la hora de registrar o reproducir pistas y PATTERN GROUP I, II, III, IV a la hora de registrar o reproducir patrones. Los patrones del grupo I solo pueden ser usados en las pistas 1 ó 2, los del grupo II en las pistas 3 ó 4, los patrones del grupo III en las pistas 5 ó 6 y los del grupo IV en la pista 7.

- 18 **MODE** – elija entre Track Write, Track Play, Pattern Play, Pattern Write.
- 19 **POWER LED** – indica que la unidad está conectada a la corriente y que el interruptor de encendido del panel trasero está activado.
- 20 **DISTORTION ON/OFF** – cuando este interruptor está en OFF la distorsión está anulada o en bypass y los controles DRIVE, TONE y LEVEL no tienen efecto.
- 21 **VOLUME** – este mando ajusta el nivel de salida de la salida del panel trasero y de la salida de auriculares. Asegúrese de que este mando de volumen esté al mínimo antes de colocarse los auriculares en los oídos.

Sección de secuenciador

- 22 **D.C./BAR RESET/CLEAR** – este interruptor se usa para borrar un patrón de la memoria, para hacer que una pista vuelva al principio y para señalar que el último patrón sea añadido a una pista.
- 23 **PITCH MODE** – esto activa o desactiva el modo de tono. El piloto se iluminará cuando este modo de tono esté activo. Este modo se usa para la introducción de notas a la hora de crear patrones.
- 24 **13-NOTE KEYBOARD** – estos interruptores están colocados como un teclado de 13 notas, lo que permite elegir notas a la hora de crear patrones. Los ocho interruptores de abajo se usan también durante la creación, almacenamiento y selección de patrones y pistas.
- 25 **TIME MODE LED** – este piloto se iluminará cuando TIME MODE esté activo.
- 26 **TIME MODE ON/OFF** – le permite elegir si TIME MODE está activo o no. Este modo se usa durante la introducción de la temporización (nota, ligadura o silencio) una vez que las notas han sido introducidas en el modo PITCH MODE.
- 27 **BACK** – cuando se vaya desplazando por el patrón, esto le permitirá elegir la última nota reproducida para que pueda editarla. Este interruptor y WRITE/NEXT(35) se usan para visualizar y cambiar los ajustes SYNC y CLOCK.
- 28 **START / STOP** – esto le permite poner en marcha o detener la reproducción de los patrones y pistas. El piloto se iluminará cuando la reproducción esté en marcha.
- 29 **FUNCTION** – este interruptor multiusos se utiliza para hacer que el TD-3 vuelva al modo normal desde los modos PITCH MODE y TIME MODE, y para diversas funciones durante la grabación de patrones y ritmos.
- 30 **NORMAL MODE LED** – este piloto se iluminará cuando la unidad esté en el modo normal.
- 31 **TRANSPOSE DOWN/NOTE/STEP** – esto transpone la octava hacia abajo en el modo PITCH MODE, introduce una nota en el modo TIME MODE e introduce el número de pasos en un patrón.

- 32 **TRANSPOSE UP/TIE/TRIPLET** – esto transpone la octava hacia arriba en el modo PITCH MODE, introduce una ligadura en el modo TIME MODE y ajusta el patrón al modo de tresillo.
- 33 **ACCENT / PATTERN A** – esto añade un acento a las notas en el modo PITCH MODE y elige patrones “A” como pueden ser 1A, 2A hasta 8A.
- 34 **SLIDE / PATTERN B** – esto añade un deslizamiento o SLIDE a las notas en el modo PITCH MODE y elige los patrones “B” como pueden ser 1B, 2B hasta 8B.
- 35 **D.S./WRITE/NEXT/TAP** – esto registra un patrón en una pista, elige la siguiente nota de un patrón y añade temporización manual al hacer una pulsación rítmica y repetida. Este interruptor y BACK(27) se usan para visualizar y cambiar los ajustes SYNC y CLOCK.

Panel trasero

- 36 **OUTPUT** – conecte esta salida en clavija TS de 6,3 mm a la entrada audio de nivel de línea de su sistema audio. Asegúrese de que el control del volumen esté al mínimo y que su sistema audio esté apagado antes de realizar ninguna conexión.
- 37 **MIDI OUT/THRU** – esta toma DIN de 5 puntas se usa para dar salida a los datos MIDI OUT y pasar sin modificación los datos MIDI recibidos a través de la entrada MIDI INPUT.
- 38 **MIDI IN** – esta toma DIN de 5 puntas recibe los datos MIDI emitidos desde una fuente exterior. Esta fuente externa suele ser un teclado o secuenciador externo MIDI, un ordenador equipado con un interface MIDI, etc.
- 39 **USB PORT** – esta toma USB tipo B permite la conexión a un ordenador. El TD-3 aparecerá como un dispositivo USB MIDI class-compliant, con capacidad de admitir entrada y salida MIDI.
- USB MIDI IN** – acepta los datos MIDI entrantes recibidos desde una aplicación.
- USB MIDI OUT** – da salida a datos MIDI a una aplicación.
- 40 **POWER** – este interruptor le permite encender y apagar el sintetizador. Asegúrese de que todas las conexiones estén hechas antes de encender la unidad.
- 41 **DC INPUT** – conecte aquí el adaptador de corriente de 9 V DC incluido. Puede conectar el otro extremo de este adaptador a cualquier salida de corriente alterna con salida de entre 100 y 240 V a 50/60 Hz. Use únicamente el adaptador de corriente incluido.

TD-3 Réglages

FR Etape 2 : Réglages

Section du Synthésiseur

- 1 **TUNE** – permet de régler la fréquence du VCO interne jusqu'à approximativement une octave plus haute ou plus basse à partir de la position centrale.
- 2 **CUTOFF** – permet de régler la fréquence de coupure du filtre passe-bas. Les fréquences supérieures à la fréquence de coupure sont atténuées.
- 3 **RESONANCE** – réglage de l'amplification du signal à la fréquence de coupure.
- 4 **ENVELOPE** – permet de régler l'importance de la modulation appliquée à la fréquence de coupure du filtre par le générateur d'enveloppe.
- 5 **DECAY** – réglage du temps nécessaire pour que le niveau du signal atteigne le minimum.
- 6 **ACCENT** – réglage de l'importance de l'accentuation pour toutes les notes programmées avec une accentuation.

Panneau de connexions (entrées et sorties minijack mono)

- 7 **FILTER IN** – permet de connecter une source externe à la place de l'oscillateur interne.
- 8 **SYNC IN** – permet d'utiliser une horloge et un générateur de signal start/stop externes.
- 9 **CV OUT** – sortie de la tension de contrôle d'1 V/octave.
- 10 **GATE OUT** – sortie gate.
- 11 **PHONES** – connectez votre casque à cette sortie minijack stéréo. Assurez-vous que le volume est au minimum avant de placer le casque sur vos oreilles.

Section Distortion

Ces réglages n'ont d'effet que si l'interrupteur DISTORTION (20) est en position ON. Le circuit se situe dans le chemin du signal juste avant le réglage de volume et la sortie audio finale.

- 12 **DRIVE** – réglage de la quantité de distortion.
- 13 **TONE** – réglage de la tonalité.
- 14 **LEVEL** – réglage du niveau de la distortion.

Réglages généraux

- 15 **TEMPO** – permet de régler la vitesse de lecture des pattern (tournez vers la gauche pour ralentir, vers la droite pour accélérer).
- 16 **WAVEFORM** – sélection de la forme d'onde de l'oscillateur interne : dent de scie inversée ou pulsation.
- 17 **TRACK/PATTERN GROUP** – choisissez l'un des 7 TRACKS (morceaux) lorsque vous enregistrez ou jouez un morceau, et l'un des groupes de PATTERNS I, II, III ou IV lorsque vous enregistrez ou jouez un pattern. Les patterns du groupe I sont disponibles uniquement pour les pistes 1 ou 2, ceux du groupe II pour les pistes 3 ou 4, ceux du groupe III pour les pistes 5 ou 6 et le groupe IV pour la piste 7.

- 18 **MODE** – sélectionnez l'un des 4 modes: Track Write, Track Play, Pattern Play ou Pattern Write.
- 19 **POWER LED** – s'allume lorsque l'appareil est sous tension.
- 20 **DISTORTION ON/OFF** – en position OFF, la distortion est désactivée et les réglages DRIVE, TONE et LEVEL n'ont aucun effet.
- 21 **VOLUME** – permet de régler le niveau de la sortie située sur la face arrière et de la sortie casque. Assurez-vous que le volume est au minimum avant de placer le casque sur vos oreilles.

Section Séquenceur

- 22 **D.C./BAR RESET/CLEAR** – permet d'effacer un pattern de la mémoire de l'appareil, de revenir au début d'un morceau et de signaler que le dernier pattern est ajouté à un morceau.
- 23 **PITCH MODE** – permet d'activer/désactiver la fonction PITCH MODE. La LED adjacente s'allume lorsque cette fonction est activée. Ce mode est utilisé pour entrer les notes lors de la création d'un pattern.
- 24 **13-NOTE KEYBOARD** – ces boutons sont disposés comme un clavier à 13 touches pour entrer des notes lors de la création de patterns. Les 8 touches du bas permettent également de créer, sauvegarder et sélectionner les patterns et les morceaux.
- 25 **TIME MODE LED** – cette LED s'allume lorsque la fonction TIME MODE est activée.
- 26 **TIME MODE ON/OFF** – permet d'activer/désactiver la fonction TIME MODE. Cette fonction permet de régler le rythme (note, maintien ou silence) une fois les notes entrées en mode PITCH.
- 27 **BACK** – lorsque vous faites défiler les notes d'un pattern, cette fonction permet de sélectionner la dernière note jouée afin de l'éditer. Ce bouton, ainsi que le bouton WRITE/NEXT (35) sont utilisés pour sélectionner et modifier les réglages SYNC et CLOCK.

- 28 **START / STOP** – ce bouton permet de lancer/arrêter la lecture des patterns et des morceaux. La LED s'allume lors de la lecture.
- 29 **FUNCTION** – ce bouton multifonction utilisé pour quitter les modes PITCH et TIME et retourner en mode de fonctionnement normal, et pour d'autres opérations les de l'édition des patterns et des morceaux.
- 30 **NORMAL MODE LED** – cette LED s'allume lorsque l'appareil fonctionne en mode normal.
- 31 **TRANSPOSE DOWN/NOTE/STEP** – permet de transposer d'une octave plus grave en mode PITCH, d'entrer une note en mode TIME et d'entrer le nombre de pas d'un pattern.
- 32 **TRANSPOSE UP/TIE/TRIPLET** – permet de transposer d'une octave plus aigue en mode PITCH, de main-tenir une note en mode TIME et d'écrire des triplets dans un pattern.

- 33 **ACCENT / PATTERN A** – permet d'ajouter une accentuation aux notes en mode PITCH et de sélectionner la banque de patterns « A », de 1A à 8A.
- 34 **SLIDE / PATTERN B** – permet d'ajouter un effet de glissement aux notes en mode PITCH et de sélectionner la banque de patterns « B », de 1B à 8B.
- 35 **D.S./WRITE/NEXT/TAP** – permet d'enregistrer un pattern dans un morceau, de sélectionner la note suivante d'un pattern et de modifier le tempo manuellement en le tapant. Ce bouton, ainsi que le bouton BACK (27) sont utilisés pour sélectionner et modifier les réglages SYNC et CLOCK.

Face arrière

- 36 **OUTPUT** – connectez cette sortie Jack 6,35 mm à une entrée niveau de ligne de votre système. Assurez-vous que le volume est au minimum avant d'effectuer toute connexion.
- 37 **MIDI OUT/THRU** – ce connecteur DIN à 5 broches est utilisé comme sortie MIDI et pour transmettre les données MIDI reçues à l'entrée MIDI IN.
- 38 **MIDI IN** – ce connecteur DIN à 5 broches permet de recevoir des données MIDI transmises par une source externe. Il s'agit généralement d'un clavier MIDI, d'un séquenceur externe, d'un ordinateur équipé d'une interface MIDI, etc.
- 39 **USB PORT** – ce port USB type B permet la connexion à un ordinateur. Le TD-3 apparaît comme un appareil MIDI USB reconnu nativement et capable de supporter des entrées et des sorties MIDI.
- USB MIDI IN** – permet de recevoir des données MIDI depuis une application.
- USB MIDI OUT** – permet d'envoyer des données MIDI à une application.
- 40 **POWER** – permet de mettre l'appareil sous/hors tension. Assurez-vous que toutes les connexions ont bien été effectuées avant de mettre l'appareil sous tension.
- 41 **DC INPUT** – connectez l'adaptateur secteur 9 V fourni à cette embase. L'adaptateur peut être branché à une prise de courant alternative pouvant fournir une tension de 100 V à 240 V à 50 Hz/60 Hz. Utilisez uniquement l'adaptateur secteur fourni.

TD-3 Bedienelemente

DE Schritt 2: Bedienelemente

Synthesizer-Sektion

- 1 **TUNE** – regelt die Frequenz des internen VCO. Ausgehend von der Mittelstellung beträgt der Regelbereich ca. eine Oktave auf beiden Seiten.
- 2 **CUTOFF** – regelt die Cutoff-Frequenz des Tiefpass-VCF. Frequenzen über der Cutoff-Frequenz werden bedämpft.
- 3 **RESONANCE** – regelt, wie stark der Signalpegel im Bereich der Cutoff-Frequenz angehoben wird.
- 4 **ENVELOPE** – regelt, wie stark der Hüllkurvengenerator die VCF Cutoff-Frequenz moduliert.
- 5 **DECAY** – regelt die Zeitspanne, in der die Hüllkurve von ihrem aktuellen Pegel bis auf das Minimum abfällt.
- 6 **ACCENT** – regelt die Stärke des Akzents, der auf die Ausgabe von Noten mit programmiertem Akzent angewandt wird.

Patchbay (3,5 mm TS-Eingänge und Ausgänge)

- 7 **FILTER IN** – Zum Anschließen eines externen Audiosignals anstelle des internen VCO.
- 8 **SYNC IN** – Zum Einspeisen eines externen Clock- und Start/Stop-Signals.
- 9 **CV OUT** – Steuerspannungs-Ausgang von 1V/Oktave.
- 10 **GATE OUT** – Gate-Ausgang.
- 11 **PHONES** – An diesen 3,5 mm TRS-Ausgang schließen Sie Ihre Kopfhörer an. Drehen Sie die Lautstärke zurück, bevor Sie die Kopfhörer aufsetzen.

Distortion-Sektion

Diese Regler sind nur bei aktiviertem DISTORTION-Schalter (20) wirksam. Die Schaltung liegt im Signalweg direkt vor dem Lautstärkereglern und dem Audioausgang.

- 12 **DRIVE** – regelt die Stärke der Verzerrung.
- 13 **TONE** – regelt die Klangfarbe.
- 14 **LEVEL** – regelt den Distortion-Ausgangspegel.

Hauptregler

- 15 **TEMPO** – regelt die Wiedergabegeschwindigkeit der Patterns und Tracks, von langsam bis schnell.
- 16 **WAVEFORM** – wählt die Wellenform des internen VCO, entweder Sägezahn invers oder Puls.
- 17 **TRACK/PATTERN GROUP** – wählt TRACK 1 bis 7, wenn Sie Tracks schreiben oder abspielen, und PATTERN GROUP I, II, III, IV, wenn Sie Patterns schreiben oder abspielen. Die Patterns in Gruppe I sind nur für Track 1 oder 2 nutzbar – entsprechend ist Gruppe II für Tracks 3 oder 4, Gruppe III für Tracks 5 oder 6 und Gruppe IV für Track 7 nutzbar.

- 18 **MODE** – wählt unter den Betriebsarten Track Write, Track Play, Pattern Play, Pattern Write.
- 19 **POWER LED** – zeigt an, dass der rückseitige Power-Schalter aktiviert ist und das Gerät mit Spannung versorgt wird.
- 20 **DISTORTION ON/OFF** – In der OFF-Stellung wird Distortion umgangen und die DRIVE-, TONE- und LEVEL-Regler sind wirkungslos.
- 21 **VOLUME** – regelt den Pegel des rückseitigen Ausgangs und Kopfhörerausgangs. Drehen Sie die Lautstärke zurück, bevor Sie Kopfhörer aufsetzen.

Sequencer-Sektion

- 22 **D.C./BAR RESET/CLEAR** – löscht ein Pattern aus dem Speicher, setzt einen Track an den Anfang zurück und signalisiert, dass das letzte Pattern dem Track hinzugefügt wird.
- 23 **PITCH MODE** – schaltet den Pitch-Modus ein und aus. Im Pitch-Modus leuchtet die LED. In diesem Modus gibt man beim Erstellen von Patterns die Noten ein.
- 24 **13-NOTE KEYBOARD** – Diese Tasten sind wie eine Pianotastatur mit 13 Noten angeordnet, damit man beim Erstellen von Patterns die Noten entsprechend wählen kann. Mit den unteren acht Tasten kann man auch Patterns und Tracks erstellen, speichern und wählen.
- 25 **TIME MODE LED** – leuchtet im TIME-MODUS.
- 26 **TIME MODE ON/OFF** – schaltet den TIME-MODUS ein oder aus. In diesem Modus gibt man die Zeitwerte der Noten, Haltebögen und Pausen ein, nachdem die Noten im PITCH-MODUS eingegeben wurden.
- 27 **BACK** – Wenn man ein Pattern schrittweise durchgeht, kann man mit dieser Taste die letzte gespielte Note wählen und editieren. Mit dieser und der WRITE/NEXT-Taste (35) kann man außerdem SYNC- und CLOCK-Einstellungen anzeigen und ändern.
- 28 **START / STOP** – startet und stoppt die Wiedergabe von Patterns und Tracks. Bei der Wiedergabe leuchtet die LED.
- 29 **FUNCTION** – Mit dieser Mehrzweck-Taste setzt man den TD-3 aus dem PITCH- und TIME-MODUS in den normalen Modus zurück und startet verschiedene Verfahren beim Schreiben von Patterns und Tracks.
- 30 **NORMAL MODE LED** – leuchtet im Normal-Modus des TD-3.
- 31 **TRANPOSE DOWN/NOTE/STEP** – Im PITCH-MODUS kann man eine Oktave nach unten transponieren, im TIME-MODUS eine Note eingeben sowie die Anzahl von Steps in einem Pattern eingeben.
- 32 **TRANPOSE UP/TIE/TRIPLET** – Im PITCH-MODUS kann man eine Oktave nach oben transponieren, im TIME-MODUS einen Haltebogen eingeben sowie ein Pattern in den Triolen-Modus schalten.

- 33 **ACCENT / PATTERN A** – Im PITCH-Modus kann man Noten einen Akzent hinzufügen sowie "A" Patterns wie 1A, 2A bis 8A wählen.
- 34 **SLIDE / PATTERN B** – Im PITCH-Modus kann man Noten einen SLIDE (gleitende Tonhöhe) hinzufügen sowie "B" Patterns wie 1B, 2B bis 8B wählen.
- 35 **D.S./WRITE/NEXT/TAP** – schreibt ein Pattern in den Track, wählt die nächste Note eines Patterns und ermöglicht manuelles Timing durch Tapping. Mit dieser und der BACK-Taste (27) kann man außerdem SYNC- und CLOCK-Einstellungen anzeigen und ändern.

Rückseite

- 36 **OUTPUT** – Verbinden Sie diesen 6,3 mm TS-Ausgang mit dem Line-Pegel Audioeingang Ihres Systems. Bevor Sie Anschlüsse herstellen, sollten Sie die Lautstärke zurückdrehen und das System ausschalten.
- 37 **MIDI OUT/THRU** – Über diese 5-Pol DIN-Buchse werden MIDI OUT-Daten ausgegeben und die über MIDI IN empfangenen Daten weitergeleitet.
- 38 **MIDI IN** – Über diese 5-Pol DIN-Buchse werden die MIDI-Daten einer externen Quelle empfangen. Dies ist meistens ein MIDI Keyboard, ein externer Hardware Sequencer, ein mit MIDI Interface ausgerüsteter Computer etc.
- 39 **USB PORT** – Diesen USB Typ-B Port verbindet man meistens mit einem Computer. Der TD-3 wird als standardkonformes USB MIDI-Gerät angezeigt, das MIDI IN und OUT unterstützt.
- USB MIDI IN** – akzeptiert die von einer Applikation eingehenden MIDI-Daten.
- USB MIDI OUT** – sendet MIDI-Daten zu einer Applikation.
- 40 **POWER** – schaltet den Synthesizer ein oder aus. Stellen Sie alle Anschlüsse her, bevor Sie das Gerät einschalten.
- 41 **DC INPUT** – Hier schließen Sie den mitgelieferten 9 V DC Netzadapter an. Verbinden Sie den Netzadapter mit einer Netzsteckdose, die eine Spannung von 100 V bis 240 V bei 50 Hz/60 Hz liefert. Verwenden Sie nur den mitgelieferten Netzadapter.

TD-3 Controles

PT Passo 2: Controles

Seção sintetizador

- 1 **TUNE** – ajusta a frequência do oscilador VCO interno, aproximadamente uma oitava em cada lado do centro.
- 2 **CUTOFF** – ajusta a frequência de corte do filtro VCF passa-baixa. Frequências acima do corte serão atenuadas.
- 3 **RESONANCE** – ajusta o valor de ênfase dado ao nível do sinal na frequência de corte.
- 4 **ENVELOPE** – seleciona a profundidade da modulação aplicada pelo gerador de envelope à frequência de corte.
- 5 **DECAY** – controla o valor do tempo que leva para o envelope decair do nível atual ao mínimo.
- 6 **ACCENT** – ajusta o valor do acento dado à saída para qualquer nota programada com acento.

Patchbay (conexões de entradas e saídas TS de 3.5 mm)

- 7 **FILTER IN** – permite conexão de um sinal de áudio externo em vez do oscilador VCO interno.
- 8 **SYNC IN** – permite o uso de um relógio externo e sinal start/stop.
- 9 **CV OUT** – saída de tensão de controle da 1V/oitava.
- 10 **GATE OUT** – saída do gate.
- 11 **PHONES** – conecte seus fones de ouvido à essa saída TRS de 3.5 mm. Certifique-se de que o volume esteja abaixado antes de colocar os fones de ouvido.

Seção Distorção

Esses controles somente têm efeito quando o botão DISTORTION (20) estiver ligado, em ON. O circuito é localizado no caminho de sinal logo antes do controle de volume e saída de áudio final.

- 12 **DRIVE** – ajusta o valor da distorção.
- 13 **TONE** – ajusta o tom.
- 14 **LEVEL** – ajusta a distorção do nível de saída.

Controles Gerais

- 15 **TEMPO** – ajusta o ritmo no qual um padrão e faixa toca, de vagaroso a rápido.
- 16 **WAVEFORM** – seleciona a forma de onda do oscilador VCO interno de serra de dente reversa ou pulso.
- 17 **TRACK/PATTERN GROUP** – seleciona dentre as faixas TRACK 1 a 7 durante a gravação ou reprodução, e PATTERN GROUP I, II, III, IV durante a gravação ou padrões de reprodução. Padrões em grupo I somente estão disponíveis ao uso na faixa 1 ou 2, padrões em grupo II para as faixas de 3 ou 4, grupo III para faixas 5 ou 6, e grupo IV para a faixa 7.

- 18 **MODE** – seleciona dentre Track Write, Track Play, Pattern Play, Pattern Write.
- 19 **POWER LED** – indica que a alimentação está ativa na unidade e o botão power do painel traseiro está ligado.
- 20 **DISTORTION ON/OFF** – quando em OFF, a distorção é ignorada e os controles DRIVE, TONE e LEVEL não têm efeito.
- 21 **VOLUME** – ajusta o nível de saída da saída do painel traseiro e saída dos fones de ouvido. Certifique-se de que o volume esteja abaixado antes de colocar os fones de ouvido.

Seção Sequenciador

- 22 **D.C./BAR RESET/CLEAR** – é usado para limpar um padrão da memória, para colocar a faixa no início e sinalizar que o último padrão está sendo adicionado à faixa.
- 23 **PITCH MODE** – seleciona o modo do tom, ligando ou desligando o mesmo. O LED acenderá quando estiver no modo pitch. Este modo é usado para inserir notas durante a criação de padrões.
- 24 **13-NOTE KEYBOARD** – esses botões estão dispostos como um teclado de 13 notas, permitindo que as notas sejam selecionadas durante a criação de padrões. Os oito botões mais baixos também são usados durante a criação, ao salvar e selecionar padrões e faixas.
- 25 **TIME MODE LED** – O LED acende quando está no modo TIME MODE.
- 26 **TIME MODE ON/OFF** – seleciona o modo TIME MODE, ligando ou desligando o mesmo. Este modo é usado quando se insere o tempo (nota, ligadura, ou pausa) depois das notas terem sido inseridas no modo PITCH MODE.
- 27 **BACK** – o acesso de um padrão permite a seleção da última nota tocada para que ela possa ser editada. Esse botão e o WRITE/NEXT(35) são usados para a visualização e mudança das configurações SYNC e CLOCK.
- 28 **START / STOP** – permite que se inicie ou interrompa a reprodução de padrões e faixas. O LED acenderá quando estiver tocando.
- 29 **FUNCTION** – este botão de propósitos múltiplos é usado para retornar o TD-3 do modo PITCH MODE e TIME MODE ao modo normal, e para várias operações durante a gravação de padrão e faixas.
- 30 **NORMAL MODE LED** – esse LED acenderá quando a unidade estiver no modo normal.
- 31 **TRANPOSE DOWN/NOTE/STEP** – transpõem a oitava para baixo no modo PITCH MODE, insira uma nota no modo TIME MODE e insira o número dos passos no padrão.

- 32 **TRANPOSE UP/TIE/TRIPLET** – transpõem a oitava para cima baixo no modo PITCH MODE, insira um ligadura no modo TIME MODE, e configure o padrão em modo triplet.
- 33 **ACCENT / PATTERN A** – acrescente um acento às notas no modo PITCH MODE, e selecione padrões "A" como 1A, 2A, até 8A.
- 34 **SLIDE / PATTERN B** – acrescente SLIDE às notas no modo PITCH MODE, e para selecionar padrões "B", tais como 1B, 2B, até 8B.
- 35 **D.S./WRITE/NEXT/TAP** – grave um padrão em uma faixa, selecione a próxima nota em um padrão e acrescente o tempo manualmente ao bater levemente. Esse botão e o BACK(27) são usados para visualizar e modificar as configurações SYNC e CLOCK.

Painel Traseiro

- 36 **OUTPUT** – conecte essa saída TS de ¼" à entrada de áudio do nível de linha do seu sistema. Certifique-se de que o volume esteja abaixado e que o sistema esteja desligado antes de fazer conexões.
- 37 **MIDI OUT/THRU** – este jack de 5 pinos é usado como saída de dados MIDI OUT e passagem de dados MIDI recebidos pela entrada MIDI INPUT.
- 38 **MIDI IN** – este jack de 5 pinos recebe dados MIDI de uma fonte externa. Isso pode ser geralmente um teclado MIDI, um sequenciador de hardware externo, um computador equipado com interface MIDI, etc.
- 39 **USB PORT** – este jack USB tipo B permite conexão a um computador. O TD-3 aparecerá como um dispositivo MIDI compatível com a classe USB, capaz de suportar entrada e saída MIDI.
- USB MIDI IN** – aceita dados MIDI provenientes de um aplicativo.
- USB MIDI OUT** – envia dados MIDI a um aplicativo.
- 40 **POWER** – liga e desliga o sintetizador. Certifique-se de que todas as conexões tenham sido feitas antes de ligar a unidade.
- 41 **DC INPUT** – conecte o adaptador DC de 9 V fornecido aqui. O adaptador pode ser ligado a uma tomada AC capaz de fornecer de 100V a 240V em 50 Hz/60 Hz. Use apenas o adaptador fornecido.

TD-3 Controlli

IT Passaggio 2: Controlli

Sezione Synthesizer

- 1 **TUNE** – regola la frequenza dell'oscillatore VCO interno, fino a circa un'ottava sotto o sopra da quella centrale.
- 2 **CUTOFF** – regola la frequenza di cutoff del low-pass del filtro VCF. Le frequenze superiori a quella di cutoff saranno attenuate.
- 3 **RESONANCE** – regola la quantità di enfasi data al livello del segnale alla frequenza di taglio.
- 4 **ENVELOPE** – sceglie la profondità della modulazione applicata dall'envolope generator alla frequenza di cutoff del VCF.
- 5 **DECAY** – controlla la quantità di tempo impiegato dall'involuppo per decadere dall'attuale valore al minimo.
- 6 **ACCENT** – regola la quantità di accento data in uscita per qualsiasi nota con un accento.

Patch bay (connessioni di ingresso e uscita con mini-jack sbilanciati da 3,5 mm)

- 7 **FILTER IN** – consente la connessione di un segnale audio esterno invece dell'oscillatore VCO interno.
- 8 **SYNC IN** – consente l'uso di un clock esterno e segnale di start/stop.
- 9 **CV OUT** – controlla il voltaggio in uscita di 1V/ottava.
- 10 **GATE OUT** – uscita gate.
- 11 **PHONES** – collegate la vostra cuffia a questo mini-jack stereo da 3,5mm. Prima di mettere la cuffia assicuratevi che il volume sia abbassato.

Sezione Distortion

Questi controlli sono attivi solo quando l'interruttore DISTORTION (20) è su ON. Il circuito è posto nel percorso del segnale immediatamente prima del controllo di volume e dell'uscita audio finale.

- 12 **DRIVE** – regola la quantità di distorsione.
- 13 **TONE** – regola il tono.
- 14 **LEVEL** – regola il livello di uscita della distorsione.

Controlli generali

- 15 **TEMPO** – regola la velocità di riproduzione del pattern e delle track, da lenta a rapida.
- 16 **WAVEFORM** – sceglie la forma d'onda dell'oscillatore VCO interno fra dente di sega inversa o impulso.
- 17 **TRACK/PATTERN GROUP** – seleziona da TRACK 1 a 7 durante la scrittura o la riproduzione di track, e di PATTERN GROUP I, II, III, IV durante la scrittura o la riproduzione di pattern. I pattern nel gruppo I sono disponibili solo per track 1 o 2, i pattern nel gruppo II per track 3 o 4, il gruppo III per track 5 o 6 e il gruppo IV per track 7.

- 18 **MODE** – seleziona fra Track Write (scrittura della track), Track Play (riproduzione della track), Pattern Play (riproduzione del pattern) e Pattern Write (scrittura del pattern).
- 19 **POWER LED** – indica che l'alimentazione è fornita all'unità e l'interruttore di alimentazione sul pannello posteriore è acceso.
- 20 **DISTORTION ON/OFF** – quando è OFF la distorsione è esclusa e i controlli DRIVE, TONE e LEVEL non hanno effetto.
- 21 **VOLUME** – regola il livello per l'uscita del pannello posteriore e per l'uscita cuffia. Prima di mettere la cuffia, assicuratevi che il volume sia abbassato.

Sezione Sequencer

- 22 **D.C./BAR RESET/CLEAR** – serve per cancellare un pattern dalla memoria, per tornare all'inizio di una track e per segnalare che l'ultimo pattern è stato aggiunto alla track.
- 23 **PITCH MODE** – seleziona il modo PITCH on o off. Il led si accenderà in MODO PITCH. Usate questo modo per inserire le note durante la creazione di pattern.
- 24 **13-NOTE KEYBOARD** – questi interruttori sono disposti come una tastiera di 13 note, che consente di selezionare le note durante la creazione di pattern. Gli otto interruttori inferiori sono utilizzati anche durante la creazione, il salvataggio e la selezione di pattern e track.
- 25 **TIME MODE LED** – il led si illumina quando si è in TIME MODE.
- 26 **TIME MODE ON/OFF** – seleziona TIME MODE on o off. Questo modo è utilizzato quando si inseriscono i tempi (nota, legatura o pausa) dopo che le note sono state inserite in PITCH MODE.
- 27 **BACK** – passa in un pattern consente di selezionare l'ultima nota suonata, in modo da poterla che modificare. Questo interruttore e WRITE/NEXT (35) sono usati per visualizzare e modificare le impostazioni SYNC e CLOCK.
- 28 **START / STOP** – vi consente di riprodurre o fermare pattern e track. Il led è acceso durante la riproduzione.
- 29 **FUNCTION** – questo interruttore multi-funzione serve per far tornare il TD-3 al modo normale quando è in PITCH MODE e TIME MODE, e per diverse operazioni durante la scrittura di pattern e track.
- 30 **NORMAL MODE LED** – questo LED si illumina quando l'unità è nel modo normale.
- 31 **TRANSPOSE DOWN/NOTE/STEP** – in PITCH MODE traspone un'ottava sotto, inserisce una nota in TIME MODE e inserisce il numero di step in un pattern.
- 32 **TRANSPOSE UP/TIE/TRIPLET** – in PITCH MODE traspone un'ottava sopra, inserisce una legatura in TIME MODE e imposta il pattern nel modo terzina.

- 33 **ACCENT / PATTERN A** – in PITCH MODE aggiunge un accento alle notes, e seleziona i pattern "A", quali 1A, 2A, fino a 8A.
- 34 **SLIDE / PATTERN B** – in PITCH MODE aggiunge un SLIDE (glissato) alle note, e seleziona i pattern "B", quali 1B, 2B, fino a 8B.
- 35 **D.S./WRITE/NEXT/TAP** – Scrivere un pattern su una track, selezionare la nota successiva in un pattern e aggiunge un ritmo battendo il tempo con un dito. Questo interruttore e BACK (27) sono usati per visualizzare e modificare le impostazioni SYNC e CLOCK.

Pannello posteriore

- 36 **OUTPUT** – collegate questo jack sbilanciato da 6,35mm all'ingresso audio di livello linea del vostro impianto. Prima di effettuare le connessioni, assicuratevi che il volume sia abbassato e l'impianto spento.
- 37 **MIDI OUT/THRU** – questa presa DIN 5 poli serve per inviare i dati MIDI OUT, e passare i dati MIDI ricevuti dal MIDI INPUT.
- 38 **MIDI IN** – questa presa DIN 5 poli riceve i dati da una sorgente esterna. Che spesso è una tastiera MIDI, un sequencer hardware esterno, a computer dotato di interfaccia MIDI, ecc.
- 39 **USB PORT** – questa presa USB di tipo B consente il collegamento a un computer. Il TD-3 apparirà come un dispositivo MIDI USB conforme alla classe, in grado di supportare il MIDI IN e OUT.
- USB MIDI IN** – accetta dati MIDI in ingresso da un'applicazione.
- USB MIDI OUT** – invia dati MIDI a un'applicazione.
- 40 **POWER** – accende/spigne il synth. Assicuratevi di aver effettuato tutte le connessioni prima di accendere l'unità.
- 41 **DC INPUT** – collegate qui l'adattatore di alimentazione 9V c.c. fornito. L'alimentatore può essere inserito in una presa c.c. in grado di fornire da 100V a 240V a 50Hz/60Hz. Utilizzare solo l'alimentatore in dotazione.

TD-3 Bedienung

NL Stap 2: Bedienung

Synthesizer-sectie

- 1 **TUNE** – pas de frequentie van de interne VCO-oscillator aan, ongeveer een octaaf aan weerszijden van het midden.
- 2 **CUTOFF** – pas de afsnijfrequentie van het laagdoorlaat VCF-filter aan. Frequenties boven de cutoff worden verzwakt, zoals de hogere orde harmonischen.
- 3 **RESONANCE** – pas de hoeveelheid nadruk aan die aan het signaalniveau wordt gegeven bij de afsnijfrequentie.
- 4 **ENVELOPE** – selecteer de modulatie diepte die door de envelopgenerator wordt toegepast op de VCF-afsnijfrequentie.
- 5 **DECAY** – controle over de hoeveelheid tijd die de envelop nodig heeft om van het huidige niveau naar het minimum te vervallen.
- 6 **ACCENT** – pas de hoeveelheid accent aan die aan de uitvoer wordt gegeven voor alle noten die met een accent zijn geprogrammeerd.

Patchbay (3,5 mm TS input en output aansluitingen)

- 7 **FILTER IN** – op deze ingang kan een extern audiosignaal worden aangesloten in plaats van de interne VCO-oscillator.
- 8 **SYNC IN** – deze ingang maakt het gebruik van een externe klok en start / stop-signaal mogelijk.
- 9 **CV OUT** – stuurspanningsuitgang van 1V / octaaf.
- 10 **GATE OUT** – poortuitgang.
- 11 **PHONES** – sluit uw hoofdtelefoon aan op deze 3,5 mm TRS-uitgang. Zorg ervoor dat het volume laag staat voordat u een hoofdtelefoon opzet.

Vervormingssectie

Deze regelaars werken alleen als de DISTORTION-schakelaar (20) op ON staat. Het circuit bevindt zich in het signaalpad net voor de volumeregeling en de uiteindelijke audio-uitvoer.

- 12 **DRIVE** – pas de hoeveelheid vervorming aan.
- 13 **1TONE** – pas de toon aan.
- 14 **LEVEL** – past het vervormingsuitgangsniveau aan.

Algemene controles

- 15 **TEMPO** – pas de snelheid aan waarmee het patroon en de tracks worden afgespeeld, van langzaam naar snel.
- 16 **WAVEFORM** – select the waveform of the internal VCO oscillator from reverse sawtooth or pulse.
- 17 **TRACK/PATTERN GROUP** – select from TRACK 1 to 7 when writing or playing tracks, and PATTERN GROUP I, II, III, IV when writing or playing patterns. Patterns in group I are only available for use in track 1 or 2, patterns in group II for tracks 3 or 4, group III for tracks 5 or 6, and group IV for track 7.
- 18 **MODE** – select from Track Write, Track Play, Pattern Play, Pattern Write.
- 19 **POWER LED** – indicates that power is supplied to the unit and the rear-panel power switch is on.
- 20 **DISTORTION ON/OFF** – when OFF, the distortion is bypassed, and the DRIVE, TONE, and LEVEL controls have no effect.
- 21 **VOLUME** – adjust the output level from the rear-panel output and the headphones output. Make sure the volume is turned down before putting on headphones.

Sequencer Section

- 22 **D.C./BAR RESET/CLEAR** – this is used to clear a pattern from memory, to return a track to the beginning, and to signal that the last pattern is being added to a track.
- 23 **PITCH MODE** – selects the pitch mode on or off. The LED will light when in pitch mode. This mode is used to enter the notes when creating patterns.
- 24 **13-NOTE KEYBOARD** – these switches are laid out as a 13-note keyboard, allowing notes to be selected when creating patterns. The lower eight switches are also used when creating, saving, and selecting patterns and tracks.
- 25 **TIME MODE LED** – the LED will light when in TIME MODE.
- 26 **TIME MODE ON/OFF** – select the TIME MODE on or off. This mode is used when entering the timing (note, tie, or rest) after the notes have been entered in PITCH MODE.
- 27 **BACK** – when stepping through a pattern, this allows you to select the last played note, so it can be edited. This switch and WRITE/NEXT (35) are used to view and change SYNC and CLOCK settings.
- 28 **START / STOP** – this allows you to start or stop playing the patterns and tracks. The LED will turn on when playing.
- 29 **FUNCTION** – this multipurpose switch is used to return the TD-3 to normal mode from PITCH MODE and TIME MODE, and for various operations during pattern and track writing.

- 30 **NORMAL MODE LED** – this LED will light when the unit is in normal mode.
- 31 **TRANPOSE DOWN/NOTE/STEP** – this is used to transpose the octave downwards in PITCH MODE, enter a note in TIME MODE, and to enter the number of steps in a pattern.
- 32 **TRANPOSE UP/TIE/TRIPLET** – this is used to transpose the octave upwards in PITCH MODE, enter a tie in TIME MODE, and set the pattern to triplet mode.
- 33 **ACCENT / PATTERN A** – hierdoor kan een accent worden toegevoegd aan noten in PITCH MODE, en kunnen "A"-patronen zoals 1A, 2A tot 8A worden geselecteerd.
- 34 **SLIDE / PATTERN B** – dit maakt het mogelijk een SLIDE toe te voegen aan noten in PITCH MODE, en om "B"-patronen te selecteren, zoals 1B, 2B, tot 8B.
- 35 **D.S./WRITE/NEXT/TAP** – hierdoor kan een patroon naar een track worden geschreven, de volgende noot in een patroon selecteren en handmatige timing toevoegen door op te tikken. Deze schakelaar en BACK (27) worden gebruikt om de SYNC- en CLOCK-instellingen te bekijken en te wijzigen.

Achter paneel

- 36 **OUTPUT** – sluit deze ¼" TS-uitgang aan op de audio-ingang op lijnniveau van uw systeem. Zorg ervoor dat het volume laag staat en het systeem is uitgeschakeld voordat u aansluitingen maakt.
- 37 **MIDI OUT/THRU** – deze 5-pins DIN-aansluiting wordt gebruikt om MIDI OUT-gegevens uit te voeren en MIDI-gegevens die via de MIDI INPUT worden ontvangen, door te geven.
- USB MIDI IN** – this 5-pin DIN jack receives MIDI data from an external source. This will commonly be a MIDI keyboard, an external hardware sequencer, a computer equipped with a MIDI interface, etc.
- 38 **USB PORT** – this USB type B jack allows connection to a computer. The TD-3 will show up as a class-compliant USB MIDI device, capable of supporting MIDI in and out.
- 39 **USB MIDI IN** – accepts incoming MIDI data from an application.
- USB MIDI OUT** – sends MIDI data to an application.
- 40 **POWER** – turn the synthesizer on or off. Make sure all the connections are made before turning on the unit.
- 41 **DC INPUT** – connect the supplied 9 V DC power adapter here. The power adapter can be plugged into an AC outlet capable of supplying from 100V to 240V at 50 Hz/60 Hz. Use only the power adapter supplied.

TD-3 Kontroller

SE Steg 2: Kontroller

Syntesavsnitt

- 1 **TUNE** – justera frekvensen för den interna VCO-oscillatorn, ungefär en oktav på båda sidor om mitten.
- 2 **CUTOFF** – justera gränshänsen för lågpäss VCF-filtrer. Frekvenser över gränsvärdet kommer att dämpas, till exempel överordnade övertoner.
- 3 **RESONANCE** – justera mängden betoning som ges till signalnivån vid gränshänsen.
- 4 **ENVELOPE** – välj det moduleringsdjup som tillämpas av kuvertgeneratoren på VCF-gränshänsen.
- 5 **DECAY** – kontrollera hur lång tid det tar för kuvertet att förfalla från nuvarande nivå till minimum.
- 6 **ACCENT** – justera mängden accent som ges till utgången för alla toner som är programmerade med en accent.

Patchbay (3,5 mm TS ingångs- och utgångsanslutningar)

- 7 **FILTER IN** – denna ingång möjliggör anslutning av en extern ljudsignal istället för den interna VCO-oscillatorn.
- 8 **SYNC IN** – denna ingång tillåter användning av en extern klocka och start / stopp-signal.
- 9 **CV OUT** – styrspänningsutgång på 1V / oktav.
- 10 **GATE OUT** – grindutgång.
- 11 **PHONES** – anslut dina hörlurar till denna 3,5 mm TRS-utgång. Se till att volymen sänks innan du sätter på dig hörlurarna.

Distorsionsavsnitt

Dessa kontroller har bara effekt när DISTORTION-omkopplaren (20) är PÅ. Kretsen är belägen i signalvägen strax före volymkontrollen och den slutliga ljudutgången.

- 12 **DRIVE** – justera mängden förvrängning.
- 13 **tone** – justera tonen.
- 14 **LEVEL** – justera distorsionsnivån.

Allmänna kontroller

- 15 **TEMPO** – justera den takt med vilken mönstret och spåren spelas, från långsam till snabb.
- 16 **WAVEFORM** – välj vågformen för den interna VCO-oscillatorn från omvänd sågtand eller puls.
- 17 **TRACK/PATTERN GROUP** – välj mellan SPÅR 1 till 7 när du skriver eller spelar spår, och MÖNSTERGRUPP I, II, III, IV när du skriver eller spelar mönster. Mönster i grupp I är endast tillgängliga för användning i spår 1 eller 2, mönster i grupp II för spår 3 eller 4, grupp III för spår 5 eller 6 och grupp IV för spår 7.

- 18 **MODE** – välj mellan Spåra skriv, Spela spela, Mönster spela, Mönster skriva.
- 19 **POWER LED** – indikerar att enheten matas till strömmen och att strömbrytaren på bakpanelen är på.
- 20 **DISTORTION ON/OFF** – när OFF är förbikopplingen förbikopplad och kontrollerna DRIVE, TONE och LEVEL har ingen effekt.
- 21 **VOLUME** – justera utnivån från utgången på bakpanelen och hörlurarnas utgång. Se till att volymen sänks innan du sätter på dig hörlurarna.

Sekvenserare

- 22 **D.C./BAR RESET/CLEAR** – detta används för att rensa ett mönster från minnet, för att återställa ett spår till början och för att signalera att det sista mönstret läggs till ett spår.
- 23 **PITCH MODE** – LÄGE – väljer tonhöjningsläge på eller av. LED-lampan tänds när den är i tonhöjningsläge. Detta läge används för att skriva in anteckningarna när du skapar mönster.
- 24 **13-NOTE KEYBOARD** – dessa omkopplare är utformade som ett tangentbord med 13 noter, så att anteckningar kan väljas när du skapar mönster. De nedre åtta omkopplarna används också när du skapar, sparar och väljer mönster och spår.
- 25 **TIME MODE LED** – lysdioden tänds i TIDLÄGE.
- 26 **TIME MODE ON/OFF** – välj TIME MODE på eller av. Detta läge används när du matar in tidpunkten (anteckning, slips eller vila) efter att tonerna har matats in i PITCH MODE.
- 27 **BACK** – när du går igenom ett mönster låter du dig välja den senast spelade noten så att den kan redigeras. Denna switch och WRITE / NEXT (35) används för att visa och ändra SYNC- och CLOCK-inställningar.

- 28 **START / STOP** – detta gör att du kan börja eller sluta spela mönster och spår. Lysdioden tänds när du spelar.
- 29 **FUNCTION** – den här multifunktionsomkopplaren används för att återställa TD-3 till normalt läge från PITCH MODE och TIME MODE, och för olika operationer under mönster- och spårskrivning.
- 30 **NORMAL MODE LED** – denna lysdiod tänds när enheten är i normalt läge.
- 31 **TRANSPOSE DOWN/NOTE/STEP** – detta används för att transponera oktaven nedåt i PITCH MODE, ange en anteckning i TIME MODE och för att ange antalet steg i ett mönster.
- 32 **TRANSPOSE UP/TIE/TRIPLET** – detta används för att transponera oktav uppåt i PITCH MODE, ange en tie i TIME MODE och ställa in mönstret till trippletläge.

- 33 **ACCENT / PATTERN A** – detta gör att en accent kan läggas till anteckningar i PITCH MODE och att välja "A"-mönster som 1A, 2A, till 8A.
- 34 **SLIDE / PATTERN B** – detta gör att en SLIDE kan läggas till anteckningar i PITCH MODE och att välja "B"-mönster, såsom 1B, 2B, till 8B.
- 35 **D.S./WRITE/NEXT/TAP** – detta gör att ett mönster kan skrivas till ett spår, att välja nästa anteckning i ett mönster och att lägga till manuell timing genom att knacka på. Denna omkopplare och BACK (27) används för att visa och ändra SYNC- och CLOCK-inställningar.

Bakre panel

- 36 **OUTPUT** – anslut denna 1/4" TS-utgång till ljudingången på ditt system. Se till att volymen är nere och att systemet är avstängt innan du gör anslutningar.
- 37 **MIDI OUT/THRU** – det här 5-stifts DIN-uttaget används för att mata ut MIDI OUT-data och passera MIDI-data som tas emot vid MIDI INPUT.
- 38 **MIDI IN** – detta 5-stifts DIN-uttag tar emot MIDI-data från en extern källa. Detta är vanligtvis ett MIDI-tangentbord, en extern hårdvarusekvenserare, en dator utrustad med ett MIDI-gränssnitt etc.
- 39 **USB PORT** – det här USB-uttaget typ B möjliggör anslutning till en dator. TD-3 kommer att visas som en klass-kompatibel USB MIDI-enhet, som kan stödja MIDI in och ut.
- USB MIDI IN** – accepterar inkommande MIDI-data från en ansökan.
- USB MIDI OUT** – skickar MIDI-data till en applikation.
- 40 **POWER** – slå på eller av synthesizern. Se till att alla anslutningar är gjorda innan du slår på enheten.
- 41 **DC INPUT** – anslut den medföljande 9 V likströmsadaptern här. Strömadaptern kan anslutas till ett nätuttag som kan mata från 100V till 240V vid 50 Hz / 60 Hz. Använd endast den medföljande nätadaptern.

TD-3 Sterowanica

PL Krok 2: Sterowanica

Sekcja syntezatorów

- 1 **TUNE** – wyreguluj częstotliwość wewnętrznego oscylatora VCO, około jedną oktawę po obu stronach środka.
- 2 **CUTOFF** – wyregulować częstotliwość odcięcia dolnoprzepustowego filtra VCF. Częstotliwości powyżej wartości odcięcia będą tłumione, na przykład harmoniczne wyższego rzędu.
- 3 **RESONANCE** – dostosować wielkość nacisku kładzonego na poziom sygnału przy częstotliwości odcięcia.
- 4 **ENVELOPE** – wybrać głębokość modulacji zastosowaną przez generator obwiedni do częstotliwości odcięcia VCF.
- 5 **DECAY** – kontrolować ilość czasu potrzebną do zaniku obwiedni z poziomu bieżącego do minimum.
- 6 **ACCENT** – dostosuj poziom akcentu podawanego na wyjście dla dowolnych nut zaprogramowanych z akcentem.

Patchbay (złącza wejściowe i wyjściowe TS 3,5 mm)

- 7 **FILTER IN** – to wejście umożliwia podłączenie zewnętrznego sygnału audio zamiast wewnętrznego oscylatora VCO.
- 8 **SYNC IN** – wejście to pozwala na użycie zewnętrznego zegara i sygnału start / stop.
- 9 **CV OUT** – wyjście napięcia sterującego 1V / oktawę.
- 10 **GATE OUT** – wyjście bramki.
- 11 **TELEFONY** – podłącz słuchawki do tego wyjścia TRS 3,5 mm. Upewnij się, że głośność jest zmniejszona przed założeniem słuchawek.

Sekcja zniekształceń

Te elementy sterujące działają tylko wtedy, gdy przełącznik **DISTORTION** (20) jest włączony. Obwód znajduje się na torze sygnału tuż przed regulacją głośności i końcowym wyjściem audio.

- 12 **DRIVE** – dostosować wielkość zniekształcenia.
- 13 **tone** – dostosuj ton.
- 14 **LEVEL** – dostosuj poziom wyjściowego zniekształcenia.

Ogólne sterowanie

- 15 **TEMPO** – dostosować szybkość odtwarzania paternu i ścieżek, od wolnego do szybkiego.
- 16 **WAVEFORM** – wybierz przebieg wewnętrznego oscylatora VCO z odwróconego piłkowskiego lub impulsowego.
- 17 **TRACK/PATTERN GROUP** – wybieraj od TRACK 1 do 7 podczas zapisywania lub odtwarzania ścieżek i PATTERN GROUP I, II, III, IV podczas pisania lub odtwarzania sekwencji. Schematy w grupie I są dostępne tylko do użycia na ścieżce 1 lub 2, schematy w grupie II na ścieżkach 3 lub 4, w grupie III na ścieżkach 5 lub 6 oraz w grupie IV na ścieżce 7.
- 18 **MODE** – wybierz z Track Write, Track Play, Pattern Play, Pattern Write.
- 19 **POWER LED** – wskazuje, że zasilanie jest dostarczane do urządzenia i włącznik zasilania na tylnym panelu jest włączony.
- 20 **DISTORTION ON/OFF** – gdy jest wyłączone, zniekształcenie jest pomijane, a elementy sterujące **DRIVE**, **tone** i **LEVEL** nie działają.
- 21 **VOLUME** – wyreguluj poziom wyjściowy z wyjścia na tylnym panelu i wyjścia słuchawkowego. Upewnij się, że głośność jest zmniejszona przed założeniem słuchawek.

Sekcja sekwencera

- 22 **D.C./BAR RESET/CLEAR** – służy do usuwania wzoru z pamięci, powrotu ścieżki na początek i sygnalizowania, że ostatni wzór jest dodawany do ścieżki.
- 23 **PITCH MODE** – włącza lub wyłącza tryb pitch. Dioda LED zaświeci się w trybie pitch. Ten tryb służy do wprowadzania nut podczas tworzenia wzorów.
- 24 **13-NOTE KEYBOARD** – przełączniki te są rozmieszczone jako 13-klawiszowa klawiatura, umożliwiając wybieranie nut podczas tworzenia wzorów. Dolnych osiem przełączników jest również używanych podczas tworzenia, zapisywania i wybierania paternów i ścieżek.
- 25 Dioda **TIME MODE LED** – dioda LED będzie się świecić w TRYBIE CZASOWYM.
- 26 **TIME MODE ON/OFF** – włączyć lub wyłączyć TRYB CZASU. Ten tryb jest używany podczas wprowadzania czasu (nuta, remis lub pauza) po wprowadzeniu nut w TRYBIE PITCH.
- 27 **BACK** – podczas przechodzenia przez patern, umożliwia to wybranie ostatnio granej nuty, aby można ją było edytować. Ten przełącznik i **WRITE / NEXT** (35) służą do przeglądania i zmiany ustawień **SYNC** i **CLOCK**.

- 28 **START / STOP** – pozwala to na rozpoczęcie lub zakończenie odtwarzania paternów i ścieżek. Podczas odtwarzania zaświeci się dioda LED.
- 29 **FUNCTION** – ten wielofunkcyjny przełącznik jest używany do powrotu TD-3 do normalnego trybu z TRYBU PITCH i TRYBU CZASU oraz do różnych operacji podczas zapisywania paternów i ścieżek.
- 30 **NORMAL MODE LED** – ta dioda LED zaświeci się, gdy urządzenie jest w trybie normalnym.
- 31 **TRANSPOSE DOWN/NOTE/STEP** – służy do transpozycji oktawy w dół w TRYBIE PITCH, wprowadzenia nuty w TRYBIE CZASU oraz wprowadzenia liczby kroków we wzorze.
- 32 **TRANSPOSE UP/TIE/TRIPLET** – służy do transpozycji oktawy w górę w TRYBIE PITCH, wprowadzenia remisu w TRYBIE CZASU i ustawienia paternu w trybie trioli.
- 33 **ACCENT / PATTERN A** – pozwala to na dodanie akcentu do nut w TRYBIE PITCH i wybranie wzorów „A”, takich jak 1A, 2A, do 8A.
- 34 **SLIDE / PATTERN B** – pozwala to na dodanie SLAJDU do nut w TRYBIE PITCH i wybranie wzorów „B”, takich jak 1B, 2B, do 8B.
- 35 **DS / WRITE / NEXT / TAP** – pozwala to na zapisanie paternu na ścieżce, wybranie następnej nuty we wzorcu i dodanie ręcznego pomiaru czasu przez dotknięcie. Ten przełącznik i **WSTECZ** (27) są używane do przeglądania i zmiany ustawień **SYNCHRONIZACJI** i **ZEGARA**.

Tylny panel

- 36 **OUTPUT** – podłącz to wyjście ¼" TS do wejścia liniowego audio systemu. Upewnij się, że głośność jest zmniejszona, a system wyłączony przed wykonaniem połączeń.
- 37 **MIDI OUT/THRU** – to 5-pinowe gniazdo DIN służy do wprowadzania danych MIDI OUT i przesyłania danych MIDI odebranych przez MIDI INPUT.
- 38 **MIDI IN** – to 5-pinowe gniazdo DIN odbiera dane MIDI z zewnętrznego źródła. Zwykle będzie to klawiatura MIDI, zewnętrzny sekwencer sprzętowy, komputer wyposażony w interfejs MIDI itp.
- 39 **USB PORT** – to gniazdo USB typu B umożliwia połączenie do komputera. TD-3 pojawi się jako zgodne z klasą urządzenie USB MIDI, zdolne do obsługi wejścia i wyjścia MIDI.
Wejście **USB MIDI IN** – akceptuje przychodzące dane MIDI z aplikacji.
Wyjście **USB MIDI OUT** – wysyła dane MIDI do aplikacji.

- 40 **POWER** – włącz lub wyłącz syntezator. Przed włączeniem urządzenia upewnij się, że wszystkie połączenia zostały wykonane.
- 41 **DC INPUT** – podłącz tutaj dostarczony zasilacz 9 V DC. Zasilacz można podłączyć do gniazda prądu zmiennego zapewniającego napięcie od 100 V do 240 V przy 50 Hz / 60 Hz. Używaj tylko dostarczonego zasilacza.

TD-3 Getting started

EN Step 3: Getting started

OVERVIEW

This 'getting started' guide will help you set up the TD-3 analog bass line synthesizer and briefly introduce its capabilities.

CONNECTION

To connect the TD-3 to your system, please consult the connection guide earlier in this document.

SOFTWARE SETUP

The TD-3 is a USB Class Compliant MIDI device, and so no driver installation is required. The TD-3 does not require any additional drivers to work with Windows and MacOS.

HARDWARE SETUP

Make all the connections in your system. Keep the TD-3 power turned off when making any connections.

Use only the supplied power adapter for the TD-3.

Ensure your sound system is turned down.

Turn on the TD-3 before turning on any power amplifiers, and turn it off last. This will help prevent any turn on or turn off "pops or thumps" in your speakers.

WARM UP TIME

We recommend leaving 15 minutes or more time for the TD-3 to warm up before recording or live performance. (Longer if it has been brought in from the cold.) This will allow the precision analog circuits time to reach their normal operating temperature and tuned performance.

SETTING SYNC and CLOCK TYPE

Selector switches 1, 2, 3, or 4 represent clock source INT, MIDI, USB, or TRIG respectively

Selector switches 5, 6, 7, or 8 represent clock rate 1PPs, 2PPQ, 24PPQ, or 48PPQ respectively

1. Press Function.
2. Make sure no sequence is playing.
3. Press BACK and WRITE/NEXT at the same time to enter Sync setting mode.

4. Selector 1 to 8 LEDs will turn on, and the current clock source (1 to 4) and clock rate (5 to 8) will flash, you have about 3 seconds to make any changes.
5. Press Selector 1, 2, 3, or 4 to change the clock source to INT, MIDI, USB, or TRIG respectively
6. Press Selector 5, 6, 7, or 8 to change the clock rate to 1PPs, 2PPQ, 24PPQ, or 48PPQ respectively.
7. Press any other buttons or after no changes for a 3 seconds, the changes are saved.
8. Repeat step 3 to check your selection.

Caution: Clock source must always be INT (internal) if you are not using an external clock. Note: Clock rate 24 or 48 PPQ (Pulses per quarter) are recommended.

TUNING

To quickly start making sounds with your TD-3, use the tuning feature as follows. Note that in this mode, the notes are transposed one octave higher.

1. Make sure the VOLUME is turned down.
2. Set the MODE switch to PATTERN PLAY.
3. Press and hold down the PITCH MODE switch and then press the PATTERN 6 switch (note A).
4. Now, each time you press WRITE/NEXT, you will hear this note in your headphones or speakers. Adjust the VOLUME level to a comfortable listening level.
5. Use the TUNE control to adjust the output frequency to exactly 220 Hz. The frequency can be adjusted up or down, and allow fine tuning to other instruments.
6. To tune to other notes instead of A, press and hold PITCH MODE and then the desired note.
7. Now that the TD-3 can make sounds, you can experiment with the synthesizer controls, and the distortion, and listen to the effects on the sound.

SIGNAL FLOW

The signal path within the TD-3 can be thought of as moving from left to right as follows:

1. The TD-3 has one voltage controlled oscillator (VCO) which generates the sound, and can be adjusted by its WAVEFORM and TUNING. The waveform can be selected from reverse-sawtooth or pulse. Listen to the changes in sound that both waveforms make.
2. Next in line is the voltage controlled filter (VCF) where the CUTOFF frequency and RESONANCE can be adjusted. Play with the cutoff frequency, and resonance controls, and listen to their effects on the sound. The classic low-pass filter allows a great deal of control over the sounds created by TD-3. It reduces the level of signals that are above the cutoff frequency, so reducing the levels of the higher-order harmonics.
3. The RESONANCE control gives an enhancement to the signals at the crossover frequency. Rotating it towards maximum will give very interesting effects and self-oscillation.
4. The ENVELOPE and DECAY controls affect the VCF by modulating the cutoff frequency. The controls are dependent on each other, so if the envelope level is high, then the decay effect on the sound will be more noticeable.
5. The ACCENT control affects only those notes in a pattern that have accent assigned.
6. The voltage controlled amplifier (VCA) output then moves through the DISTORTION section (if this is selected). Use the VOLUME control to adjust the level going to your headphones and the main output.
7. Keep the level down low when first putting on headphones.

PATCH BAY SECTION

This section allows you the versatility to connect to other units and modular synthesizer equipment to create many different sounds. The connections are standard 3.5 mm TS, and the voltage requirements are shown in the specifications table. The TD-3 does not need these connections in order to operate, they are used for further expansion of your system.

 **Caution:** Do not overload the 3.5 mm inputs. They can only accept the correct level of voltages as shown in the specification tables. The 3.5 mm outputs should only be connected to inputs capable of receiving the output voltages. Failure to follow these instructions may damage the TD-3 or external units.

SEQUENCER SECTION

Please see the section later in this guide for details of pattern writing and playing, and track writing and playing.

FIRMWARE UPDATE

Please check our website behringer.com regularly for any updates to the firmware of your TD-3 synthesizer. The firmware file can be downloaded and stored on your computer, and then used to update the TD-3. It comes with detailed instructions on the update procedure.

HAVE FUN

The TD-3 has many useful controls to recreate different bass instruments, and to create bass lines. The patch bay allows for further experimentation and expansion to other units and modular synthesizer equipment.

With all these controls, the possibilities for musical creativity are endless!

We hope that you will enjoy your new TD-3, and that it will become an essential part of your system.

TD-3 Puesta en marcha

ES Paso 3: Puesta en marcha

RESUMEN

Esta guía le ayudará a configurar el sintetizador analógico de línea de bajo TD-3 y le presentará de forma resumida sus capacidades.

CONEXIÓN

Para conectar el TD-3 a su sistema, consulte la guía de conexión que está más adelante en este mismo documento.

CONFIGURACIÓN DEL SOFTWARE

El TD-3 es un dispositivo MIDI USB Class Compliant, por lo que no es necesaria la instalación de ningún driver. El TD-3 no requiere tampoco ningún driver para funcionar con Windows y MacOS.

CONFIGURACIÓN DEL HARDWARE

Realice todas las conexiones en su sistema. Deje el TD-3 apagado mientras realiza las conexiones.

Utilice únicamente el adaptador de corriente incluido con el TD-3. Asegúrese de que su sistema de sonido esté apagado.

Encienda el TD-3 antes de encender las etapas de potencia o amplificadores, y encienda dichos amplificadores al final. Esto evitará cualquier posible "chasquido o petardeo" de encendido o apagado en sus altavoces.

TIEMPO DE CALENTAMIENTO

Le recomendamos que deje un tiempo de calentamiento de unos 15 minutos como mínimo en el TD-3 antes de realizar una grabación o actuación en directo. (Este tiempo debería ser mayor en el caso de que vaya a usarlo en un entorno muy frío). Esto permitirá que los circuitos analógicos de precisión tengan tiempo para alcanzar su temperatura operativa normal y que den el rendimiento adecuado.

AJUSTE DE SINCRONIZACIÓN Y TIPO DE SEÑAL DE RELOJ

Los selectores 1, 2, 3 ó 4 representan las fuentes de reloj INT, MIDI, USB o TRIG, respectivamente

Los selectores 5, 6, 7 ó 8 representan las frecuencias de reloj 1PPs, 2PPQ, 24PPQ o 48PPQ, respectivamente

1. Pulse Function.
2. Asegúrese de que no esté siendo reproducida ninguna secuencia.
3. Pulse a la vez BACK y WRITE/NEXT para acceder al modo de ajuste de sincronización (Sync).

4. Los pilotos del selector 1 a 8 se iluminarán y la fuente de reloj activa (1 a 4) y la frecuencia de reloj (5 a 8) parpadearán. En ese momento tendrá 3 segundos para realizar cualquier cambio.
5. Pulse el selector 1, 2, 3 ó 4 para cambiar la fuente de reloj a INT, MIDI, USB o TRIG, respectivamente.
6. Pulse el selector 5, 6, 7 ó 8 para cambiar la frecuencia de reloj a 1PPs, 2PPQ, 24PPQ o 48PPQ, respectivamente.
7. Pulse cualquier otro botón o espere 3 segundos sin hacer nada más y los cambios realizados previamente serán guardados.
8. Repita el paso 3 para comprobar sus selecciones.

Atención: Si no está usando una fuente de reloj externa, la fuente de reloj siempre deberá estar ajustada a INT (interna). Nota: Recomendamos frecuencias de reloj de 24 ó 48 PPQ (pulsos por negra o cuarto de nota).

AFINACIÓN

Para empezar a producir sonidos rápidamente con su TD-3, utilice la función de afinación de la siguiente forma. Tenga en cuenta que en este modo las notas serán transportadas una octava arriba.

1. Asegúrese de que el control VOLUME esté al mínimo.
2. Ajuste el interruptor MODE a PATTERN PLAY.
3. Mantenga pulsado el interruptor PITCH MODE y pulse el interruptor PATTERN 6 (nota A – la).
4. Ahora, cada vez que pulse WRITE/NEXT, escuchará esta nota a través de sus auriculares o altavoces. Ajuste el nivel del mando VOLUME a un nivel de escucha cómodo.
5. Use el control TUNE para ajustar la frecuencia de salida a exactamente 220 Hz. Puede ajustar esta frecuencia hacia arriba y abajo, de cara a permitir una afinación precisa con otros instrumentos.
6. Si quiere afinar la unidad a otro tono distinto al A (la), mantenga pulsado PITCH MODE y después la nota del tono deseado.
7. Ahora que el TD-3 puede producir sonidos, puede experimentar con los controles del sintetizador, así como con la distorsión y escuchar el efecto sobre el sonido.

FLUJO DE SEÑAL

Puede imaginarse el flujo de señal dentro del TD-3 como en un movimiento que va haciendo la señal de izquierda a derecha de la siguiente forma:

1. El TD-3 tiene un oscilador controlado por voltaje (VCO) que genera el sonido y que puede ser ajustado con sus mandos WAVEFORM y TUNING. Puede elegir la forma de onda entre diente de sierra inverso o pulso. Escuche los cambios que produce sobre el sonido cada uno de estos tipos de forma de onda.
2. Lo siguiente en la ruta del flujo de señal es el filtro controlado por voltaje (VCF) en el que podrá ajustar la frecuencia de corte o CUTOFF y la resonancia (RESONANCE). Experimente con los controles de frecuencia de corte y resonancia y escuche los efectos que producen sobre el sonido. El clásico filtro pasabajos le ofrece una gran capacidad de control sobre los sonidos creados por el TD-3 al reducir el nivel de las señales que están por encima de la frecuencia de corte, reduciendo así el nivel de los armónicos de orden superior.
3. El control RESONANCE ofrece una intensificación de las señales en la frecuencia de separación o crossover. El girar este mando hacia su máximo le ofrecerá efectos muy interesantes como la auto-oscilación.
4. Los controles ENVELOPE y DECAY afectan al VCF al modulador la frecuencia de corte. Los controles son interdependientes entre sí, por lo que si el nivel de la envolvente es alto, el efecto de decaimiento sobre el sonido será más marcado.
5. El control ACCENT afecta solo a aquellas notas del patrón sobre las que haya asignado un acento.
6. La salida del amplificador controlado por voltaje (VCA) pasa entonces a través de la sección DISTORTION (si está seleccionada). Use el control VOLUME para ajustar el nivel que es enviado a sus auriculares y a la salida principal.
7. Mantenga el nivel en un ajuste bajo cuando se vaya a colocar los auriculares sobre sus oídos.

SECCIÓN DE PATCHBAY

Esta sección le ofrece la versatilidad de conectarse a otras unidades y sintetizadores modulares para crear otros sonidos diferentes. Las conexiones se realizan a través de clavijas TS standard de 3.5 mm y los requisitos de voltaje son mostrados en la tabla de especificaciones. El TD-3 no necesita estas conexiones para funcionar; se utilizan únicamente para expandir más su sistema.

 **Atención:** No sobrecargue las entradas de 3.5 mm. Solo pueden aceptar el nivel adecuado de voltaje indicado en la tabla de especificaciones. Las salidas de 3.5 mm solo deberían ser conectadas a entradas capaces de admitir sus voltajes de salida. El no cumplir con estas indicaciones puede producir daños tanto en el TD-3 como en las unidades externas.

SECCIÓN DE SECUENCIADOR

Consulte más adelante en este manual la sección que trata sobre los detalles del registro y reproducción de patrones y pistas.

ACTUALIZACIÓN DE FIRMWARE

Acceda de forma regular a nuestra web behringer.com para informarse de cualquier posible actualización del firmware de su sintetizador TD-3.

Descargue desde allí el fichero del nuevo firmware y almacénelo en su ordenador, y úselo después para actualizar el TD-3. Este fichero viene con instrucciones detalladas sobre el proceso de actualización.

DISFRUTE

El TD-3 tiene una gran cantidad de controles muy útiles para recrear diferentes bajos y para crear líneas de bajo. El patchbay permite un mayor nivel de experimentación y expansión con otras unidades y sintetizadores modulares.

Con todos estos controles, ¡las posibilidades de creatividad musical son ilimitadas!

Esperamos que disfrute de su nuevo TD-3 y que se convierta en una parte esencial de su sistema musical.

TD-3 Mise en oeuvre

FR Etape 3 : Mise en oeuvre

APERÇU

Ce guide va vous aider à configurer votre synthétiseur analogique de lignes de basse TD-3 et vous donner un bref aperçu de ses capacités.

CONNEXION

Pour connecter votre TD-3 à votre système, veuillez consulter le guide de connexion dans les pages précédentes de ce document.

CONFIGURATION LOGICIELLE

Le TD-3 est un appareil USB MIDI reconnu nativement. Il n'est pas nécessaire d'installer de pilote pour qu'il fonctionne sous Windows et MacOS.

CONFIGURATION MATÉRIELLE

Effectuez toutes les connexions à votre système. Gardez le TD-3 hors tension lors de cette étape.

Utilisez uniquement l'adaptateur secteur fourni avec le TD-3. Assurez-vous que votre système de sonorisation est hors tension.

Mettez le TD-3 sous tension avant tous vos amplis de puissance, et mettez-le hors tension en dernier. Cela permet d'éviter les bruits de claquement lors de la mise sous/hors tension de vos enceintes.

TEMPS DE CHAUFFE

Il est recommandé de laisser le TD-3 chauffer pendant au moins 15 minutes avant tout enregistrement ou performance live, voire plus s'il a passé du temps au froid. Cela permet aux circuits analogiques d'atteindre leur température de fonctionnement normale et d'être accordés.

RÉGLAGE DE LA SYNCHRONISATION ET DE L'HORLOGE

Les boutons 1, 2, 3 et 4 représentent la source de l'horloge, respectivement INT, MIDI, USB ou TRIG

Les boutons 5, 6, 7 et 8 représentent le rythme, respectivement 1 noire, 2 pulsations par noire, 24 pulsations par noire ou 48 pulsations par noire

1. Appuyez sur Fonction.
2. Assurez-vous qu'aucune séquence n'est en cours de lecture.
3. Appuyez simultanément sur BACK et WRITE/NEXT pour passer en mode de réglage de la synchronisation.
4. Les LEDs des sélecteurs 1 à 8 s'allument et celles correspondant aux sources d'horloge (1 à 4) et au rythme (5 à 8) clignotent. Vous disposez de 3 secondes pour effectuer tout changement:

5. Appuyez sur les boutons 1, 2, 3 et 4 pour modifier la source de l'horloge, respectivement INT, MIDI, USB ou TRIG.
6. Appuyez sur les boutons 5, 6, 7 et 8 pour modifier le rythme, respectivement 1 noire, 2 pulsations par noire, 24 pulsations par noire ou 48 pulsations par noire.
7. Appuyez sur n'importe quel autre bouton ou patientez 3 secondes pour sauvegarder les modifications.
8. Répétez l'étape 3 pour vérifier votre sélection.

Attention: La source d'horloge doit toujours être INT (interne) si aucune horloge externe n'est utilisée. Remarque: Les rythmes 24 ou 48 pulsations par noire sont recommandées.

ACCORDAGE

Pour pouvoir utiliser rapidement votre TD-3, utilisez la fonction d'accordage comme indiqué ci-après. Notez bien que sous ce mode, les notes sont transposées d'une octave plus aigüe.

1. Assurez-vous que le VOLUME est au minimum.
2. Placez le sélecteur MODE sur PATTERN PLAY.
3. Maintenez le bouton PITCH MODE enfoncé puis appuyez sur le bouton de PATTERN n° 6 (note A, ou LA).
4. À présent, à chaque fois que vous appuyez sur WRITE/NEXT, vous entendrez cette note dans votre casque ou dans les enceintes. Réglez le VOLUME à un niveau d'écoute confortable.
5. Utilisez le potentiomètre TUNE pour régler la fréquence à 220 Hz exactement. Vous pouvez la régler à une fréquence plus grave ou plus aigüe pour vous accorder parfaitement avec les autres instruments.
6. Pour vous accorder en fonction d'une autre note que LA (A), maintenez le bouton PITCH MODE enfoncé puis la note souhaitée.
7. Le TD-3 est désormais configuré pour produire du son et vous pouvez essayer les réglages du synthétiseur et la distorsion et écouter les effets produits sur le son.

LE CHEMIN DU SIGNAL

Vous pouvez imaginer que le signal du TD-3 suit un chemin de gauche à droite comme indiqué ci-dessous :

1. Le TD-3 possède un oscillateur contrôlé par la tension (VCO) qui génère le son et dont vous pouvez modifier la forme d'onde (WAVEFORM) et la hauteur (TUNING). Vous pouvez sélectionner une forme d'onde parmi les formes suivantes : dent de scie inversée ou pulsation. Écoutez les effets produits sur le son par chaque forme d'onde.
2. Le signal passe ensuite par le filtre contrôlé par la tension (VCF) dont vous pouvez régler la fréquence de coupure (CUTOFF) et la RESONANCE. Modifiez la fréquence et la résonance et écoutez les effets produits sur le son. Le filtre passebas permet de modifier grandement le son du TD-3. Il réduit le niveau des signaux plus aigus que la fréquence de coupure et donc des hautes harmoniques.
3. Le réglage de RESONANCE permet d'amplifier le signal autour de la fréquence de coupure. Si vous le montez vers le maximum, vous obtiendrez des effets très intéressants et ferez auto-osciller l'oscillateur.
4. Les réglages ENVELOPE et DECAY agissent sur le VCF en modulant la fréquence de coupure. Ces réglages sont interdépendants, donc si le niveau du réglage ENVELOPE est élevé, l'effet du DECAY sur le son sera plus notable.
5. Le réglage ACCENT agit uniquement sur les notes d'un pattern auxquelles une accentuation a été appliquée.
6. Le signal passe ensuite par l'amplificateur contrôlé par la tension (VCA) puis la section DISTORTION (si elle est activée). Utilisez le potentiomètre VOLUME pour régler le niveau du casque et de la sortie principale.
7. Vérifiez que le niveau est bas avant de placer le casque sur vos oreilles.

PANNEAU DE CONNEXIONS

Cette section vous offre une grande polyvalence en connectant d'autres appareils ainsi que des éléments de synthétiseur modulaire pour créer de nombreux nouveaux sons. Les connexions s'effectuent en minijack mono standard et les caractéristiques de tension sont indiquées dans le tableau des caractéristiques techniques. Aucune connexion n'est nécessaire pour que le TD-3 fonctionne ; elles permettent d'étendre les possibilités de votre système.

 **Attention:** Ne surchargez pas les entrées minijack. Elles sont compatibles uniquement avec les tensions indiquées dans le tableau des caractéristiques techniques. Les sorties minijack doivent être connectées uniquement à des entrées pouvant accepter la tension de sortie produite. Le non-respect de ces instructions peut endommager le TD-3 ou les appareils externes.

SECTION DU SÉQUENCEUR

Consultez la section correspondante située dans les pages suivantes de ce guide pour plus de détails quant à la création et à la lecture des patterns et des morceaux.

MISE A JOUR DU FIRMWARE

Merci de consulter régulièrement le site behringer.com pour mettre à jour le firmware de votre synthétiseur TD-3.

Téléchargez le fichier du firmware sur votre ordinateur puis utilisez-le pour mettre à jour le TD-3. Le dossier téléchargé comprend des instructions détaillées quant à la procédure de mise à jour.

AMUSEZ-VOUS

Le TD-3 met à votre disposition de nombreux réglages pour créer des lignes de basses. Le panneau de connexions vous permet d'expérimenter toutes sortes de sons et d'améliorer votre appareil avec des modules de synthèse externes.

Les possibilités de création musicales sont infinies!

Nous espérons que vous vous amuserez avec votre TD-3 et qu'il deviendra un élément essentiel de votre système.

TD-3 Erste Schritte

DE Schritt 3: Erste Schritte

ÜBERBLICK

Diese Anleitung hilft Ihnen beim Einrichten des analogen TD-3 Bass Line Synthesizers und beschreibt kurz seine Fähigkeiten.

ANSCHLUSS

Wie Sie den TD-3 mit Ihrem System verbinden, ist weiter oben in diesem Dokument unter 'Verkabelung' beschrieben.

SOFTWARE EINRICHTEN

Der TD-3 ist ein standardkonformes USB MIDI-Gerät, für dessen Betrieb mit Windows und MacOS keine zusätzlichen Treiber installiert werden müssen.

HARDWARE EINRICHTEN

Stellen Sie alle Anschlüsse in Ihrem System bei ausgeschaltetem TD-3 her.

Verwenden Sie für den TD-3 nur den mitgelieferten Netzadapter. Drehen Sie Ihr Soundsystem zurück.

Schalten Sie den TD-3 vor allen Endstufen ein und schalten Sie ihn als Letzten wieder aus. Dadurch vermeiden Sie Popp- und Ploppgeräusche, die beim Ein- und Ausschalten von den Lautsprechern übertragen werden.

AUFWÄRMZEIT

Geben Sie dem TD-3 vor Aufnahmen oder Live Performances 15 Minuten oder länger Zeit zum Aufwärmen. (Eher länger, wenn er stark abgekühlt war.) Danach haben die präzisen Analogschaltungen ihre normale Betriebstemperatur und Stimmstabilität erreicht.

SYNC UND CLOCK-TYP EINSTELLEN

Die Selector-Schalter 1, 2, 3 oder 4 sind jeweils den Clock-Quellen INT, MIDI, USB oder TRIG zugewiesen.

Die Selector-Schalter 5, 6, 7 oder 8 sind jeweils den Clock-Raten 1PPs, 2PPQ, 24PPQ oder 48PPQ zugewiesen.

1. Drücken Sie Function.
2. Hierbei darf keine Sequenz abgespielt werden.
3. Drücken Sie gleichzeitig BACK und WRITE/NEXT, um in den Sync-Einstellungsmodus zu wechseln.
4. Die Selector LEDs 1 bis 8 leuchten und die aktuelle Clock-Quelle (1 bis 4) und Clock-Rate (5 bis 8) blinken. Jetzt müssen Sie innerhalb von 3 Sekunden Änderungen vornehmen:

5. Drücken Sie Selector 1, 2, 3 oder 4, um die Clock-Quelle jeweils auf INT, MIDI, USB oder TRIG einzustellen.
6. Drücken Sie Selector 5, 6, 7 oder 8, um die Clock-Rate jeweils auf 1PPs, 2PPQ, 24PPQ oder 48PPQ einzustellen.
7. Wenn Sie keine andere Taste drücken, werden die Änderungen nach 3 Sekunden gespeichert.
8. Wiederholen Sie Schritt 3, um die getroffene Wahl zu überprüfen.

Vorsicht: Die Clock-Quelle muss immer auf INT (intern) gesetzt sein, wenn Sie keine externe Clock verwenden.
Hinweis: Wir empfehlen eine Clock-Rate von 24 oder 48 PPQ (Pulse pro Viertelnote).

STIMMUNG

Damit Sie mit Ihrem TD-3 schnellstmöglich Sounds erzeugen können, sollten Sie die Tuning-Funktion wie folgt nutzen.
Hinweis: In diesem Modus sind die Noten eine Oktave höher transponiert.

1. Drehen Sie den VOLUME-Regler zurück.
2. Stellen Sie den MODE-Schalter auf PATTERN PLAY ein.
3. Halten Sie den PITCH MODE-Schalter gedrückt und drücken Sie den PATTERN 6-Schalter (Note A).
4. Immer wenn Sie jetzt WRITE/NEXT drücken, werden Sie diese Note in Ihren Kopfhörern oder Lautsprechern hören. Stellen Sie den VOLUME-Pegel auf eine angenehme Lautstärke ein.
5. Stellen Sie mit dem TUNE-Regler die Ausgabefrequenz exakt auf 220 Hz ein. Man kann die Frequenz aufwärts oder abwärts justieren und eine Feineinstellung zu anderen Instrumenten vornehmen.
6. Um zu anderen Noten als A zu stimmen, halten Sie PITCH MODE gedrückt und drücken die gewünschte Note.
7. Jetzt kann der TD-3 Sounds erzeugen. Experimentieren Sie mit den Synthesizer-Reglern und der Distortion-Funktion und achten Sie auf die klanglichen Auswirkungen.

SIGNALFLUSS

Der Signalweg innerhalb des TD-3 läuft schematisch gesehen von links nach rechts wie folgt:

1. Der spannungsgesteuerte Oszillator (VCO) des TD-3 erzeugt den Klang und lässt sich via WAVEFORM und TUNING modifizieren. Als Wellenform stehen Sägezahn invers oder Puls zur Wahl. Beachten Sie, wie sich der Klang durch die jeweilige Wellenform ändert.
2. Es folgt das spannungsgesteuerte Filter (VCF), bei dem man die CUTOFF-Frequenz und RESONANCE einstellen kann. Spielen Sie mit den Cutoff- und Resonance-Reglern und achten Sie auf die klanglichen Auswirkungen. Mit dem klassischen Tiefpassfilter kann man die vom TD-3 erzeugten Sounds umfassend steuern. Es verringert den Pegel der Signale oberhalb der Cutoff-Frequenz und somit den Pegel der Harmonischen höherer Ordnung.
3. Der RESONANCE-Regler betont die Signale im Bereich der Cutoff-Frequenz. Einstellungen in der Nähe des Maximums erzeugen sehr interessante Effekte bis hin zur Selbstoszillation.
4. Die ENVELOPE- und DECAY-Regler wirken auf das VCF, indem sie die Cutoff-Frequenz modulieren. Die Regler beeinflussen sich gegenseitig. Bei hohem Envelope-Pegel ist also auch der Decay-Effekt auf den Sound deutlicher wahrnehmbar.
5. Der ACCENT-Regler wirkt nur auf die Noten im Pattern, denen ein Akzent zugewiesen wurde.
6. Über den Ausgang des spannungsgesteuerten Verstärkers (VCA) erreicht das Signal dann die DISTORTION-Sektion (falls aktiviert). Stellen Sie mit dem VOLUME-Regler die Lautstärke in den Kopfhörern und am Hauptausgang ein.
7. Drehen Sie die Lautstärke zurück, bevor Sie die Kopfhörer aufsetzen.

PATCH BAY-SEKTION

Über diese Sektion können Sie den TD-3 flexibel mit modularen Synthesizern und anderen Geräten verbinden, um eine breite Palette an Sounds zu erzeugen. Die Anschlüsse sind als standard 3,5 mm TS-Buchsen ausgelegt und die Spannungsanforderungen sind in der Spezifikationstabelle aufgeführt. Für den normalen Betrieb des TD-3 werden diese Anschlüsse nicht benötigt, aber sie können Ihr System stark erweitern.



Vorsicht: Sie dürfen die 3,5 mm Eingänge nicht überlasten. Sie akzeptieren nur die korrekten Spannungspegel, die in den Spezifikationstabellen aufgeführt sind. Verbinden Sie die 3,5 mm Ausgänge nur mit Eingängen, die die Ausgangsspannungen verarbeiten können. Bei Nichtbeachtung dieser Hinweise können TD-3 oder externe Geräte beschädigt werden.

SEQUENCER-SEKTION

Details zum Schreiben und Abspielen von Patterns und Tracks werden in einem speziellen Abschnitt weiter unten beschrieben.

FIRMWARE UPDATE

Bitte informieren Sie sich regelmäßig auf unserer Website behringer.com über Firmware-Updates für Ihren TD-3 Synthesizer.

Sie können die Firmware-Datei auf Ihren Computer herunterladen und speichern und anschließend den TD-3 damit aktualisieren. Ein detaillierte Beschreibung des Update-Verfahrens ist in der Datei enthalten.

VIEL SPASS

Mit den vielen effektiven Reglern des TD-3 kann man verschiedene Bassinstrumente reproduzieren und Basslinien kreieren. Die Patchbay bietet viel Spielraum zum Experimentieren und Integrieren modularer Synthesizer und anderer Geräte.

Der musikalischen Kreativität sind bei der Vielfalt an Reglern keine Grenzen gesetzt!

Wir hoffen, dass Sie Ihren neuen TD-3 genießen und als zentrales Element in Ihr System integrieren werden.

TD-3 Primeiros Passos

PT Passo 3: Primeiros Passos

VISÃO GERAL

Esse guia o ajudará a configurar seu sintetizador de linha de baixo analógico TD-3 e apresentará brevemente suas capacidades.

CONEXÃO

Para conectar o TD-3 ao seu sistema, favor consultar o guia de conexão apresentado anteriormente neste documento.

CONFIGURAÇÃO DE SOFTWARE

O TD-3 é um dispositivo MIDI compatível com a classe USB, então não há a necessidade de se instalar um driver. O TD-3 não requer drivers adicionais para funcionar com o Windows e MacOS.

CONFIGURAÇÃO DE HARDWARE

Faça todas as conexões no seu sistema. Mantenha o TD-3 desligado quando estiver fazendo conexões.

Use apenas o adaptador fornecido para o TD-3. Certifique-se de que o seu sistema de áudio esteja abastecido.

Ligue o TD-3 antes de ligar os amplificadores, e desligue-o por último. Isso ajudará a evitar que o ato de ligar ou desligar cause ruídos nos seus amplificadores.

TEMPO DE AQUECIMENTO

Recomendamos que reserve 15 minutos ou mais para que o TD-3 aqueça, antes de começar a gravar ou performances ao vivo (mais tempo se ele tiver sido trazido de local frio) isso permitirá que os circuitos analógicos de precisão tenham tempo o suficiente para alcançar sua temperatura normal de operação e performance afinada.

CONFIGURAÇÃO DE SYNC E TIPO DE RELÓGIO

Os botões seletores 1, 2, 3, ou 4 representam a fonte do relógio INT, MIDI, USB, ou TRIG respectivamente.

Os botões seletores 5, 6, 7, ou 8 representam o ritmo do relógio 1PPs, 2PPQ, 24PPQ, ou 48PPQ respectivamente.

1. Função Press.
2. Certifique-se de que nenhuma sequência esteja sendo tocada.
3. Aperte BACK e WRITE/NEXT ao mesmo tempo para inserir o modo de configuração Sync.

4. Os LEDs dos seletores 1 a 8 acenderão e a fonte de relógio atual (1 a 4) e o ritmo do relógio (5 a 8) piscarão, e você terá aproximadamente 3 segundos para fazer mudanças:
5. Aperte o seletor 1, 2, 3, ou 4 para mudar a fonte de relógio para INT, MIDI, USB, ou TRIG respectivamente.
6. Aperte o seletor 5, 6, 7, or 8 para mudar o ritmo do relógio para 1PPs, 2PPQ, 24PPQ, ou 48PPQ respectivamente.
7. Aperte quaisquer outros botões, ou depois de nenhuma mudança por 3 segundos, as mudanças serão salvas.
8. Repita o passo 3 para verificar sua seleção.

Cuidado: A fonte do relógio deve sempre ser INT (interna) se você não estiver usando um relógio externo. Nota: Recomenda-se o ritmo do relógio 24 ou 48 PPQ (pulsos por quarto).

AFINAÇÃO

Para começar a fazer sons com o seu TD-3, use os recursos em seguida. Observe que neste modo, as notas são transpostas um oitava mais alta.

1. Certifique-se de que o VOLUME esteja abaixado.
2. Configure o botão MODE em PATTERN PLAY.
3. Aperte e segure o botão de modo PITCH MODE então aperte o botão PATTERN 6 (nota A).
4. Agora, todas as vezes que você apertar WRITE/NEXT, ouvirá esta nota nos seus fones de ouvido ou alto-falantes. Ajuste o nível de VOLUME em um nível confortável.
5. Use o controle TUNE para ajustar a frequência de saída a exatamente 220 Hz. A frequência pode ser ajustada para mais ou para menos, e possibilita afinação refinada de outros instrumentos.
6. Para afinar outras notas em vez de A, aperte e segure PITCH MODE e em seguida a nota desejada.
7. Agora que o TD-3 pode emitir sons, você poderá experimentar com os controles do sintetizador, e a distorção, e ouvir os efeitos no som.

FLUXO DO SINAL

O caminho do sinal dentro do TD-3 pode ser entendido como algo que se movimenta da esquerda para a direita, da seguinte maneira:

1. O TD-3 tem um oscilador controlado por tensão (VCO) que gera o som e pode ser ajustado por WA-VEFORM e TUNING. A forma da onda pode ser selecionada dentre dente de serra reversa ou pulso. Ouça as mudanças no som que ambas as formas de onda fazem.
2. Em seguida, está o filtro controlado por tensão (VCF) onde a frequência de corte CUTOFF e RESONANCE podem ser ajustadas. Toque com a frequência de corte e controles de ressonância e ouça seus efeitos no som. O clássico filtro passa-baixa possibilita muito controle dos sons criados pelo TD-3. Ele reduz o nível dos sinais que estão acima da frequência de corte, consequentemente reduzindo dos níveis de harmonia de ordem mais alta.
3. O controle RESONANCE aprimora os sinais da frequência crossover. Ao ser girado ao máximo, proporciona efeitos e auto-oscilação bem interessantes.
4. Os controles ENVELOPE e DECAY afetam o VCF, modulando a frequência de corte. Os controles dependem uns dos outros, então se o nível do envelope estiver alto, o efeito de decaimento do som será mais notável.
5. O controle ACCENT afeta apenas as notas no padrão que tem o acento designado.
6. A saída do amplificador controlado por tensão (VCA) passa pela seção DISTORTION (se estiver selecionada). Use o controle VOLUME para ajustar o nível dos fones de ouvido e saída principal.
7. Mantenha o nível baixo quando colocar os fones de ouvido pela primeira vez.

SEÇÃO PATCH BAY

Essa seção possibilita versatilidade ao conectar-se a outras unidades e equipamento sintetizador modular para criar vários sons diferentes. As conexões são padrão TS de 3.5 mm, e os requisitos de tensão estão demonstrados na tabela de dados técnicos. O TD-3 não precisa dessas conexões para operar. Elas são usadas para expandir mais o sistema.

 **Advertência:** Não carregue as entradas de 3.5 mm. Elas só aceitam os níveis corretos de tensão, conforme especificado nas tabelas. As saídas de 3.5 mm deveriam apenas ser conectadas a entradas capazes de receber tensões de saída. O não cumprimento dessas instruções pode danificar suas unidades de TD-3 ou unidades externas.

SEÇÃO SEQUENCIADOR

Favor verificar a seção disponível em porções posteriores deste guia, para obter detalhes do padrão de gravação e reprodução de padrão e de faixa.

ATUALIZAÇÃO DE FIRMWARE

Favor verificar o website behringer.com regularmente para obter atualizações do firmware do seu sintetizador TD-3.

Você pode fazer o download e armazenar o arquivo de firmware no seu computador e usá-lo para atualizar o TD-3. Ele vem com instruções detalhadas do procedimento de atualização.

DIVIRTA-SE

O TD-3 tem muitos controles úteis para a recriação de instrumentos de baixo diferentes e criação de linhas de baixo. O patch bay o permite experimentar e expandir a outras unidades e equipamento de sintetizador modular.

Com esses controles, as possibilidades criativas musicais são infinitas!

Esperamos que tenha gostado do seu novo TD-3 e que ele se torne uma peça essencial do seu sistema.

TD-3 Iniziare

IT Passo 3: Iniziare

PANORAMICA

Questa guida vi aiuterà a impostare il synth bass line analogico TD-3 e presenta brevemente le sue capacità.

CONNESSIONE

Per collegare il TD-3 al vostro impianto, consultate la consultate la guida alla connessione, precedente in questo documento.

IMPOSTAZIONE SOFTWARE

Il TD-3 è un dispositivo MIDI conforme a USB, pertanto non è richiesta l'installazione di driver. TD-3 non richiede alcun driver aggiuntivo per funzionare con Windows e MacOS.

IMPOSTAZIONE HARDWARE

Effettuate tutte le connessioni del vostro impianto. Tenete il TD-3 spento mentre effettuate qualsiasi connessione.

Usate esclusivamente l'adattatore di alimentazione fornito per il TD-3. Assicuratevi che il vostro impianto sia abbassato.

Accendete il TD-3 prima di qualsiasi amplificatore o cassa attiva e spegnetelo per ultimo. Ciò aiuterà a prevenire qualsiasi "colpo o boato" nelle vostre casse.

TEMPO DI RISCALDAMENTO

Suggeriamo di lasciare 15 minuti o più al TD-3 per scaldarsi prima di registrare o di un'esecuzione dal vivo. (tempi maggiori se è stato portato dal freddo) Ciò consentirà ai circuiti analogici di precisione di raggiungere la normale temperatura operativa e le prestazioni ottimali.

IMPOSTARE IL TIPO DI SYNC E CLOCK

I selettori 1, 2, 3 o 4 rappresentano rispettivamente la sorgente di clock INT, MIDI, USB o TRIG

I selettori 5, 6, 7 o 8 rappresentano rispettivamente la frequenza di clock 1PPs, 2PPQ, 24PPQ o 48PPQ

1. Premete Function.
2. Assicuratevi che non sia in esecuzione nessuna sequenza.
3. Premete contemporaneamente BACK e WRITE/NEXT per entrare in modo di impostazione del Sync.

4. I led dei selettori da 1 a 8 si accenderanno e lampeggeranno sia l'attuale sorgente (da 1 a 4) che la frequenza di clock (da 5 a 8), avete circa 3 secondi per apportare eventuali modifiche:
5. Premete il selettore 1, 2, 3 o 4 per cambiare la sorgente del clock rispettivamente a INT, MIDI, USB, or TRIG
6. Premete il selettore 5, 6, 7 o 8 per cambiare la frequenza di clock rispettivamente a 1PPs, 2PPQ, 24PPQ o 48PPQ.
7. Per salvare i cambi, premete qualsiasi altro tasto o non premete nessun tasto per 3 secondi.
8. Ripetete il passo 3 per controllare la vostra scelta.

Attenzione: se non si utilizza un clock esterno la sorgente di clock deve essere sempre INT (interna). Nota: si consiglia la frequenza di clock 24 o 48PPQ (impulsi per semiminima).

ACCORDATURA

Per iniziare rapidamente a emettere suoni con il vostro TD-3, utilizzate la funzione di accordatura come segue. Notate che in questo modo le note sono trasposte un'ottava più in alto.

1. Assicuratevi che il VOLUME sia abbassato.
2. Impostate l'interruttore MODE su PATTERN PLAY.
3. Premete e tenete premuto l'interruttore PITCH MODE quindi premete l'interruttore PATTERN 6 (nota LA).
4. Ora, ogni volta che premete WRITE / NEXT, ascolterete questa nota nella cuffia o nell'impianto. Regolate il livello del VOLUME per avere un ascolto confortevole.
5. Usate il controllo TUNE per regolare la frequenza di uscita esattamente a 220Hz. La frequenza può essere regolata verso l'alto o verso il basso e consente la regolazione fine di altri strumenti.
6. Per accordare su altre note anziché su LA, tenete premuto PITCH MODE e quindi la nota desiderata.
7. Ora che il TD-3 può emettere suoni, è possibile sperimentare i controlli del sintetizzatore e la distorsione e ascoltare gli effetti sul suono.

PERCORSO DEL SEGNALE

Il percorso del segnale all'interno del TD-3 può essere considerato da sinistra a destra, come segue:

1. Il TD-3 ha un oscillatore controllato in voltaggio (VCO) che genera il suono e può essere regolato da WAVEFORM e TUNING. La forma d'onda può essere selezionata fra dente di sega inversa o impulso. Ascoltate i cambiamenti nel suono apportati da entrambe le forme d'onda.
2. In linea segue il filtro controllato in voltaggio (VCF) nel quale è possibile regolare la frequenza CUTOFF e RESONANCE. Modificate la frequenza di taglio e i controlli di risonanza e ascoltate i loro effetti sul suono. Il classico filtro passa-basso consente un grande controllo sui suoni creati dal TD-3. Riduce il livello dei segnali al di sopra della frequenza di cutoff, riducendo così i livelli delle armoniche di ordine superiore.
3. Il controllo RESONANCE migliora i segnali alla frequenza di crossover. Ruotandolo verso il massimo si ottengono effetti e auto-oscillazioni molto interessanti.
4. I controlli ENVELOPE e DECAY influenzano il VCF modulando la frequenza di cutoff. I controlli dipendono uno dall'altro, quindi se il livello di envelope è alto l'effetto di decadimento del suono sarà più evidente.
5. Il controllo ACCENT influenza solo quelle note in un pattern alle quali è stato assegnato l'accento.
6. L'uscita dell'amplificatore controllato in voltaggio (VCA) si sposta quindi verso la sezione DISTORTION (se selezionata). Utilizzate il comando VOLUME per regolare il livello che va alla cuffia e all'uscita principale.
7. Tenere il livello basso quando mettete la cuffia per la prima volta.

SEZIONE PATCH BAY

Questa sezione vi offre la versatilità di connettere altre unità e sintetizzatori modulari per creare molti suoni diversi. I connettori sono mini-jack standard da 3,5mm, e i requisiti di tensione sono indicati nella tabella delle specifiche. Per funzionare il TD-3 non necessita di questi collegamenti, servono per un'ulteriore espansione del sistema.



Attenzione: non sovraccaricare gli ingressi da 3,5mm. Possono accettare solo il corretto livello di tensioni come indicato nella tabella delle specifiche. Le uscite da 3,5mm devono essere collegate solo a ingressi in grado di ricevere le tensioni di uscita. La mancata osservanza di queste istruzioni può danneggiare il TD-3 o le unità esterne.

SEZIONE SEQUENCER

Consultate la sezione più avanti in questa guida per i dettagli sulla scrittura e la riproduzione dei pattern, e su scrittura e riproduzione di track.

AGGIORNAMENTO FIRMWARE

Controllate regolarmente il nostro sito web behringer.com per eventuali aggiornamenti al firmware del vostro synth TD-3.

Il file del firmware può essere scaricato e memorizzato sul computer e quindi utilizzato per aggiornare il TD-3. È fornito con istruzioni dettagliate sulla procedura di aggiornamento.

DIVERTITEVI!

Il TD-3 ha molti controlli utili per ricreare diversi strumenti di basso e per creare linee di basso. La patch bay consente ulteriori sperimentazioni ed espansioni ad altre unità e a sintetizzatore modulari.

Tutti questi controlli, le possibilità per la creatività musicale sono infinite!

Speriamo che apprezzerete il vostro TD-3 e che diventerà una parte essenziale del vostro sistema.

TD-3 Aan de slag

NL Stap 3: Aan de slag

OVERVIEW

This 'getting started' guide will help you set up the TD-3 analoge baslijnsynthesizer en introduceer kort de mogelijkheden ervan.

VERBINDING

Raadpleeg de verbindingsgids eerder in dit document om de TD-3 op uw systeem aan te sluiten.

SOFTWARE-INSTELLING

De TD-3 is een USB Class Compliant MIDI-apparaat, en daarom is er geen driverinstallatie vereist. De TD-3 heeft geen extra stuurprogramma's nodig om met Windows en MacOS te werken.

HARDWIJZIJN SETUP

Maak alle verbindingen in uw systeem. Houd de TD-3 uitgeschakeld als u aansluitingen maakt.

Gebruik alleen de meegeleverde stroomadapter voor de TD-3.

Zorg ervoor dat uw geluidssysteem is uitgeschakeld.

Schakel de TD-3 in voordat u eindversterkers inschakelt, en schakel deze als laatste uit. Dit zal helpen voorkomen dat uw luidsprekers worden in- of uitgeschakeld.

WARM UP TIJD

We raden aan om de TD-3 15 minuten of meer te laten opwarmen voordat u gaat opnemen of live optreden. (Langer als het uit de kou is gehaald.) Hierdoor krijgen de analoge precisiecircuits de tijd om hun normale bedrijfstemperatuur en afgestelde prestaties te bereiken.

SYNC EN KLOKTYPE INSTELLEN

Keuzeschakelaars 1, 2, 3 of 4 vertegenwoordigen respectievelijk klokbron INT, MIDI, USB of TRIG

Keuzeschakelaars 5, 6, 7 of 8 vertegenwoordigen respectievelijk kloksnelheid 1PPs, 2PPQ, 24PPQ of 48PPQ

1. Druk op Functie.
2. Zorg ervoor dat er geen sequentie wordt afgespeeld.
3. Druk tegelijkertijd op BACK en WRITE / NEXT om de instelmodus voor synchronisatie te openen.

4. Keuzeschakelaar 1 t / m 8 LED's gaan aan en de huidige klokbron (1 t / m 4) en kloksnelheid (5 t / m 8) knipperen, u hebt ongeveer 3 seconden om wijzigingen aan te brengen.
5. Druk op keuzeschakelaar 1, 2, 3 of 4 om de klokbron respectievelijk te wijzigen in INT, MIDI, USB of TRIG
6. Druk op keuzeschakelaar 5, 6, 7 of 8 om de kloksnelheid te wijzigen in respectievelijk 1PPs, 2PPQ, 24PPQ of 48PPQ.
7. Druk op een willekeurige andere knop of na 3 seconden geen wijzigingen, worden de wijzigingen opgeslagen.
8. Herhaal stap 3 om uw selectie te controleren.

Voorzichtigheid: De klokbron moet altijd INT (intern) zijn als u geen externe klok gebruikt. Opmerking: kloksnelheid van 24 of 48 PPQ (pulsen per kwartaal) wordt aanbevolen.

TUNING

Om snel geluiden te maken met uw TD-3, gebruikt u de stemmingsfunctie als volgt. Merk op dat in deze modus de noten een octaaf hoger worden getransponeerd.

1. Zorg ervoor dat het VOLUME laag staat.
2. Zet de MODE-schakelaar op PATTERN PLAY.
3. Houd de PITCH MODE-schakelaar ingedrukt en druk vervolgens op de PATTERN 6-schakelaar (noot A).
4. Elke keer dat u nu op WRITE / NEXT drukt, hoort u deze noot in uw koptelefoon of luidsprekers. Pas het VOLUME-niveau aan voor een comfortabel luisterniveau.
5. Gebruik de TUNE-knop om de uitgangsfrequentie in te stellen op exact 220 Hz. De frequentie kan omhoog of omlaag worden aangepast en maakt fijnafstemming op andere instrumenten mogelijk.
6. Om op andere noten in plaats van A af te stemmen, houdt u PITCH MODE ingedrukt en vervolgens de gewenste noot.
7. Nu de TD-3 geluiden kan maken, kunt u experimenteren met de synthesizerregelaars en de vervorming, en naar de effecten op het geluid luisteren.

SIGNAL STROMEN

Het signaalpad binnen de TD-3 kan als volgt worden beschouwd als bewegend van links naar rechts:

1. De TD-3 heeft een spanningsgestuurde oscillator (VCO) die het geluid genereert, en kan worden aangepast met zijn WAVEFORM en TUNING. De golfvorm kan worden geselecteerd uit omgekeerde zaagtand of puls. Luister naar de geluidsveranderingen die beide golfvormen maken.
2. Next in line is the voltage controlled filter (VCF) where the CUTOFF frequency and RESONANCE can be adjusted. Play with the cutoff frequency, and resonance controls, and listen to their effects on the sound. The classic low-pass filter allows a great deal of control over the sounds created by TD-3. It reduces the level of signals that are above the cutoff frequency, so reducing the levels of the higher-order harmonics.
3. The RESONANCE control gives an enhancement to the signals at the crossover frequency. Rotating it towards maximum will give very interesting effects and self-oscillation.
4. The ENVELOPE and DECAY controls affect the VCF by modulating the cutoff frequency. The controls are dependent on each other, so if the envelope level is high, then the decay effect on the sound will be more noticeable.
5. The ACCENT control affects only those notes in a pattern that have accent assigned.
6. The voltage controlled amplifier (VCA) output then moves through the DISTORTION section (if this is selected). Use the VOLUME control to adjust the level going to your headphones and the main output.
7. Keep the level down low when first putting on headphones.

PATCH BAY SECTION

This section allows you the versatility to connect to other units and modular synthesizer equipment to create many different sounds. The connections are standard 3.5 mm TS, and the voltage requirements are shown in the specifications table. The TD-3 does not need these connections in order to operate, they are used for further expansion of your system.



Caution: Overbelast de 3,5 mm-ingangen niet. Ze kunnen alleen het juiste spanningsniveau accepteren, zoals weergegeven in de specificatietabellen. De uitgangen van 3,5 mm mogen alleen worden aangesloten op ingangen die de uitgangsspanning kunnen ontvangen. Het niet opvolgen van deze instructies kan de TD-3 of externe eenheden beschadigen.

SEQUENCER SECTIE

Zie het gedeelte verderop in deze handleiding voor details over het schrijven en spelen van patronen, en het schrijven en spelen van tracks.

FIRMAWAOPNIEUW BIJWERKEN

Kijk regelmatig op onze website behringer.com voor updates van de firmware van uw TD-3 synthesizer. Het firmwarebestand kan worden gedownload en op uw computer worden opgeslagen en vervolgens worden gebruikt om de TD-3 bij te werken. Het wordt geleverd met gedetailleerde instructies over de updateprocedure.

HAVE PRET

De TD-3 heeft veel handige bedieningselementen om verschillende basinstrumenten na te bootsen en om baslijnen te creëren. De patch-bay maakt verdere experimenten en uitbreiding naar andere eenheden en modulaire synthesizerapparatuur mogelijk.

Met al deze bedieningselementen zijn de mogelijkheden voor muzikale creativiteit eindeloos!

We hopen dat u veel plezier zult beleven aan uw nieuwe TD-3 en dat deze een essentieel onderdeel van uw systeem zal worden.

TD-3 Komma igång

SE Steg 3: Komma igång

ÖVERSIKT

Denna "komma igång"-guide hjälper dig att ställa in TD-3 analog baslinjesynthesizer och kort introducera dess funktioner.

FÖRBINDELSE

För att ansluta TD-3 till ditt system, se anslutningsguiden tidigare i detta dokument.

PROGRAMINSTÄLLNINGAR

TD-3 är en USB-klass kompatibel MIDI-enhet och därför krävs ingen installation av drivrutiner. TD-3 kräver inga ytterligare drivrutiner för att fungera med Windows och MacOS.

HARDVÄR INSTÄLLNINGAR

Gör alla anslutningar i ditt system. Håll TD-3-strömmen avstängd när du gör några anslutningar.

Använd endast den medföljande nätadaptern för TD-3.

Se till att ditt ljudsystem är avstängt.

Sätt på TD-3 innan du slår på några effektförstärkare och stäng av den sist. Detta hjälper till att förhindra att du slår på eller stänger av "poppar eller dunkar" i högtalarna.

WARM UP TID

Vi rekommenderar att du lämnar 15 minuter eller mer tid för TD-3 att värma upp innan du spelar in eller spelar live. (Längre om den har förts in från förkyllningen.) Detta kommer att göra det möjligt för precisionsanalogkretsarna att nå sin normala driftstemperatur och inställda prestanda.

SETTING SYNC och CLOCK TYPE

Väljaromkopplare 1, 2, 3 eller 4 representerar klockkällan INT, MIDI, USB respektive TRIG

Väljaromkopplare 5, 6, 7 eller 8 representerar klockfrekvensen 1PPS, 2PPQ, 24PPQ respektive 48PPQ

- Tryck på Funktion.
- Se till att ingen sekvens spelas.

- Tryck på BACK och WRITE / NEXT samtidigt för att gå till Sync inställningsläge.
- Väljarens 1 till 8 lysdioder tänds och den aktuella klockkällan (1 till 4) och klockfrekvensen (5 till 8) blinkar, du har ungefär 3 sekunder på dig att göra ändringar.
- Tryck på väljarknappen 1, 2, 3 eller 4 för att ändra klockkällan till INT, MIDI, USB eller TRIG
- Tryck på väljaren 5, 6, 7 eller 8 för att ändra klockfrekvensen till 1PP, 2PPQ, 24PPQ eller 48PPQ.
- Tryck på någon annan knapp eller efter inga ändringar på 3 sekunder sparas ändringarna.
- Upprepa steg 3 för att kontrollera ditt val.

Varning: Klockkällan måste alltid vara INT (intern) om du inte använder en extern klocka. Obs! Klockfrekvens 24 eller 48 PPQ (pulser per kvartal) rekommenderas.

TUNING

För att snabbt börja göra ljud med din TD-3, använd inställningsfunktionen enligt följande. Observera att i detta läge transponeras anteckningarna en oktav högre.

- Se till att VOLYM är avstängt.
- Ställ MODE-omkopplaren på PATTERN PLAY.
- Håll ned PITCH MODE-omkopplaren och tryck sedan på PATTERN 6-omkopplaren (not A).
- Nu, varje gång du trycker på WRITE / NEXT, kommer du att höra denna anteckning i dina hörlurar eller högtalare. Justera VOLUME-nivån till en bekväm lyssningsnivå.
- Använd TUNE-kontrollen för att justera utfrekvensen till exakt 220 Hz. Frekvensen kan justeras upp eller ner och möjliggöra finjustering till andra instrument.
- För att ställa in andra toner istället för A, tryck och håll ned PITCH MODE och sedan önskad ton.
- Nu när TD-3 kan göra ljud kan du experimentera med synthesizer-kontrollerna och distorsionen och lyssna på effekterna på ljudet.

SIGNAL FLÖDE

Signalvägen i TD-3 kan ses som att den rör sig från vänster till höger enligt följande:

- TD-3 har en spänningsstyrd oscillator (VCO) som genererar ljudet och kan justeras med WAVEFORM och TUNING. Vågformen kan väljas från omvänd sågtagand eller puls. Lyssna på ljudförändringarna som båda vågformerna gör.
- Nästa i rad är det spänningsstyrda filtret (VCF) där CUTOFF-frekvensen och RESONANS kan justeras. Spela med avstängningsfrekvensen och resonanskontrollerna och lyssna på deras effekter på ljudet. Det klassiska lågpassfiltret tillåter stor kontroll över de ljud som skapas av TD-3. Det minskar nivån på signaler som ligger över avstängningsfrekvensen, vilket minskar nivåerna för överordnade övertoner.
- RESONANCE-kontrollen ger en förbättring av signalerna vid delningsfrekvensen. Att vrida det mot maximalt ger mycket intressanta effekter och självsvängning.
- Kontrollerna ENVELOPE och DECAY påverkar VCF genom att modulera avstängningsfrekvensen. Kontrollerna är beroende av varandra, så om kuvertnivån är hög, kommer sönderfallseffekten på ljudet att bli mer märkbar.
- ACCENT-kontrollen påverkar bara de anteckningarna i ett mönster som har accent tilldelat.
- Den spänningsstyrda förstärkaren (VCA) går sedan genom DISTORTION-sektionen (om detta är valt). Använd VOLUME-kontrollen för att justera nivån för dina hörlurar och huvudutgången.
- Håll nivån nere när du sätter på dig hörlurarna.

PATCH BAY SEKTION

Detta avsnitt ger dig mångsidigheten att ansluta till andra enheter och modulär synthesizer-utrustning för att skapa många olika ljud. Anslutningarna är standard 3,5 mm TS, och spänningskraven visas i specifikationstabellen. TD-3 behöver inte dessa anslutningar för att fungera, de används för ytterligare expansion av ditt system.



Varning: Överbelasta inte 3,5 mm-ingångarna. De kan endast acceptera rätt spänningsnivå som visas i specifikationstabellerna. 3,5 mm-utgångarna ska endast anslutas till ingångar som kan ta emot utspänningarna. Underlåtenhet att följa dessa instruktioner kan skada TD-3 eller externa enheter.

SEKVENCER AVSNITT

Se avsnittet senare i den här guiden för detaljer om mönsterskrivning och spelning, samt spårskrivning och spelning.

FASTVÄÄTER UPPDATERA

Kontrollera vår webbplats behringer.com regelbundet för uppdateringar av firmware för din TD-3 synthesizer. Firmwarefilen kan laddas ner och lagras på din dator och sedan användas för att uppdatera TD-3. Den levereras med detaljerade instruktioner om uppdateringsförfarandet.

HAVE ROLIGT

TD-3 har många användbara kontroller för att återskapa olika basinstrument och skapa baslinjer. Patchfacket möjliggör ytterligare experiment och expansion till andra enheter och modulär synthesizer-utrustning.

Med alla dessa kontroller är möjligheterna till musikalisk kreativitet oändliga!

Vi hoppas att du kommer att njuta av din nya TD-3 och att den kommer att bli en viktig del av ditt system.

TD-3 Pierwsze kroki

PL Krok 3: Pierwsze kroki

PRZEGLĄD

Ten przewodnik dla początkujących pomoże Ci skonfigurować TD-3 analogowy syntezator linii basowej i pokrótce przedstawię jego możliwości.

POŁĄCZENIE

Aby podłączyć TD-3 do swojego systemu, zapoznaj się z instrukcją połączeń we wcześniejszej części tego dokumentu.

USTAWIENIA OPROGRAMOWANIA

TD-3 jest urządzeniem MIDI zgodnym z klasą USB, więc nie jest wymagana instalacja sterowników. TD-3 nie wymaga żadnych dodatkowych sterowników do pracy z Windows i MacOS.

HARDWSĄ KONFIGURACJA

Wykonaj wszystkie połączenia w systemie. Nie wyłączaj zasilania TD-3 podczas wykonywania jakichkolwiek połączeń.

Używaj tylko dostarczonego zasilacza dla TD-3.

Upewnij się, że system dźwiękowy jest wyłączony.

Włącz TD-3 przed włączeniem jakichkolwiek wzmacniaczy mocy i wyłącz go jako ostatni. Pomoże to zapobiec włączaniu się lub wyłączaniu „trzasków lub uderzeń” w głośnikach.

WARM UCZAS P.

Zalecamy pozostawienie 15 minut lub więcej czasu na rozgrzanie TD-3 przed nagrywaniem lub występem na żywo. (Dłużej, jeśli został przyniesiony z zimna). Pozwoli to precyzyjnym obwodom analogowym na osiągnięcie normalnej temperatury pracy i dostrójonej wydajności.

USTAWIANIE SYNCHRONIZACJI I TYPU ZEGARA

Przełączniki wyboru 1, 2, 3 lub 4 reprezentują odpowiednio źródło zegara: INT, MIDI, USB lub TRIG

Przełączniki 5, 6, 7 lub 8 reprezentują odpowiednio częstotliwość zegara 1PPs, 2PPQ, 24PPQ lub 48PPQ

1. Naciśnij klawisz Funkcja.
2. Upewnij się, że nie jest odtwarzana żadna sekwencja.

3. Naciśnij jednocześnie BACK i WRITE / NEXT, aby przejść do trybu ustawień synchronizacji.
4. Diody LED wybieraka od 1 do 8 włączą się, a aktualne źródło zegara (od 1 do 4) i częstotliwość zegara (od 5 do 8) zaczną migać, masz około 3 sekund na dokonanie zmian.
5. Naciśnij Selektor 1, 2, 3 lub 4, aby zmienić źródło zegara odpowiednio na INT, MIDI, USB lub TRIG
6. Naciśnij Selektor 5, 6, 7 lub 8, aby zmienić częstotliwość zegara odpowiednio na 1PPs, 2PPQ, 24PPQ lub 48PPQ.
7. Naciśnij jakikolwiek inny przycisk lub po 3 sekundach braku zmian, zmiany zostaną zapisane.
8. Powtórz krok 3, aby sprawdzić swój wybór.

Uwaga: Źródło zegara musi zawsze być INT (wewnętrzne), jeśli nie używasz zewnętrznego zegara. Uwaga: Zalecana jest częstotliwość taktowania 24 lub 48 PPQ (impulsy na kwartał).

TUNING

Aby szybko zacząć wydawać dźwięki za pomocą TD-3, użyj funkcji strojenia w następujący sposób. Zwróć uwagę, że w tym trybie nuty są transponowane o jedną oktawę wyżej.

1. Upewnij się, że GŁOŚNOŚĆ jest zmniejszona.
2. Ustaw przełącznik MODE na PATTERN PLAY.
3. Naciśnij i przytrzymaj przełącznik PITCH MODE, a następnie naciśnij przełącznik PATTERN 6 (uwaga A).
4. Teraz za każdym razem, gdy naciśniesz WRITE / NEXT, usłyszysz tę notatkę w słuchawkach lub głośnikach. Dostosuj poziom GŁOŚNOŚCI do wygodnego poziomu słuchania.
5. Za pomocą pokrętki TUNE ustaw częstotliwość wyjściową dokładnie na 220 Hz. Częstotliwość można regulować w górę lub w dół, co umożliwia dostrojenie do innych instrumentów.
6. Aby dostroić się do innych nut zamiast A, naciśnij i przytrzymaj PITCH MODE, a następnie żądaną nutę.
7. Teraz, gdy TD-3 może wydawać dźwięki, możesz poeksperymentować z kontrolkami syntezatora i przesterowaniem oraz posłuchać efektów na dźwięku.

SIGNAL PŁYŃ

Ścieżkę sygnału w TD-3 można traktować jako poruszającą się od lewej do prawej w następujący sposób:

1. TD-3 ma jeden oscylator sterowany napięciem (VCO), który generuje dźwięk i może być regulowany przez jego WAVEFORM i TUNING. Przebieg można wybrać z odwróconego piłokształtnego lub impulsowego. Posłuchaj zmian dźwięku, jakie wywołują oba przebiegi.
2. Następny w kolejce jest filtr sterowany napięciem (VCF), w którym można regulować częstotliwość odcięcia i rezonans. Graj z częstotliwością odcięcia i kontrolkami rezonansu i słuchaj ich wpływu na dźwięk. Klasyczny filtr dolnoprzepustowy pozwala na dużą kontrolę nad dźwiękami tworzonymi przez TD-3. Zmniejsza poziom sygnałów, które są powyżej częstotliwości odcięcia, zmniejszając w ten sposób poziomy harmonicznych wyższego rzędu.
3. Regulator RESONANCE zapewnia wzmocnienie sygnałów przy częstotliwości zwrotnicy. Obracanie go w kierunku maksimum da bardzo ciekawe efekty i samo-oscylację.
4. Kontrolki ENVELOPE i DECAY wpływają na VCF poprzez modulację częstotliwości odcięcia. Elementy sterujące są od siebie zależne, więc jeśli poziom obwiedni jest wysoki, efekt zaniku dźwięku będzie bardziej zauważalny.
5. Kontrolka ACCENT wpływa tylko na te nuty we wzorze, które mają przypisany akcent.
6. Wyjście wzmacniacza sterowanego napięciem (VCA) przechodzi następnie przez sekcję DISTORTION (jeśli jest wybrana). Użyj pokrętki VOLUME, aby wyregulować poziom dźwięku w słuchawkach i na głównym wyjściu.
7. Podczas pierwszego zakładania słuchawek utrzymuj niski poziom głośności.

PATCH BAY SEKCJA

Ta sekcja pozwala na wszechstronność łączenia się z innymi jednostkami i modułarnym sprzętem syntezatorowym w celu tworzenia wielu różnych dźwięków. Połączenia są standardowe 3,5 mm TS, a wymagania dotyczące napięcia przedstawiono w tabeli specyfikacji. TD-3 nie potrzebuje tych połączeń do działania, służą one do dalszej rozbudowy Twojego systemu.

Uwaga: Nie przeciążaj wejść 3,5 mm. Akceptują tylko prawidłowy poziom napięcia, jak pokazano w tabelach specyfikacji. Wyjścia 3,5 mm należy podłączać tylko do wejść, które mogą przyjmować napięcia wyjściowe. Niezastosowanie się do tych instrukcji może spowodować uszkodzenie TD-3 lub jednostek zewnętrznych.

SEQUENCESEKCJA R.

Zapoznaj się z sekcją w dalszej części tego przewodnika, aby uzyskać szczegółowe informacje na temat pisania i odtwarzania patternów oraz zapisywania i odtwarzania utworów.

FIRMAWA PONOWNIE AKTUALIZACJA

Prosimy o regularne sprawdzanie naszej strony internetowej behringer.com w celu uzyskania aktualizacji oprogramowania sprzętowego syntezatora TD-3. Plik oprogramowania można pobrać i przechowywać na komputerze, a następnie użyć do aktualizacji TD-3. Zawiera szczegółowe instrukcje dotyczące procedury aktualizacji.

HAVE ZABAWA

TD-3 posiada wiele przydatnych elementów sterujących do odtwarzania różnych instrumentów basowych i tworzenia linii basowych. Patch bay pozwala na dalsze eksperymenty i rozbudowę o inne jednostki i modułowy sprzęt syntezatorowy.

Dzięki tym wszystkim elementom sterującym możliwości kreatywności muzycznej są nieograniczone!

Mamy nadzieję, że nowy TD-3 Ci się spodoba i stanie się istotną częścią Twojego systemu.

TD-3 Operation

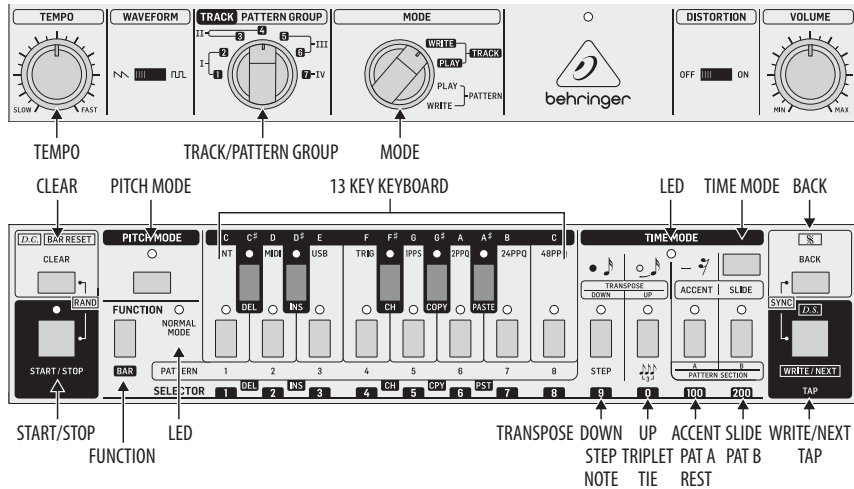

OVERVIEW

The following details show some of the basic operations of the TD-3. Keep it simple to start with, until you become familiar with the steps required, and it becomes routine.

There are four pattern groups, I, II, III and IV.

Each pattern group can have up to eight A patterns and eight B patterns. Each pattern can have up to 16 steps. The default step is a 16th note.

A pattern of desired notes is first entered in PITCH MODE, and then the timing of each note is added in TIME MODE.

WRITING A PATTERN

As an example, we will program pattern 1A of pattern group I. All writing (pitch and timing) is done in PATTERN WRITE Mode.

Writing the notes in PITCH MODE

1. Turn the MODE switch to PATTERN WRITE.
2. Turn the PATTERN GROUP switch to Group I, position 1 or 2 (it does not matter which).
3. Press FUNCTION, and the nearby NORMAL MODE LED will turn on, and one of the PATTERN switch LEDs will be flashing.
4. Press the PATTERN 1 switch (note C) and its LED will flash, showing that we are getting ready to program it. (Press it anyway, even if it is already flashing.)

5. Press the PATTERN A switch (100) and its LED will turn on (it may even be on already).
6. If PATTERN 1A already exists, press and hold the PATTERN 1 switch and then press CLEAR. If you now press START/STOP, you should not hear a pattern. (Remember to press START/STOP once more to get out of play mode.)
7. Enter the number of steps in your pattern, by holding down FUNCTION and pressing the STEP switch by the number of steps required. For example, you can press it 8 times. If you skip this step, then the pattern will be 16 steps.
8. Press PITCH MODE and its LED will turn on. Now you can enter the notes required for your pattern by pressing any of the 13 notes in the keyboard.
9. To change the octave for a note, press and hold either of the TRANSPOSE up or down switches and then press the required note.

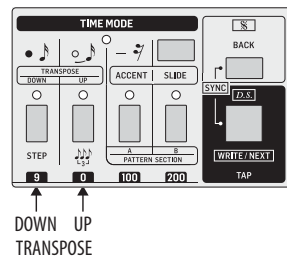

Checking and editing notes

10. To listen to the pattern of notes, press PITCH MODE to return to the start of the pattern, and press WRITE/NEXT to play the notes one at a time. (Press PITCH MODE at any time to return to the start.)
11. To change a note that has just played, press BACK to go back to that step. Then press the new note (or to change octave, press and hold either of the TRANSPOSE up or down switches and then press the desired note).
12. Continue to press WRITE/NEXT until all notes have been played, or press PITCH MODE to return to the start, or FUNCTION to exit PITCH MODE.
13. To redo the whole pattern, repeat step 3 onwards.

Writing the timing in TIME MODE

After all notes have been entered, you need to enter the timing of each note in TIME MODE. Note: While in TIME MODE, no sounds will be heard.

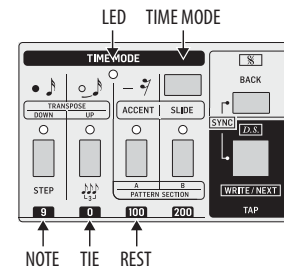

14. Press the TIME MODE switch and its LED will turn on.
15. In TIME MODE, you can play the NOTE as it is, or add a TIE, or a REST using three switches as shown above.

For example, for 16 notes, you could press these three switches as follows: Note, Rest, Rest, Note, Tie, Note, Note, Tie, Note, Note, Tie, Note, Note, Note, Tie, Note. Whenever you reach the required number of notes (which you set in procedure 7 above), it will automatically exit TIME MODE.

Note: To play all the notes just as they are, repeatedly press the NOTE switch until you exit TIME MODE. This will create a simple Arpeggio.

Checking and editing timing

16. To check the timing is OK, press TIME MODE, and press WRITE/NEXT to cycle through the pattern steps, one at a time. Look at the LEDs to see which step is a note, tie, or rest.
17. To change the timing of the pattern, repeat steps 14 and 15 to re-enter the new timing. (Press TIME MODE at any time to return to the start of the pattern.)
18. Now that the notes and timing have been added, you can play the pattern by pressing FUNCTION to return to normal mode, and then press START/STOP. As the pattern repeats, you can change the TEMPO and adjust the synthesizer controls as required.

Alternative timing method

There is another way of entering the timing:

19. Press FUNCTION and then START/STOP to play the existing pattern.

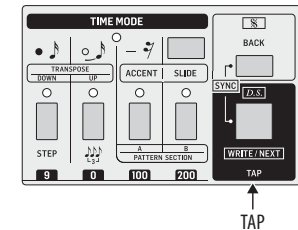

20. Press the CLEAR switch and you will hear a metronome, with a downbeat at the beginning of the pattern.
21. Tap on the TAP switch, in the timing you would like. Turn down the TEMPO if this will help. To add Sustain, press and hold down TAP.
22. Repeat steps 20 and 21 until the timing sounds good (or repeat steps 14 and 15 if you prefer this method).

Adding or deleting ACCENT and SLIDE

23. While still in PATTERN WRITE MODE, press PITCH MODE and its LED will turn on. Press WRITE/NEXT repeatedly to play each note of the current pattern.
24. When you reach a note that you would like to add an accent or a slide to, keep holding the WRITE/NEXT (don't release it). If you go past a note you want to change, press BACK first, then press and hold WRITE/NEXT.

TD-3 Operation (continued)

25. Press ACCENT and/or SLIDE as required, to add it to the note. (If these are already added to this note, they will be deleted.) Then release WRITE/NEXT.
26. The ACCENT control knob will only affect those notes that have ACCENT applied.
27. If the last note of a pattern is a slide, then:
28. In TRACK PLAY mode, this will slide to the next pattern in a track (when the pattern is added to a track).
29. In PATTERN WRITE/PLAY mode, if there is only one pattern, it will slide to the beginning of itself. If there are two or more patterns, it will slide to next pattern.
9. While the pattern is playing, you can press another PATTERN switch 1 to 8, or A or B and it will play that as soon as the current pattern is finished.
10. If you press and hold a PATTERN switch and then press another one at the same time, this will select both patterns and all the patterns in between, and play them in order. This is a good way of hearing multiple patterns before you make a track.

TRACKS

After you have created a few patterns, you can add them together to form a TRACK.

1. Rotate the MODE switch to the TRACK WRITE position.
2. Rotate the TRACK switch to one of the available positions 1 to 7. This also selects the pattern group to be used. For example, TRACK 1 and 2 can only select from patterns saved in PATTERN GROUP I. TRACK 3 and 4 can only select patterns from PATTERN GROUP II.
3. Press CLEAR to reset the track to the beginning.
4. Press START/STOP, and the TD-3 will play the current pattern of the selected track. (Tracks are only written while the unit is playing, and not stopped.)
5. Select the first pattern to add to track. For example, if you wanted to play a previously recorded pattern 2A, press 2 (note D) then press A (labeled 100), even if it is already selected, and pattern 2A should play.
6. Press WRITE/NEXT to add this to the track
7. Select the next pattern in the same way. To add a transpose, hold PITCH MODE and choose a key, and the pattern playing will change pitch to the new key.
8. Press WRITE/NEXT to enter this pattern.
9. Continue adding patterns in the same way.
10. When you reach the last pattern, press CLEAR to let the TD-3 know this is the last pattern in the track.
11. Press WRITE/NEXT.
12. Press START/STOP to finish.

PLAYING A PATTERN

Although you can play the patterns while the MODE switch is in the PATTERN WRITE position, use the PATTERN PLAY position during normal pattern playing. This will prevent you from accidentally erasing the patterns with the CLEAR switch.

The patterns are recalled by setting the PATTERN GROUP switch to position I, II, III, or IV and then using the PATTERN switches 1 to 8, and the A and B switches

1. Turn the MODE switch to the PATTERN PLAY position.
2. Turn the PATTERN GROUP switch to the group where your desired pattern was stored, either I, II, III, or IV.
3. Press the FUNCTION switch, and the NORMAL MODE LED will turn on.
4. Press the desired PATTERN switch 1 to 8, and its LED will flash.
5. Press the desired A or B switch and its LED will light.
6. Press the START/STOP switch to play the pattern.
7. Adjust the synthesizer controls, the TEMPO, and the distortion, and have fun.
8. If you press and hold PITCH MODE, and then press one of the 13 keys of the keyboard, the current pattern will be transposed to that key when the pattern restarts.

Playing Tracks

1. Rotate the MODE switch to the TRACK PLAY position.
2. Rotate the TRACK switch to the desired track.
3. Press CLEAR to reset the track to the beginning.
4. Press START/STOP to play the track.

Deleting Patterns from a Track

To remove one pattern from the track, just select that Pattern number. For example, to delete the third pattern in a track:

1. Rotate the MODE switch to the TRACK WRITE position.
2. Rotate the TRACK switch to the track to be edited.
3. Select the third pattern in the track by holding FUNCTION down and pressing PATTERN 3.
4. Delete by holding FUNCTION down and then pressing DEL (C sharp).
5. Rotate the MODE switch to the TRACK PLAY position.
6. Press CLEAR to reset the track to the start.
7. Press START/STOP to play the track and listen to the changes.

Inserting Patterns into a Track

For example, to add a pattern before the 5th pattern in a track:

1. Rotate the MODE switch to the TRACK WRITE position.
2. Rotate the TRACK switch to the track to be edited.
3. Select the fifth pattern in the track by holding FUNCTION down and pressing PATTERN 5.
4. Add by holding FUNCTION down and pressing INS (D sharp). The new pattern will be added to the track.
5. Press the START/STOP switch and the current pattern added will play.

6. Select the pattern you want to play by pressing its selector 1 to 8 and the A and B switches. The selected pattern will play.
7. Press TAP to store the change.
8. Press START/STOP to stop play.
9. Rotate the MODE switch to the TRACK PLAY position.
10. Press CLEAR to reset the track to the start.
11. Press START/STOP to play the track and listen to the changes.

Overwriting a Track

1. Existing tracks can be overwritten with a new track. It is not necessary to delete all patterns in a track when writing over an existing track with a shorter track. This is because when the new track plays its last pattern, it will automatically return to the beginning.

Operación TD-3 *(Consulte la página 56 para ver la imagen)*

VISIÓN GENERAL

Los siguientes detalles muestran algunas de las operaciones básicas del TD-3. Manténgalo simple al principio, hasta que se familiarice con los pasos necesarios y se convierta en una rutina.

Hay cuatro grupos de patrones, I, II, III y IV.

Cada grupo de patrones puede tener hasta ocho patrones A y ocho patrones B. Cada patrón puede tener hasta 16 pasos. El paso predeterminado es una semicorchea.

Primero se ingresa un patrón de notas deseadas en PITCH MODE, y luego se agrega el tiempo de cada nota en TIME MODE.

ESCRIBIR UN PATRÓN

Como ejemplo, programaremos el patrón 1A del grupo de patrones I. Toda la escritura (tono y temporización) se realiza en el modo PATTERN WRITE.

Escribiendo las notas en MODO PITCH

1. Gire el interruptor MODE a PATTERN WRITE.
2. Gire el interruptor del GRUPO DE PATRONES al Grupo I, posición 1 o 2 (no importa cuál).
3. Presione FUNCTION, y el LED de MODO NORMAL cercano se encenderá, y uno de los LED del interruptor PATTERN parpadeará.
4. Presione el interruptor PATTERN 1 (nota C) y su LED parpadeará, indicando que nos estamos preparando para programarlo. (Púlselo de todos modos, incluso si ya está parpadearando).
5. Presione el interruptor PATTERN A (100) y su LED se encenderá (incluso puede que ya esté encendido).
6. Si el PATRÓN 1A ya existe, mantenga presionado el interruptor PATTERN 1 y luego presione CLEAR. Si ahora presiona START/STOP, no debería escuchar un patrón. (Recuerde presionar START/STOP una vez más para salir del modo de reproducción).
7. Ingrese la cantidad de pasos en su patrón, manteniendo presionada FUNCIÓN y presionando el interruptor de PASO por la cantidad de pasos requeridos. Por ejemplo, puede presionarlo 8 veces. Si omite este paso, el patrón será de 16 pasos.
8. Pulsa PITCH MODE y su LED se encenderá. Ahora puede ingresar las notas requeridas para su patrón presionando cualquiera de las 13 notas en el teclado.

9. Para cambiar la octava de una nota, mantenga presionado cualquiera de los interruptores TRANSPOSE hacia arriba o hacia abajo y luego presione la nota requerida *(Consulte la página 56 para ver la imagen)*.

Comprobación y edición de notas

10. Para escuchar el patrón de notas, presione PITCH MODE para volver al inicio del patrón y presione WRITE/NEXT para reproducir las notas una a la vez. (Presiona PITCH MODE en cualquier momento para volver al inicio).
11. 1Para cambiar una nota que acaba de tocar, presione BACK para volver a ese paso. Luego presione la nueva nota (o para cambiar de octava, mantenga presionado cualquiera de los interruptores TRANSPOSE hacia arriba o hacia abajo y luego presione la nota deseada).
12. Continúe presionando WRITE/NEXT hasta que se hayan tocado todas las notas, o presione PITCH MODE para volver al inicio, o FUNCTION para salir de PITCH MODE.
13. Para rehacer todo el patrón, repite el paso 3 en adelante.

Writing the timing in TIME MODE

Después de haber ingresado todas las notas, debe ingresar el tiempo de cada nota en TIME MODE. Nota: Mientras esté en MODO DE HORA, no se escucharán sonidos *(Consulte la página 57 para ver la imagen)*.

14. Presione el interruptor TIME MODE y su LED se encenderá.
15. En el MODO DE TIEMPO, puede tocar la NOTA tal como está, o agregar un TIE o un REST usando tres interruptores como se muestra arriba.
Por ejemplo, para 16 notas, puede presionar estos tres interruptores de la siguiente manera: nota, silencio, silencio, nota, ligadura, nota, nota, ligadura, nota, nota, ligadura, nota, nota, ligadura, nota. Cada vez que alcance el número requerido de notas (que estableció en el procedimiento 7 anterior), saldrá automáticamente del MODO DE TIEMPO.
Nota: Para tocar todas las notas tal como son, presione repetidamente el interruptor de NOTA hasta que salga del MODO DE TIEMPO. Esto creará un arpeggio simple.

Comprobación y edición de tiempos

16. Para verificar que el tiempo esté bien, presione TIME MODE y presione WRITE/NEXT para recorrer los pasos del patrón, uno a la vez. Mire los LED para ver qué paso es una nota, un lazo o un silencio.
17. Para cambiar la sincronización del patrón, repita los pasos 14 y 15 para volver a ingresar la nueva sincronización. (Presione TIME MODE en cualquier momento para volver al inicio del patrón).
18. Ahora que se han agregado las notas y el tiempo, puede reproducir el patrón presionando FUNCTION para volver al modo normal y luego presionando START/STOP. A medida que se repite el patrón, puede cambiar el TEMPO y ajustar los controles del sintetizador según sea necesario.

Método de tiempo alternativo

Hay otra forma de introducir el tiempo:

19. Presione FUNCTION y luego START/STOP para reproducir el patrón existente *(Consulte la página 57 para ver la imagen)*.
20. Presione el interruptor CLEAR y escuchará un metrónomo, con un tiempo fuerte al comienzo del patrón.
21. Toque el interruptor TAP, en el momento que desee. Baje el TEMPO si esto le ayuda. Para agregar Sustain, mantenga presionado TAP.
22. Repita los pasos 20 y 21 hasta que la sincronización suene bien (o repita los pasos 14 y 15 si prefiere este método).

Agregar o eliminar ACENTO y DIAPOSITIVA

23. Mientras aún está en MODO DE ESCRITURA DE PATRÓN, presione PITCH MODE y su LED se encenderá. Presione WRITE/NEXT repetidamente para reproducir cada nota del patrón actual.
24. Cuando llegue a una nota a la que le gustaría agregar un acento o una diapositiva, mantenga presionado ESCRIBIR/SIGUIENTE (no lo suelte). Si pasa una nota que desea cambiar, presione BACK primero, luego presione y mantenga presionado WRITE/NEXT.
25. Presione ACENTO y/o DESLIZAR según sea necesario para agregarlo a la nota. (Si ya se agregaron a esta nota, se eliminarán). Luego suelte WRITE/NEXT.
26. La perilla de control ACCENT solo afectará aquellas notas que tengan ACCENT aplicado.

27. Si la última nota de un patrón es una diapositiva, entonces:
28. En el modo TRACK PLAY, esto se deslizará al siguiente patrón en una pista (cuando el patrón se agrega a una pista).
29. En el modo PATTERN WRITE/PLAY, si solo hay un patrón, se deslizará hasta el comienzo de sí mismo. Si hay dos o más patrones, se deslizará al siguiente patrón.

JUGAR UN PATRÓN

Aunque puede tocar los patrones mientras el interruptor MODE está en la posición PATTERN WRITE, use la posición PATTERN PLAY durante la reproducción normal de patrones. Esto evitará que borre accidentalmente los patrones con el interruptor CLEAR.

Los patrones se recuperan colocando el interruptor PATTERN GROUP en la posición I, II, III o IV y luego usando los interruptores PATTERN 1 a 8 y los interruptores A y B

1. Gire el interruptor MODE a la posición PATTERN PLAY.
2. Gire el interruptor GRUPO DE PATRONES al grupo donde se almacenó el patrón deseado, ya sea I, II, III o IV.
3. Presione el interruptor de FUNCIÓN y el LED DE MODO NORMAL se encenderá.
4. Pulse el interruptor PATTERN deseado del 1 al 8 y su LED parpadeará.
5. Presione el interruptor A o B deseado y su LED se encenderá.
6. Presione el interruptor START/STOP para reproducir el patrón.
7. Ajusta los controles del sintetizador, el TEMPO y la distorsión, y diviértete.
8. Si mantiene presionado PITCH MODE y luego presiona una de las 13 teclas del teclado, el patrón actual se transpondrá a esa tecla cuando se reinicie el patrón.
9. Mientras se reproduce el patrón, puede presionar otro interruptor PATTERN 1 a 8, o A o B y se reproducirá tan pronto como finalice el patrón actual.
10. Si presiona y mantiene presionado un interruptor PATTERN y luego presiona otro al mismo tiempo, esto seleccionará ambos patrones y todos los patrones intermedios, y los reproducirá en orden. Esta es una buena manera de escuchar múltiples patrones antes de hacer una pista.

Operación TD-3 (continuación)

PISTAS

Después de haber creado algunos patrones, puede agregarlos para formar una PISTA.

1. Gire el interruptor MODE a la posición TRACK WRITE.
2. Gire el interruptor TRACK a una de las posiciones disponibles de 1 a 7. Esto también selecciona el grupo de patrones que se utilizará. Por ejemplo, las PISTAS 1 y 2 solo pueden seleccionar patrones guardados en el GRUPO DE PATRONES I. Las PISTAS 3 y 4 solo pueden seleccionar patrones del GRUPO DE PATRONES II.
3. Pulse CLEAR para restablecer la pista al principio.
4. Pulse START/STOP y el TD-3 reproducirá el patrón actual de la pista seleccionada. (Las pistas solo se escriben mientras la unidad se está reproduciendo y no se detiene).
5. Seleccione el primer patrón para agregar a la pista. Por ejemplo, si desea reproducir un patrón 2A previamente grabado, presione 2 (nota D) y luego presione A (etiquetado 100), incluso si ya está seleccionado, y el patrón 2A debería reproducirse.
6. Presione WRITE/NEXT para agregar esto a la pista
7. Seleccione el siguiente patrón de la misma manera. Para agregar una transposición, mantenga presionado PITCH MODE y elija una tecla, y el patrón que se reproduce cambiará el tono a la nueva tecla.
8. Presione ESCRIBIR/SIGUIENTE para ingresar este patrón.
9. Continúe agregando patrones de la misma manera.
10. Cuando llegue al último patrón, presione CLEAR para que el TD-3 sepa que es el último patrón de la pista.
11. Pulse ESCRIBIR/SIGUIENTE.
12. Presione INICIO/DETENER para terminar.

Reproducción de pistas

1. Gire el interruptor MODE a la posición TRACK PLAY.
2. Gire el interruptor TRACK a la pista deseada.
3. Pulse CLEAR para restablecer la pista al principio.
4. Presione START/STOP para reproducir la pista.

Eliminación de patrones de una pista

Para eliminar un patrón de la pista, simplemente seleccione ese número de patrón. Por ejemplo, para eliminar el tercer patrón de una pista:

1. Gire el interruptor MODE a la posición TRACK WRITE.
2. Gire el interruptor TRACK hasta la pista que desea editar.
3. Seleccione el tercer patrón en la pista manteniendo presionado FUNCTION y presionando PATTERN 3.
4. Elimine manteniendo presionada FUNCTION y luego presionando DEL (C sostenido).
5. Gire el interruptor MODE a la posición TRACK PLAY.
6. Presione CLEAR para restablecer la pista al inicio.
7. Presione START/STOP para reproducir la pista y escuchar los cambios.

Insertar patrones en una pista

Por ejemplo, para agregar un patrón antes del quinto patrón en una pista:

1. Gire el interruptor MODE a la posición TRACK WRITE.
2. Gire el interruptor TRACK hasta la pista que desea editar.
3. Seleccione el quinto patrón en la pista manteniendo presionado FUNCTION y presionando PATTERN 5.
4. Agregue manteniendo presionado FUNCTION y presionando INS (D sostenido). El nuevo patrón se agregará a la pista.
5. Presione el interruptor START/STOP y se reproducirá el patrón actual agregado.
6. Seleccione el patrón que desea reproducir presionando su selector 1 a 8 y los interruptores A y B. Se reproducirá el patrón seleccionado.
7. Pulse TAP para almacenar el cambio.
8. Presione START/STOP para detener la reproducción.
9. Gire el interruptor MODE a la posición TRACK PLAY.
10. Presione CLEAR para restablecer la pista al inicio.
11. Presione START/STOP para reproducir la pista y escuchar los cambios.

Sobrescribir una pista

1. Las pistas existentes se pueden sobrescribir con una nueva pista. No es necesario eliminar todos los patrones de una pista cuando se escribe sobre una pista existente con una pista más corta. Esto se debe a que cuando la nueva pista reproduce su último patrón, volverá automáticamente al principio.

Opération TD-3 (Veuillez consulter la page 56 pour voir l'image)

APERÇU

Les détails suivants montrent certaines des opérations de base du TD-3. Restez simple pour commencer, jusqu'à ce que vous vous familiarisiez avec les étapes requises et que cela devienne une routine.

Il existe quatre groupes de modèles, I, II, III et IV.

Chaque groupe de motifs peut avoir jusqu'à huit motifs A et huit motifs B. Chaque motif peut comporter jusqu'à 16 étapes. Le pas par défaut est une double croche.

Un motif de notes souhaitées est d'abord entré dans PITCH MODE, puis le timing de chaque note est ajouté dans TIME MODE.

ÉCRITURE D'UN MOTIF

A titre d'exemple, nous allons programmer le motif 1A du groupe de motifs I. Toute l'écriture (hauteur et synchronisation) se fait en mode PATTERN WRITE.

Écrire les notes en PITCH MODE

1. Tournez le commutateur MODE sur PATTERN WRITE.
2. Tournez le commutateur PATTERN GROUP sur le groupe I, position 1 ou 2 (peu importe lequel).
3. Appuyez sur FUNCTION et la LED NORMAL MODE située à proximité s'allumera et l'une des LED du commutateur PATTERN clignotera.
4. Appuyez sur le commutateur PATTERN 1 (note C) et sa LED clignotera, indiquant que nous nous préparons à le programmer. (Appuyez dessus quand même, même s'il clignote déjà.)
5. Appuyez sur le commutateur PATTERN A (100) et sa LED s'allumera (elle peut même déjà être allumée).
6. Si PATTERN 1A existe déjà, appuyez sur le commutateur PATTERN 1 et maintenez-le enfoncé, puis appuyez sur CLEAR. Si vous appuyez maintenant sur START/STOP, vous ne devriez pas entendre de pattern. (N'oubliez pas d'appuyer une fois de plus sur START/STOP pour sortir du mode de jeu.)
7. Entrez le nombre de pas de votre motif en maintenant FUNCTION enfoncé et en appuyant sur le commutateur STEP du nombre de pas requis. Par exemple, vous pouvez appuyer dessus 8 fois. Si vous sautez cette étape, le motif sera composé de 16 étapes.

8. Appuyez sur PITCH MODE et sa LED s'allumera. Vous pouvez maintenant entrer les notes requises pour votre motif en appuyant sur l'une des 13 notes du clavier.
9. Pour changer l'octave d'une note, maintenez enfoncé l'un des commutateurs TRANPOSE vers le haut ou vers le bas, puis appuyez sur la note requise (Veuillez consulter la page 56 pour voir l'image).

Vérification et édition des notes

10. Pour écouter le motif de notes, appuyez sur PITCH MODE pour revenir au début du motif et appuyez sur WRITE/NEXT pour jouer les notes une par une. (Appuyez sur PITCH MODE à tout moment pour revenir au début.)
11. Pour modifier une note qui vient d'être jouée, appuyez sur BACK pour revenir à cette étape. Appuyez ensuite sur la nouvelle note (ou pour changer d'octave, appuyez et maintenez enfoncé l'un des commutateurs TRANPOSE vers le haut ou vers le bas, puis appuyez sur la note souhaitée).
12. Continuez à appuyer sur WRITE/NEXT jusqu'à ce que toutes les notes aient été jouées, ou appuyez sur PITCH MODE pour revenir au début, ou sur FUNCTION pour quitter PITCH MODE.
13. Pour refaire tout le motif, répétez l'étape 3 et suivantes.

Écriture du chronométrage en MODE TEMPS

Une fois que toutes les notes ont été entrées, vous devez entrer le timing de chaque note dans TIME MODE. Remarque: En mode TIME, aucun son ne sera entendu (Veuillez consulter la page 57 pour voir l'image).

14. Appuyez sur le commutateur TIME MODE et sa LED s'allumera.
15. En MODE TEMPS, vous pouvez jouer la NOTE telle quelle, ou ajouter un TIE ou un REST en utilisant trois commutateurs comme indiqué ci-dessus.
Par exemple, pour 16 notes, vous pouvez appuyer sur ces trois commutateurs comme suit: Note, Rest, Rest, Note, Tie, Note, Note, Tie, Note, Note, Tie, Note, Note, Note, Tie, Note. Chaque fois que vous atteignez le nombre de notes requis (que vous avez défini dans la procédure 7 ci-dessus), il quittera automatiquement le MODE TEMPS.
Remarque: Pour jouer toutes les notes telles qu'elles sont, appuyez plusieurs fois sur le commutateur NOTE jusqu'à ce que vous quittiez TIME MODE. Cela créera un arpège simple.

Vérification et modification du timing

16. Pour vérifier que le minutage est correct, appuyez sur TIME MODE et appuyez sur WRITE/NEXT pour faire défiler les étapes du motif, une à la fois. Regardez les LED pour voir quel pas est une note, une liaison ou un silence.
17. Pour modifier la synchronisation du motif, répétez les étapes 14 et 15 pour saisir à nouveau la nouvelle synchronisation. (Appuyez sur TIME MODE à tout moment pour revenir au début du motif.)
18. Maintenant que les notes et le timing ont été ajoutés, vous pouvez jouer le motif en appuyant sur FUNCTION pour revenir au mode normal, puis appuyez sur START/STOP. Au fur et à mesure que le motif se répète, vous pouvez modifier le TEMPO et ajuster les commandes du synthétiseur selon vos besoins.

Méthode de synchronisation alternative

Il existe une autre manière de saisir le temps:

19. Appuyez sur FUNCTION puis sur START/STOP pour lire le motif existant (Veuillez consulter la page 57 pour voir l'image).
20. Appuyez sur le commutateur CLEAR et vous entendrez un métronome, avec un temps fort au début du motif.
21. Appuyez sur le commutateur TAP, dans le timing que vous souhaitez. Baissez le TEMPO si cela peut vous aider. Pour ajouter Sustain, appuyez et maintenez enfoncé TAP.
22. Répétez les étapes 20 et 21 jusqu'à ce que le timing sonne bien (ou répétez les étapes 14 et 15 si vous préférez cette méthode).

Adding or deleting ACCENT and SLIDE

23. Toujours en mode PATTERN WRITE, appuyez sur PITCH MODE et sa LED s'allumera. Appuyez plusieurs fois sur WRITE/NEXT pour jouer chaque note du motif actuel.
24. Lorsque vous atteignez une note à laquelle vous souhaitez ajouter un accent ou une diapositive, maintenez enfoncé le bouton WRITE/NEXT (ne le relâchez pas). Si vous dépassez une note que vous souhaitez modifier, appuyez d'abord sur BACK, puis maintenez enfoncé WRITE/NEXT.
25. Appuyez sur ACCENT et/ou SLIDE selon les besoins pour l'ajouter à la note. (Si ceux-ci sont déjà ajoutés à cette note, ils seront supprimés.) Puis relâchez WRITE/NEXT.

26. Le bouton de commande ACCENT n'affectera que les notes auxquelles ACCENT est appliqué.
27. Si la dernière note d'un pattern est un slide, alors:
28. En mode TRACK PLAY, cela passera au motif suivant dans une piste (lorsque le motif est ajouté à une piste).
29. En mode PATTERN WRITE/PLAY, s'il n'y a qu'un seul motif, il glissera jusqu'au début de lui-même. S'il y a deux motifs ou plus, il passera au motif suivant.

JOUER UN MOTIF

Bien que vous puissiez reproduire les motifs lorsque le commutateur MODE est en position PATTERN WRITE, utilisez la position PATTERN PLAY pendant la reproduction normale du motif. Cela vous évitera d'effacer accidentellement les motifs avec le commutateur CLEAR.

Les motifs sont rappelés en réglant le commutateur PATTERN GROUP sur la position I, II, III ou IV, puis en utilisant les commutateurs PATTERN 1 à 8 et les commutateurs A et B.

1. Tournez le commutateur MODE sur la position PATTERN PLAY.
2. Tournez le commutateur PATTERN GROUP sur le groupe dans lequel votre motif désiré a été stocké, soit I, II, III ou IV.
3. Appuyez sur le commutateur FUNCTION et la LED NORMAL MODE s'allumera.
4. Appuyez sur le commutateur PATTERN souhaité 1 à 8 et sa LED clignotera.
5. Appuyez sur l'interrupteur A ou B désiré et sa LED s'allumera.
6. Appuyez sur le commutateur START/STOP pour lire le motif.
7. Réglez les commandes du synthétiseur, le TEMPO et la distorsion, et amusez-vous.
8. Si vous maintenez PITCH MODE enfoncé, puis appuyez sur l'une des 13 touches du clavier, le motif actuel sera transposé sur cette touche lorsque le motif redémarrera.
9. Pendant la lecture du motif, vous pouvez appuyer sur un autre commutateur PATTERN 1 à 8, ou A ou B et il jouera dès que le motif en cours sera terminé.
10. Si vous appuyez sur un commutateur PATTERN et que vous le maintenez enfoncé, puis que vous en appuyez un autre en même temps, cela sélectionnera les deux motifs et tous les motifs intermédiaires et les jouera dans l'ordre. C'est un bon moyen d'entendre plusieurs motifs avant de créer une piste.

Opération TD-3 (suite)

DES PISTES

Après avoir créé quelques motifs, vous pouvez les additionner pour former une PISTE.

1. Tournez le commutateur MODE sur la position TRACK WRITE.
2. Tournez le commutateur TRACK sur l'une des positions disponibles 1 à 7. Cela sélectionne également le groupe de motifs à utiliser. Par exemple, TRACK 1 et 2 ne peuvent sélectionner que des motifs enregistrés dans PATTERN GROUP I. TRACK 3 et 4 ne peuvent sélectionner que des motifs de PATTERN GROUP II.
3. Appuyez sur CLEAR pour réinitialiser la piste au début.
4. Appuyez sur START/STOP et le TD-3 jouera le motif actuel de la piste sélectionnée. (Les pistes ne sont écrites que pendant la lecture de l'appareil, et non à l'arrêt.)
5. Sélectionnez le premier motif à ajouter à la piste. Par exemple, si vous voulez jouer un motif 2A enregistré précédemment, appuyez sur 2 (note D) puis appuyez sur A (étiqueté 100), même s'il est déjà sélectionné, et le motif 2A devrait jouer.
6. Appuyez sur WRITE/NEXT pour l'ajouter à la piste
7. Sélectionnez le motif suivant de la même manière. Pour ajouter une transposition, maintenez PITCH MODE et choisissez une touche, et le motif en cours de lecture changera de hauteur sur la nouvelle touche.
8. Appuyez sur WRITE/NEXT pour entrer dans ce motif.
9. Continuez à ajouter des motifs de la même manière.
10. Lorsque vous atteignez le dernier motif, appuyez sur CLEAR pour indiquer au TD-3 qu'il s'agit du dernier motif de la piste.
11. Appuyez sur ÉCRIRE/SUIVANT.
12. Appuyez sur START/STOP pour terminer.

Lecture de pistes

1. Tournez le commutateur MODE sur la position TRACK PLAY.
2. Tournez le commutateur TRACK sur la piste souhaitée.
3. Appuyez sur CLEAR pour réinitialiser la piste au début.
4. Appuyez sur START/STOP pour lire la piste.

Suppression de motifs d'une piste

Pour supprimer un motif de la piste, sélectionnez simplement ce numéro de motif. Par exemple, pour supprimer le troisième motif d'une piste :

1. Tournez le commutateur MODE sur la position TRACK WRITE.
2. Tournez le commutateur TRACK sur la piste à éditer.
3. Sélectionnez le troisième motif de la piste en maintenant FUNCTION enfoncé et en appuyant sur PATTERN 3.
4. Supprimez en maintenant FUNCTION enfoncée puis en appuyant sur DEL (C dièse).
5. Tournez le commutateur MODE sur la position TRACK PLAY.
6. Appuyez sur CLEAR pour réinitialiser la piste au début.
7. Appuyez sur START/STOP pour lire la piste et écouter les changements.

Insertion de motifs dans une piste

Par exemple, pour ajouter un motif avant le 5e motif d'une piste:

1. Tournez le commutateur MODE sur la position TRACK WRITE.
2. Tournez le commutateur TRACK sur la piste à éditer.
3. Sélectionnez le cinquième motif de la piste en maintenant enfoncé FUNCTION et en appuyant sur PATTERN 5.
4. Ajoutez en maintenant FUNCTION enfoncé et en appuyant sur INS (ré dièse). Le nouveau motif sera ajouté à la piste.
5. Appuyez sur le commutateur START/STOP et le motif actuel ajouté jouera.
6. Sélectionnez le motif que vous souhaitez jouer en appuyant sur son sélecteur 1 à 8 et sur les commutateurs A et B. Le motif sélectionné jouera.
7. Appuyez sur TAP pour enregistrer la modification.
8. Appuyez sur START/STOP pour arrêter la lecture.
9. Tournez le commutateur MODE sur la position TRACK PLAY.
10. Appuyez sur CLEAR pour réinitialiser la piste au début.
11. Appuyez sur START/STOP pour lire la piste et écouter les changements.

Remplacer une piste

1. Les pistes existantes peuvent être remplacées par une nouvelle piste. Il n'est pas nécessaire de supprimer tous les motifs d'une piste lors de l'écriture sur une piste existante avec une piste plus courte. En effet, lorsque la nouvelle piste joue son dernier motif, elle reviendra automatiquement au début.

TD-3-Betrieb *(Siehe Seite 56, um das Bild zu sehen)*

ÜBERBLICK

Die folgenden Details zeigen einige der Grundfunktionen des TD-3. Halten Sie es am Anfang einfach, bis Sie mit den erforderlichen Schritten vertraut sind und es zur Routine wird.

Es gibt vier Mustergruppen, I, II, III und IV.

Jede Mustergruppe kann bis zu acht A-Muster und acht B-Muster enthalten. Jedes Pattern kann bis zu 16 Steps haben. Der Standardschritt ist eine Sechzehntelnote.

Zuerst wird im PITCH MODE ein Pattern der gewünschten Noten eingegeben, und dann wird das Timing jeder Note im TIME MODE hinzugefügt.

EIN MUSTER SCHREIBEN

Als Beispiel programmieren wir Pattern 1A der Pattern-Gruppe I. Das gesamte Schreiben (Tonhöhe und Timing) erfolgt im PATTERN WRITE-Modus.

Schreiben der Noten im PITCH MODE

1. Stellen Sie den MODE-Schalter auf PATTERN WRITE.
2. Stellen Sie den PATTERN GROUP-Schalter auf Group I, Position 1 oder 2 (egal welche).
3. Drücken Sie FUNCTION, und die NORMAL MODE-LED in der Nähe leuchtet auf, und eine der PATTERN-Schalter-LEDs blinkt.
4. Drücken Sie den Schalter PATTERN 1 (Note C) und seine LED blinkt und zeigt damit an, dass wir bereit sind, ihn zu programmieren. (Trotzdem drücken, auch wenn es bereits blinkt.)
5. Drücken Sie den PATTERN A-Schalter (100) und seine LED leuchtet auf (sie kann sogar schon an sein).
6. Wenn PATTERN 1A bereits vorhanden ist, halten Sie den PATTERN 1-Schalter gedrückt und drücken Sie dann CLEAR. Wenn Sie jetzt START/STOP drücken, sollten Sie kein Muster hören. (Denken Sie daran, erneut START/STOP zu drücken, um den Wiedergabemodus zu verlassen.)
7. Geben Sie die Anzahl der Steps in Ihrem Pattern ein, indem Sie FUNCTION gedrückt halten und den STEP-Schalter um die Anzahl der erforderlichen Steps drücken. Sie können ihn beispielsweise 8 Mal drücken. Wenn Sie diesen Schritt überspringen, besteht das Muster aus 16 Schritten.
8. Drücken Sie PITCH MODE und die LED leuchtet auf. Jetzt können Sie die für Ihr Pattern erforderlichen Noten eingeben, indem Sie eine der 13 Noten auf der Tastatur drücken.

9. Um die Oktave für eine Note zu ändern, halten Sie einen der TRANSPOSE-Up- oder -Down-Schalter gedrückt und drücken Sie dann die gewünschte Note *(Siehe Seite 56, um das Bild zu sehen)*.

Überprüfen und Bearbeiten von Notizen

10. Um sich das Notenmuster anzuhören, drücken Sie PITCH MODE, um zum Anfang des Musters zurückzukehren, und drücken Sie WRITE/NEXT, um die Noten einzeln zu spielen. (Drücken Sie jederzeit PITCH MODE, um zum Start zurückzukehren.)
11. Um eine gerade gespielte Note zu ändern, drücken Sie BACK, um zu diesem Schritt zurückzukehren. Drücken Sie dann die neue Note (oder um die Oktave zu wechseln, halten Sie einen der TRANSPOSE-Up- oder -Down-Schalter gedrückt und drücken Sie dann die gewünschte Note).
12. Drücken Sie weiterhin WRITE/NEXT, bis alle Noten gespielt wurden, oder drücken Sie PITCH MODE, um zum Anfang zurückzukehren, oder FUNCTION, um den PITCH MODE zu verlassen.
13. Um das gesamte Muster zu wiederholen, wiederholen Sie Schritt 3 ab.

Schreiben des Timings im TIME MODE

Nachdem alle Noten eingegeben wurden, müssen Sie das Timing jeder Note im TIME MODE eingeben. Hinweis: Im ZEITMODUS sind keine Töne zu hören. *(Siehe Seite 57, um das Bild zu sehen)*.

14. Drücken Sie den TIME MODE-Schalter und seine LED leuchtet auf.
15. Im ZEITMODUS können Sie die NOTE so spielen, wie sie ist, oder einen TIE oder eine REST hinzufügen, indem Sie drei Schalter verwenden, wie oben gezeigt.
Für 16 Noten könnten Sie diese drei Schalter beispielsweise wie folgt drücken: Note, Rest, Rest, Note, Tie, Note, Note, Tie, Note, Note, Tie, Note, Note, Tie, Note, Note. Immer wenn Sie die erforderliche Anzahl von Noten erreichen (die Sie in Schritt 7 oben eingestellt haben), wird der TIME MODE automatisch verlassen.

Hinweis: Um alle Noten unverändert zu spielen, drücken Sie wiederholt die NOTE-Taste, bis Sie den TIME MODE verlassen. Dadurch wird ein einfaches Arpeggio erzeugt.

Timing prüfen und bearbeiten

16. Um zu überprüfen, ob das Timing in Ordnung ist, drücken Sie TIME MODE und drücken Sie WRITE/NEXT, um nacheinander durch die Pattern-Schritte zu schalten. Sehen Sie sich die LEDs an, um zu sehen, welcher Schritt eine Note, ein Haltebogen oder eine Pause ist.
17. Um das Timing des Musters zu ändern, wiederholen Sie die Schritte 14 und 15, um das neue Timing erneut einzugeben. (Drücken Sie jederzeit TIME MODE, um zum Anfang des Musters zurückzukehren.)
18. Nachdem die Noten und das Timing hinzugefügt wurden, können Sie das Pattern spielen, indem Sie FUNCTION drücken, um zum normalen Modus zurückzukehren, und dann START/STOP drücken. Während sich das Muster wiederholt, können Sie das TEMPO ändern und die Synthesizer-Regler nach Bedarf anpassen.

Alternatives Timing-Verfahren

Es gibt noch eine andere Möglichkeit, den Zeitpunkt einzugeben:

19. Drücken Sie FUNCTION und dann START/STOP, um das vorhandene Pattern abzuspielden *(Siehe Seite 57, um das Bild zu sehen)*.
20. Drücken Sie die CLEAR-Taste und Sie hören ein Metronom mit einem Downbeat am Anfang des Patterns.
21. Tippen Sie im gewünschten Timing auf den TAP-Schalter. Verringern Sie das TEMPO, wenn dies hilft. Um Sustain hinzuzufügen, halten Sie TAP gedrückt.
22. Wiederholen Sie die Schritte 20 und 21, bis das Timing gut klingt (oder wiederholen Sie die Schritte 14 und 15, wenn Sie diese Methode bevorzugen).

Hinzufügen oder Löschen von ACCENT und SLIDE

23. Während Sie sich noch im PATTERN WRITE MODE befinden, drücken Sie PITCH MODE und die LED leuchtet auf. Drücken Sie wiederholt WRITE/NEXT, um jede Note des aktuellen Patterns zu spielen.
24. Wenn Sie eine Note erreichen, der Sie einen Akzent oder einen Slide hinzufügen möchten, halten Sie die WRITE/NEXT-Taste gedrückt (lassen Sie sie nicht los). Wenn Sie an einer Note vorbeigehen, die Sie ändern möchten, drücken Sie zuerst BACK und halten Sie dann WRITE/NEXT gedrückt.

25. Drücken Sie nach Bedarf ACCENT und/oder SLIDE, um ihn der Note hinzuzufügen. (Wenn diese bereits zu dieser Notiz hinzugefügt wurden, werden sie gelöscht.) Lassen Sie dann WRITE/NEXT los.
26. Der ACCENT-Regler wirkt sich nur auf die Noten aus, auf die ACCENT angewendet wurde.
27. Wenn die letzte Note eines Patterns ein Slide ist, dann:
28. Im TRACK PLAY-Modus gleitet dies zum nächsten Pattern in einem Track (wenn das Pattern zu einem Track hinzugefügt wird).
29. Wenn im PATTERN WRITE/PLAY-Modus nur ein Pattern vorhanden ist, gleitet es an den Anfang seiner selbst. Wenn es zwei oder mehr Muster gibt, gleitet es zum nächsten Muster.

EIN PATTERN SPIELEN

Obwohl Sie die Patterns spielen können, während sich der MODE-Schalter in der PATTERN WRITE-Position befindet, verwenden Sie die PATTERN PLAY-Position während der normalen Pattern-Wiedergabe. Dadurch wird verhindert, dass Sie die Muster versehentlich mit dem CLEAR-Schalter löschen.

Die Patterns werden aufgerufen, indem der PATTERN GROUP-Schalter auf Position I, II, III oder IV gestellt und dann die PATTERN-Schalter 1 bis 8 sowie die A- und B-Schalter verwendet werden

1. Drehen Sie den MODE-Schalter auf die Position PATTERN PLAY.
2. Drehen Sie den PATTERN GROUP-Schalter auf die Gruppe, in der Ihr gewünschtes Pattern gespeichert wurde, entweder I, II, III oder IV.
3. Drücken Sie den FUNCTION-Schalter und die NORMAL MODE-LED leuchtet auf.
4. Drücken Sie den gewünschten PATTERN-Schalter 1 bis 8, und seine LED blinkt.
5. Drücken Sie den gewünschten A- oder B-Schalter und seine LED leuchtet auf.
6. Drücken Sie die START/STOP-Taste, um das Muster abzuspielden.
7. Stellen Sie die Synthesizer-Regler, das TEMPO und die Verzerrung ein und haben Sie Spaß.

TD-3-Betrieb (fortsetzung)

8. Wenn Sie PITCH MODE gedrückt halten und dann eine der 13 Tasten der Tastatur drücken, wird das aktuelle Pattern auf diese Taste transponiert, wenn das Pattern neu gestartet wird.
9. Während das Pattern abgespielt wird, können Sie einen anderen PATTERN-Schalter 1 bis 8 oder A oder B drücken und es wird gespielt, sobald das aktuelle Pattern beendet ist.
10. Wenn Sie einen PATTERN-Schalter gedrückt halten und dann gleichzeitig einen anderen drücken, werden beide Patterns und alle Patterns dazwischen ausgewählt und der Reihe nach abgespielt. Dies ist eine gute Möglichkeit, mehrere Muster zu hören, bevor Sie einen Track erstellen.

SPUREN

Nachdem Sie einige Muster erstellt haben, können Sie diese zu einem TRACK zusammenfügen.

1. Drehen Sie den MODE-Schalter auf die Position TRACK WRITE.
2. Drehen Sie den TRACK-Schalter auf eine der verfügbaren Positionen 1 bis 7. Dadurch wird auch die zu verwendende Mustergruppe ausgewählt. Beispielsweise können TRACK 1 und 2 nur Patterns auswählen, die in PATTERN GROUP I gespeichert sind. TRACK 3 und 4 können nur Patterns aus PATTERN GROUP II auswählen.
3. Drücken Sie CLEAR, um den Titel an den Anfang zurückzusetzen.
4. Drücken Sie START/STOP, und das TD-3 spielt das aktuelle Pattern des ausgewählten Tracks. (Tracks werden nur geschrieben, während das Gerät spielt, und nicht gestoppt.)
5. Wählen Sie das erste Muster aus, das der Spur hinzugefügt werden soll. Wenn Sie beispielsweise ein zuvor aufgenommenes Pattern 2A spielen möchten, drücken Sie 2 (Note D) und dann A (mit 100 gekennzeichnet), auch wenn es bereits ausgewählt ist, und Pattern 2A sollte abgespielt werden.
6. Drücken Sie WRITE/NEXT, um dies zum Track hinzuzufügen
7. Wählen Sie das nächste Muster auf die gleiche Weise aus. Um eine Transponierung hinzuzufügen, halten Sie PITCH MODE gedrückt und wählen Sie eine Tonart aus, und das wiedergegebene Muster ändert die Tonhöhe auf die neue Tonart.

8. Drücken Sie WRITE/NEXT, um dieses Muster einzugeben.
9. Fahren Sie mit dem Hinzufügen von Mustern auf die gleiche Weise fort.
10. Wenn Sie das letzte Pattern erreichen, drücken Sie CLEAR, um dem TD-3 mitzuteilen, dass dies das letzte Pattern in der Spur ist.
11. Drücken Sie SCHREIBEN/NÄCHSTES.
12. Drücken Sie zum Beenden START/STOP.

Abspielen von Titeln

1. Drehen Sie den MODE-Schalter auf die Position TRACK PLAY.
2. Drehen Sie den TRACK-Schalter auf den gewünschten Titel.
3. Drücken Sie CLEAR, um den Titel an den Anfang zurückzusetzen.
4. Drücken Sie START/STOP, um den Titel abzuspielen.

Löschen von Patterns aus einer Spur

Um ein Pattern aus der Spur zu entfernen, wählen Sie einfach diese Pattern-Nummer aus. So löschen Sie beispielsweise das dritte Pattern in einer Spur:

1. Drehen Sie den MODE-Schalter auf die Position TRACK WRITE.
2. Drehen Sie den TRACK-Schalter auf die zu bearbeitende Spur.
3. Wählen Sie das dritte Pattern in der Spur aus, indem Sie FUNCTION gedrückt halten und PATTERN 3 drücken.
4. Löschen Sie, indem Sie FUNCTION gedrückt halten und dann DEL (Cis) drücken.
5. Drehen Sie den MODE-Schalter auf die Position TRACK PLAY.
6. Drücken Sie CLEAR, um den Titel auf den Anfang zurückzusetzen.
7. Drücken Sie START/STOP, um den Titel abzuspielen und sich die Änderungen anzuhören.

Patterns in eine Spur einfügen

Um beispielsweise ein Pattern vor dem 5. Pattern in einer Spur hinzuzufügen:

1. Drehen Sie den MODE-Schalter auf die Position TRACK WRITE.
2. Drehen Sie den TRACK-Schalter auf die zu bearbeitende Spur.
3. Wählen Sie das fünfte Pattern in der Spur aus, indem Sie FUNCTION gedrückt halten und PATTERN 5 drücken.
4. Fügen Sie hinzu, indem Sie FUNCTION gedrückt halten und INS (Dis) drücken. Das neue Muster wird der Spur hinzugefügt.
5. Drücken Sie die START/STOP-Taste und das aktuell hinzugefügte Pattern wird abgespielt.
6. Wählen Sie das Pattern, das Sie spielen möchten, indem Sie dessen Wahlschalter 1 bis 8 und die Schalter A und B drücken. Das ausgewählte Pattern wird abgespielt.
7. Drücken Sie TAP, um die Änderung zu speichern.
8. Drücken Sie START/STOP, um die Wiedergabe zu stoppen.
9. Drehen Sie den MODE-Schalter auf die Position TRACK PLAY.
10. Drücken Sie CLEAR, um den Titel auf den Anfang zurückzusetzen.
11. Drücken Sie START/STOP, um den Titel abzuspielen und sich die Änderungen anzuhören.

Overwriting a Track

1. Vorhandene Tracks können mit einem neuen Track überschrieben werden. Es ist nicht erforderlich, alle Patterns in einer Spur zu löschen, wenn eine vorhandene Spur mit einer kürzeren Spur überschrieben wird. Dies liegt daran, dass der neue Track automatisch zum Anfang zurückkehrt, wenn er sein letztes Pattern abspielt.

Operação TD-3 *(Por favor, veja a página 56 para ver a imagem)*

VISÃO GLOBAL

Os detalhes a seguir mostram algumas das operações básicas do TD-3. Mantenha-o simples para começar, até que você se familiarize com as etapas necessárias e se torne rotina.

Existem quatro grupos de padrões, I, II, III e IV.

Cada grupo de padrões pode ter até oito padrões A e oito padrões B. Cada padrão pode ter até 16 etapas. O passo padrão é uma 16ª nota.

Um padrão de notas desejadas é inserido primeiro no PITCH MODE e, em seguida, o tempo de cada nota é adicionado no TIME MODE.

ESCREVENDO UM PADRÃO

Como exemplo, programaremos o padrão 1A do grupo de padrões I. Toda escrita (altura e tempo) é feita no modo PATTERN WRITE.

Escrevendo as notas em PITCH MODE

1. Gire a chave MODE para PATTERN WRITE.
2. Gire a chave PATTERN GROUP para Grupo I, posição 1 ou 2 (não importa qual).
3. Pressione FUNCTION e o LED NORMAL MODE próximo acenderá e um dos LEDs do interruptor PATTERN piscará.
4. Pressione o interruptor PATTERN 1 (nota C) e seu LED piscará, indicando que estamos nos preparando para programá-lo. (Pressione-o de qualquer maneira, mesmo que já esteja piscando.)
5. Pressione o interruptor PATTERN A (100) e seu LED acenderá (pode até já estar aceso).
6. Se o PATTERN 1A já existir, pressione e segure o botão PATTERN 1 e, em seguida, pressione CLEAR. Se você pressionar START/STOP agora, não deverá ouvir um padrão. (Lembre-se de pressionar START/STOP mais uma vez para sair do modo de reprodução.)
7. Insira o número de passos em seu padrão, mantendo pressionado FUNCTION e pressionando o botão STEP pelo número de passos necessários. Por exemplo, você pode pressioná-lo 8 vezes. Se você pular esta etapa, o padrão será de 16 etapas.
8. Pressione PITCH MODE e seu LED acenderá. Agora você pode inserir as notas necessárias para o seu padrão pressionando qualquer uma das 13 notas do teclado.

9. Para alterar a oitava de uma nota, pressione e segure um dos botões TRANSPOSE para cima ou para baixo e, em seguida, pressione a nota desejada *(Por favor, veja a página 56 para ver a imagem)*.

Verificando e editando notas

10. Para ouvir o padrão de notas, pressione PITCH MODE para retornar ao início do padrão e pressione WRITE/NEXT para tocar as notas uma de cada vez. (Pressione PITCH MODE a qualquer momento para retornar ao início.)
11. Para alterar uma nota que acabou de ser tocada, pressione BACK para voltar a esse passo. Em seguida, pressione a nova nota (ou para alterar a oitava, pressione e segure um dos botões TRANSPOSE para cima ou para baixo e pressione a nota desejada).
12. Continue a pressionar WRITE/NEXT até que todas as notas tenham sido tocadas, ou pressione PITCH MODE para retornar ao início, ou FUNCTION para sair do PITCH MODE.
13. Para refazer todo o padrão, repita o passo 3 em diante.

Escrevendo o tempo em TIME MODE

Após todas as notas terem sido inseridas, você precisa inserir o tempo de cada nota no TIME MODE. Nota: Enquanto estiver no TIME MODE, nenhum som será ouvido. *(Por favor, veja a página 57 para ver a imagem)*.

14. Pressione o botão TIME MODE e seu LED acenderá.
15. No TIME MODE, você pode tocar a NOTA como ela é, ou adicionar um TIE, ou um REST usando três chaves como mostrado acima.

Por exemplo, para 16 notas, você pode pressionar esses três botões da seguinte maneira: Nota, Descanso, Descanso, Nota, Empate, Nota, Nota, Empate, Nota, Empate, Nota, Nota, Empate, Nota. Sempre que você atingir o número necessário de notas (que você definiu no procedimento 7 acima), ele sairá automaticamente do TIME MODE.

Nota: Para tocar todas as notas exatamente como estão, pressione repetidamente o botão NOTE até sair do TIME MODE. Isso criará um arpejo simples.

Verificando e editando o tempo

16. Para verificar se o tempo está OK, pressione TIME MODE e pressione WRITE/NEXT para percorrer as etapas do padrão, uma de cada vez. Olhe para os LEDs para ver qual passo é uma nota, empate ou pausa.
17. Para alterar o tempo do padrão, repita os passos 14 e 15 para reinserir o novo tempo. (Pressione TIME MODE a qualquer momento para retornar ao início do padrão.)
18. Agora que as notas e o tempo foram adicionados, você pode tocar o padrão pressionando FUNCTION para retornar ao modo normal e, em seguida, pressione START/STOP. À medida que o padrão se repete, você pode alterar o TEMPO e ajustar os controles do sintetizador conforme necessário.

Método de tempo alternativo

Há outra maneira de inserir o tempo:

19. Pressione FUNCTION e depois START/STOP para tocar o padrão existente *(Por favor, veja a página 57 para ver a imagem)*.
20. Pressione o botão CLEAR e você ouvirá um metrônomo, com uma batida no início do padrão.
21. Toque no botão TAP, no tempo que você gostaria. Diminua o TEMPO se isso ajudar. Para adicionar Sustain, pressione e segure TAP.
22. Repita os passos 20 e 21 até que o tempo soe bem (ou repita os passos 14 e 15 se preferir este método).

Adicionando ou excluindo ACENT e SLIDE

23. Ainda em PATTERN WRITE MODE, pressione PITCH MODE e seu LED acenderá. Pressione WRITE/NEXT repetidamente para tocar cada nota do padrão atual.
24. Quando você chegar a uma nota que você gostaria de adicionar um acento ou um slide, continue segurando a tecla WRITE/NEXT (não solte). Se você passar de uma nota que deseja alterar, pressione BACK primeiro, depois pressione e segure WRITE/NEXT.
25. Pressione ACENT e/ou SLIDE conforme necessário, para adicioná-lo à nota. (Se estes já estiverem adicionados a esta nota, eles serão excluídos.) Em seguida, solte WRITE/NEXT.
26. O botão de controle ACCENT só afetará as notas que têm ACCENT aplicado.

27. Se a última nota de um padrão for um slide, então:
28. No modo TRACK PLAY, isso desliza para o próximo padrão em uma faixa (quando o padrão é adicionado a uma faixa).
29. No modo PATTERN WRITE/PLAY, se houver apenas um padrão, ele deslizará para o início de si mesmo. Se houver dois ou mais padrões, ele deslizará para o próximo padrão.

JOGAR UM PADRÃO

Embora você possa tocar os padrões enquanto a chave MODE estiver na posição PATTERN WRITE, use a posição PATTERN PLAY durante a reprodução normal do padrão. Isso evitará que você apague acidentalmente os padrões com a chave CLEAR.

Os padrões são recuperados colocando a chave PATTERN GROUP na posição I, II, III ou IV e, em seguida, usando as chaves PATTERN 1 a 8 e as chaves A e B

1. Gire a chave MODE para a posição PATTERN PLAY.
2. Gire a chave PATTERN GROUP para o grupo onde o padrão desejado foi armazenado, seja I, II, III ou IV.
3. Pressione o botão FUNCTION e o LED NORMAL MODE acenderá.
4. Pressione o interruptor PATTERN desejado de 1 a 8, e seu LED piscará.
5. Pressione o interruptor A ou B desejado e seu LED acenderá.
6. Pressione o interruptor START/STOP para tocar o padrão.
7. Ajuste os controles do sintetizador, o TEMPO e a distorção e divirta-se.
8. Se você pressionar e segurar PITCH MODE e depois pressionar uma das 13 teclas do teclado, o padrão atual será transposto para essa tecla quando o padrão reiniciar.
9. Enquanto o padrão está tocando, você pode pressionar outro interruptor PATTERN de 1 a 8, ou A ou B e ele tocará assim que o padrão atual terminar.
10. Se você pressionar e segurar uma chave PATTERN e depois pressionar outra ao mesmo tempo, isso selecionará ambos os padrões e todos os padrões entre eles e os tocará em ordem. Esta é uma boa maneira de ouvir vários padrões antes de fazer uma faixa.

TD-3 Operation (continued)

TRILHAS

Depois de criar alguns padrões, você pode adicioná-los para formar um TRACK.

1. Gire a chave MODE para a posição TRACK WRITE.
2. Gire a chave TRACK para uma das posições disponíveis de 1 a 7. Isso também seleciona o grupo de padrão a ser usado. Por exemplo, TRACK 1 e 2 só podem selecionar padrões salvos em PATTERN GROUP I. TRACK 3 e 4 podem selecionar apenas padrões de PATTERN GROUP II.
3. Pressione CLEAR para redefinir a faixa para o início.
4. Pressione START/STOP, e o TD-3 tocará o padrão atual da pista selecionada. (As faixas são gravadas apenas enquanto a unidade está tocando e não paradas.)
5. Selecione o primeiro padrão para adicionar à faixa. Por exemplo, se você quiser tocar um padrão 2A gravado anteriormente, pressione 2 (nota D) e, em seguida, pressione A (identificado como 100), mesmo que já esteja selecionado, e o padrão 2A deve ser reproduzido.
6. Pressione WRITE/NEXT para adicionar isso à faixa.
7. Selecione o próximo padrão da mesma maneira. Para adicionar uma transposição, segure PITCH MODE e escolha uma tecla, e o padrão que está tocando mudará a afinação para a nova tecla.
8. Pressione WRITE/NEXT para inserir este padrão.
9. Continue adicionando padrões da mesma maneira.
10. Quando você alcançar o último padrão, pressione CLEAR para que o TD-3 saiba que este é o último padrão da faixa.
11. Pressione ESCREVER/PRÓXIMO.
12. Pressione START/STOP para terminar.

Reproduzindo Faixas

1. Gire a chave MODE para a posição TRACK PLAY.
2. Gire o interruptor TRACK para a faixa desejada.
3. Pressione CLEAR para redefinir a faixa para o início.
4. Pressione START/STOP para reproduzir a faixa.

Excluindo padrões de uma faixa

Para remover um padrão da faixa, basta selecionar o número do padrão. Por exemplo, para excluir o terceiro padrão em uma faixa:

1. Gire a chave MODE para a posição TRACK WRITE.
2. Gire a chave TRACK para a faixa a ser editada.
3. Selecione o terceiro padrão na faixa mantendo pressionado FUNCTION e pressionando PATTERN 3.
4. Apague mantendo FUNCTION pressionado e depois pressionando DEL (C suspenso).
5. Gire a chave MODE para a posição TRACK PLAY.
6. Pressione CLEAR para redefinir a faixa para o início.
7. Pressione START/STOP para reproduzir a faixa e ouvir as alterações.

Inserindo padrões em uma faixa

Por exemplo, para adicionar um padrão antes do 5º padrão em uma faixa:

1. Gire a chave MODE para a posição TRACK WRITE.
2. Gire a chave TRACK para a faixa a ser editada.
3. Selecione o quinto padrão na pista mantendo pressionado FUNCTION e pressionando PATTERN 5.
4. Adicione pressionando FUNCTION e pressionando INS (Ré suspenso). O novo padrão será adicionado à faixa.
5. Pressione o botão START/STOP e o padrão atual adicionado será reproduzido.
6. Selecione o padrão que deseja tocar pressionando seu seletor de 1 a 8 e os interruptores A e B. O padrão selecionado será reproduzido.
7. Pressione TAP para armazenar a alteração.
8. Pressione START/STOP para parar a reprodução.
9. Gire a chave MODE para a posição TRACK PLAY.
10. Pressione CLEAR para redefinir a faixa para o início.
11. Pressione START/STOP para reproduzir a faixa e ouvir as alterações.

Substituindo uma faixa

1. As faixas existentes podem ser substituídas por uma nova faixa. Não é necessário apagar todos os padrões em uma trilha ao escrever sobre uma trilha existente com uma trilha mais curta. Isso ocorre porque quando a nova faixa toca seu último padrão, ela retorna automaticamente ao início.

Operazione TD-3 (Si prega di vedere pagina 56 per vedere l'immagine)

PANORAMICA

I seguenti dettagli mostrano alcune delle operazioni di base del TD-3. Mantienilo semplice per iniziare, finché non acquisisci familiarità con i passaggi richiesti e diventa routine.

Ci sono quattro gruppi di pattern, I, II, III e IV.

Ciascun gruppo di pattern può avere fino a otto pattern A e otto pattern B. Ogni modello può avere fino a 16 passaggi. Il passaggio predefinito è una 16a nota.

Un pattern di note desiderate viene prima inserito in PITCH MODE, quindi il tempo di ciascuna nota viene aggiunto in TIME MODE.

SCRIVERE UN MODELLO

Ad esempio, programmeremo il pattern 1A del gruppo di pattern I. Tutta la scrittura (altezza e tempo) viene eseguita in modalità PATTERN WRITE.

Scrittura delle note in MODALITÀ PITCH

1. Ruotare l'interruttore MODE su SCRITTURA MODELLO.
2. Ruotare l'interruttore PATTERN GROUP su Group I, posizione 1 o 2 (non importa quale).
3. Premere FUNCTION, il LED MODALITÀ NORMALE nelle vicinanze si accenderà e uno dei LED dell'interruttore PATTERN lampeggerà.
4. Premere l'interruttore PATTERN 1 (nota C) e il suo LED lampeggerà, indicando che ci stiamo preparando per programmarlo. (Premerlo comunque, anche se sta già lampeggiando.)
5. Premere l'interruttore PATTERN A (100) e il suo LED si accenderà (potrebbe anche essere già acceso).
6. Se il PATTERN 1A esiste già, tenere premuto l'interruttore PATTERN 1 e quindi premere CLEAR. Se ora premi START/STOP, non dovresti sentire un pattern. (Ricordati di premere START/STOP ancora una volta per uscire dalla modalità di riproduzione.)
7. Immettere il numero di passaggi nel pattern, tenendo premuto FUNCTION e premendo l'interruttore STEP per il numero di passaggi richiesti. Ad esempio, puoi premerlo 8 volte. Se salti questo passaggio, lo schema sarà di 16 passaggi.
8. Premere PITCH MODE e il suo LED si accenderà. Ora puoi inserire le note richieste per il tuo pattern premendo una delle 13 note sulla tastiera.

9. Per modificare l'ottava di una nota, tenere premuto uno degli interruttori TRANSPOSE su o giù, quindi premere la nota richiesta *(Si prega di vedere pagina 56 per vedere l'immagine)*.

Controllo e modifica delle note

10. Per ascoltare il pattern di note, premere PITCH MODE per tornare all'inizio del pattern e premere WRITE/NEXT per suonare le note una alla volta. (Premere PITCH MODE in qualsiasi momento per tornare all'inizio.)
11. 1Per modificare una nota appena suonata, premere BACK per tornare a quel passaggio. Quindi premere la nuova nota (o per cambiare ottava, tenere premuto uno degli interruttori TRANSPOSE su o giù e quindi premere la nota desiderata).
12. Continuare a premere WRITE/NEXT finché tutte le note non sono state suonate, oppure premere PITCH MODE per tornare all'inizio, o FUNCTION per uscire da PITCH MODE.
13. Per rifare l'intero motivo, ripetere il passaggio 3 in poi.

Scrittura del tempo in MODALITÀ ORA

Dopo che tutte le note sono state inserite, è necessario inserire il tempo di ciascuna nota in TIME MODE. Nota: in MODALITÀ ORA, non si sentirà alcun suono *(Si prega di vedere pagina 57 per vedere l'immagine)*.

14. Premere l'interruttore TIME MODE e il suo LED si accenderà.
15. In TIME MODE, puoi suonare la NOTA così com'è, o aggiungere un TIE o un REST usando tre interruttori come mostrato sopra.

Ad esempio, per 16 note, è possibile premere questi tre interruttori come segue: Nota, Pausa, Pausa, Nota, Lega, Nota, Nota, Lega, Nota, Nota, Lega, Nota, Nota, Nota, Lega, Nota. Quando si raggiunge il numero di note richiesto (impostato nella procedura 7 sopra), si uscirà automaticamente dalla MODALITÀ TEMPO.

Nota: per suonare tutte le note così come sono, premere ripetutamente l'interruttore NOTE finché non si esce dalla MODALITÀ TEMPO. Questo creerà un semplice arpeggio.

Controllo e modifica dei tempi

16. Per verificare che il tempo sia corretto, premere TIME MODE e premere WRITE/NEXT per scorrere i passaggi del pattern, uno alla volta. Guarda il LED per vedere quale passaggio è una nota, un pareggio o una pausa.
17. Per modificare la tempistica del pattern, ripetere i passaggi 14 e 15 per reinserire la nuova tempistica. (Premere TIME MODE in qualsiasi momento per tornare all'inizio del pattern.)
18. Ora che le note e il tempo sono stati aggiunti, è possibile suonare il pattern premendo FUNCTION per tornare alla modalità normale, quindi premere START/STOP. Mentre il pattern si ripete, puoi cambiare il TEMPO e regolare i controlli del sintetizzatore come richiesto.

Metodo di tempo alternativo

C'è un altro modo per inserire il tempo:

19. Premere FUNCTION e poi START/STOP per riprodurre il pattern esistente. *(Si prega di vedere pagina 57 per vedere l'immagine)*.
20. Premi l'interruttore CLEAR e sentirai un metronomo, con un battere all'inizio del pattern.
21. Tocca l'interruttore TAP, nei tempi che desideri. Abbassare il TEMPO se questo può aiutare. Per aggiungere Sustain, tieni premuto TAP.
22. Ripetere i passaggi 20 e 21 finché il tempo non suona bene (o ripetere i passaggi 14 e 15 se si preferisce questo metodo).

Aggiunta o eliminazione di ACCENT e SLIDE

23. Mentre sei ancora in PATTERN WRITE MODE, premi PITCH MODE e il suo LED si accenderà. Premere ripetutamente WRITE/NEXT per suonare ciascuna nota del pattern corrente.
24. Quando raggiungi una nota a cui vorresti aggiungere un accent o una diapositiva, continua a tenere premuto il tasto SCRIVI/AVANTI (non rilasciarlo). Se vai oltre una nota che desideri modificare, premi prima INDIETRO, quindi tieni premuto SCRIVI/AVANTI.
25. Premere ACCENT e/o SLIDE come richiesto, per aggiungerlo alla nota. (Se questi sono già stati aggiunti a questa nota, verranno eliminati.) Quindi rilasciare WRITE/NEXT.

26. La manopola di controllo ACCENT influirà solo sulle note a cui è stato applicato ACCENT.
27. Se l'ultima nota di un pattern è una diapositiva, allora:
28. In modalità TRACK PLAY, questo scorrerà al pattern successivo in una traccia (quando il pattern viene aggiunto a una traccia).
29. In modalità PATTERN WRITE/PLAY, se è presente un solo pattern, scorrerà all'inizio di se stesso. Se sono presenti due o più motivi, scorrerà al motivo successivo.

GIOCARE UN MODELLO

Sebbene sia possibile riprodurre i pattern mentre l'interruttore MODE è nella posizione PATTERN WRITE, utilizzare la posizione PATTERN PLAY durante la normale esecuzione del pattern. Questo vi impedirà di cancellare accidentalmente i pattern con l'interruttore CLEAR.

I modelli vengono richiamati impostando l'interruttore PATTERN GROUP in posizione I, II, III o IV e quindi utilizzando gli interruttori PATTERN da 1 a 8 e gli interruttori A e B

1. Ruotare l'interruttore MODE in posizione PATTERN PLAY.
2. Ruotare l'interruttore PATTERN GROUP sul gruppo in cui è stato memorizzato il pattern desiderato, I, II, III o IV.
3. Premere l'interruttore FUNCTION e il LED MODALITÀ NORMALE si accenderà.
4. Premere l'interruttore PATTERN desiderato da 1 a 8 e il suo LED lampeggerà.
5. Premere l'interruttore A o B desiderato e il suo LED si accenderà.
6. Premere l'interruttore START/STOP per riprodurre il pattern.
7. Regola i controlli del sintetizzatore, il TEMPO e la distorsione e divertiti.
8. Se si tiene premuto PITCH MODE, e quindi si preme uno dei 13 tasti della tastiera, il pattern corrente verrà trasposto su quel tasto quando il pattern si riavvia.
9. Mentre il pattern sta suonando, puoi premere un altro interruttore PATTERN da 1 a 8, o A o B e lo suonerà non appena il pattern corrente è terminato.
10. Se si tiene premuto un interruttore PATTERN e poi si preme un altro contemporaneamente, questo selezionerà entrambi i pattern e tutti i pattern intermedi e li riprodurrà in ordine. Questo è un buon modo per ascoltare più pattern prima di creare una traccia.

TD-3 Operation (continued)

BRANI

Dopo aver creato alcuni pattern, puoi sommarli insieme per formare una TRACK.

1. Ruotare l'interruttore MODE sulla posizione TRACK WRITE.
2. Ruotare l'interruttore TRACK su una delle posizioni disponibili da 1 a 7. Questo seleziona anche il gruppo di pattern da usare. Ad esempio, TRACK 1 e 2 possono selezionare solo da pattern salvati in PATTERN GROUP I. TRACK 3 e 4 possono selezionare solo pattern da PATTERN GROUP II.
3. Premere CLEAR per ripristinare la traccia all'inizio.
4. Premere START/STOP e il TD-3 riprodurrà il pattern corrente della traccia selezionata. (I brani vengono scritti solo durante la riproduzione dell'unità e non vengono interrotti.)
5. Seleziona il primo pattern da aggiungere alla traccia. Ad esempio, se si desidera riprodurre un pattern 2A registrato in precedenza, premere 2 (nota D), quindi premere A (etichettato 100), anche se è già selezionato, e il pattern 2A dovrebbe suonare.
6. Premere WRITE/NEXT per aggiungerlo alla traccia
7. Seleziona il modello successivo allo stesso modo. Per aggiungere una trasposizione, tieni premuto PITCH MODE e scegli una tonalità, e l'esecuzione del pattern cambierà l'intonazione alla nuova tonalità.
8. Premere WRITE/NEXT per entrare in questo pattern.
9. Continua ad aggiungere motivi allo stesso modo.
10. Quando raggiungi l'ultimo pattern, premi CLEAR per far sapere al TD-3 che questo è l'ultimo pattern nella traccia.
11. Premere SCRIVI/AVANTI.
12. Premere START/STOP per terminare.

Riproduzione di brani

1. Ruotare l'interruttore MODE sulla posizione TRACK PLAY.
2. Ruotare l'interruttore TRACK sulla traccia desiderata.
3. Premere CLEAR per ripristinare la traccia all'inizio.
4. Premere START/STOP per riprodurre il brano.

Eliminazione di modelli da una traccia

Per rimuovere un pattern dalla traccia, seleziona quel numero di Pattern. Ad esempio, per eliminare il terzo pattern in una traccia:

1. Ruotare l'interruttore MODE sulla posizione TRACK WRITE.
2. Ruotare l'interruttore TRACK sulla traccia da modificare.
3. Seleziona il terzo pattern nella traccia tenendo premuto FUNCTION e premendo PATTERN 3.
4. Eliminare tenendo premuto FUNCTION e quindi premendo DEL (C diesis).
5. Ruotare l'interruttore MODE sulla posizione TRACK PLAY.
6. Premere CLEAR per ripristinare la traccia all'inizio.
7. Premere START/STOP per riprodurre il brano e ascoltare le modifiche.

Inserimento di motivi in una traccia

Ad esempio, per aggiungere un pattern prima del 5° pattern in una traccia:

1. Ad esempio, per aggiungere un pattern prima del 5° pattern in una traccia:
2. Ruotare l'interruttore MODE sulla posizione TRACK WRITE.
3. Ruotare l'interruttore TRACK sulla traccia da modificare.
4. Seleziona il quinto pattern nella traccia tenendo premuto FUNCTION e premendo PATTERN 5.
5. Aggiungere tenendo premuto FUNCTION e premendo INS (D diesis). Il nuovo pattern verrà aggiunto alla traccia.
6. Premere l'interruttore START/STOP e il pattern corrente aggiunto verrà riprodotto.
7. Seleziona il pattern che vuoi suonare premendo il suo selettore da 1 a 8 e gli interruttori A e B. Il pattern selezionato verrà riprodotto.
8. Premere TAP per memorizzare la modifica.
9. Premere START/STOP per interrompere la riproduzione.
10. Ruotare l'interruttore MODE sulla posizione TRACK PLAY.
11. Premere CLEAR per ripristinare la traccia all'inizio.
12. Premere START/STOP per riprodurre il brano e ascoltare le modifiche.

Sovrascrivere una traccia

1. Le tracce esistenti possono essere sovrascritte con una nuova traccia. Non è necessario eliminare tutti i pattern in una traccia quando si scrive su una traccia esistente con una traccia più breve. Questo perché quando la nuova traccia riproduce il suo ultimo pattern, tornerà automaticamente all'inizio.

TD-3 Bedienung (Zie pagina 56 om de afbeelding te zien)

OVERZICHT

De volgende details tonen enkele basishandelingen van de TD-3. Houd het in het begin eenvoudig, totdat u bekend raakt met de vereiste stappen en het routine wordt.

Er zijn vier patroongroepen, I, II, III en IV.

Elke patroongroep kan maximaal acht A-patronen en acht B-patronen hebben. Elk patroon kan maximaal 16 stappen bevatten. De standaardstap is een 16e noot.

Een patroon van gewenste noten wordt eerst ingevoerd in PITCH MODE, en vervolgens wordt de timing van elke noot toegevoegd in TIME MODE.

EEN PATROON SCHRIJVEN

Als voorbeeld zullen we patroon 1A van patroongroep I programmeren. Al het schrijven (pitch en timing) wordt gedaan in PATTERN WRITE Mode.

De notities schrijven in PITCH MODE

1. Zet de MODE-schakelaar op PATTERN WRITE.
2. Zet de PATTERN GROUP-schakelaar op Group I, positie 1 of 2 (het maakt niet uit welke).
3. Druk op FUNCTION en de nabije NORMAL MODE-LED gaat branden en een van de PATTERN-schakelaar-LED's gaat knipperen.
4. Druk op de PATTERN 1-schakelaar (noot C) en de LED gaat knipperen, wat aangeeft dat we klaar zijn om het te programmeren. (Druk er toch op, zelfs als het al knippert.)
5. Druk op de PATTERN A-schakelaar (100) en de LED gaat branden (het kan zelfs al aan zijn).
6. Als PATTERN 1A al bestaat, houdt u de PATTERN 1-schakelaar ingedrukt en drukt u vervolgens op CLEAR. Als u nu op START/STOP drukt, zou u geen patroon moeten horen. (Vergeet niet om nogmaals op START/STOP te drukken om de afspelmodus te verlaten.)
7. Voer het aantal stappen in uw patroon in door FUNCTION ingedrukt te houden en de STEP-schakelaar met het gewenste aantal stappen in te drukken. U kunt er bijvoorbeeld 8 keer op drukken. Als u deze stap overslaat, wordt het patroon 16 stappen.
8. Druk op PITCH MODE en de LED gaat branden. Nu kunt u de voor uw patroon benodigde noten invoeren door op een van de 13 noten op het toetsenbord te drukken.

9. Om het octaaf voor een noot te wijzigen, houdt u een van de TRANSPOSE omhoog of omlaag schakelaars ingedrukt en drukt u vervolgens op de gewenste noot (Zie pagina 56 om de afbeelding te zien).

Notities controleren en bewerken

10. Om naar het patroon van noten te luisteren, drukt u op PITCH MODE om terug te keren naar het begin van het patroon, en drukt u op WRITE/NEXT om de noten één voor één te spelen. (Druk op elk moment op PITCH MODE om terug te keren naar het begin.)
11. 1Als u een zojuist gespeelde noot wilt wijzigen, drukt u op BACK om terug te gaan naar die stap. Druk vervolgens op de nieuwe noot (of om van octaaf te veranderen, houdt u een van de TRANSPOSE omhoog of omlaag schakelaars ingedrukt en drukt u vervolgens op de gewenste noot).
12. Blijf op WRITE/NEXT drukken totdat alle noten zijn gespeeld, of druk op PITCH MODE om terug te keren naar het begin, of op FUNCTION om PITCH MODE te verlaten.
13. Herhaal stap 3 en verder om het hele patroon opnieuw uit te voeren.

De timing schrijven in TIME MODE

Nadat alle noten zijn ingevoerd, moet u de timing van elke noot invoeren in TIME MODE. Opmerking: In de TIME MODE zijn er geen geluiden te horen (Zie pagina 57 om de afbeelding te zien).

14. Druk op de TIME MODE-schakelaar en de LED gaat branden.
15. In de TIJDMODUS kun je de noot spelen zoals hij is, of een TIE of een REST toevoegen met drie schakelaars zoals hierboven weergegeven.
Voor 16 noten kunt u bijvoorbeeld als volgt op deze drie schakelaars drukken: Note, Rust, Rest, Note, Tie, Note, Note, Tie, Note, Note, Tie, Note, Note, Note, Tie, Note. Telkens wanneer u het vereiste aantal noten bereikt (dat u in procedure 7 hierboven hebt ingesteld), wordt de TIME MODE automatisch afgesloten.
Opmerking: Om alle noten te spelen zoals ze zijn, drukt u herhaaldelijk op de NOTE-schakelaar totdat u de TIME MODE verlaat. Hiermee wordt een eenvoudig arpeggio gemaakt.

Timing controleren en bewerken

16. Om te controleren of de timing in orde is, drukt u op TIME MODE en vervolgens op WRITE/NEXT om één voor één door de patroonstappen te bladeren. Kijk naar de LED's om te zien welke stap een noot, gelijkspel of rust is.
17. Om de timing van het patroon te wijzigen, herhaalt u stap 14 en 15 om de nieuwe timing opnieuw in te voeren. (Druk op elk moment op TIME MODE om terug te keren naar het begin van het patroon.)
18. Nu de noten en timing zijn toegevoegd, kunt u het patroon spelen door op FUNCTION te drukken om terug te keren naar de normale modus en vervolgens op START/STOP te drukken. Terwijl het patroon zich herhaalt, kunt u het TEMPO wijzigen en de synthesizerregelaars naar wens aanpassen.

Alternatieve timingmethode:

Er is een andere manier om de timing in te voeren:

19. Druk op FUNCTION en vervolgens op START/STOP om het bestaande patroon af te spelen (Zie pagina 57 om de afbeelding te zien).
20. Druk op de CLEAR-schakelaar en u hoort een metronoom, met een downbeat aan het begin van het patroon.
21. Tik op de TAP-schakelaar, in de gewenste timing. Zet de TEMPO lager als dit helpt. Houd TAP ingedrukt om Sustain toe te voegen.
22. Herhaal stap 20 en 21 totdat de timing goed klinkt (of herhaal stap 14 en 15 als je de voorkeur geeft aan deze methode).

ACCENT en SLIDE toevoegen of verwijderen

23. Terwijl u zich nog in de PATTERN WRITE MODE bevindt, drukt u op PITCH MODE en de LED gaat branden. Druk herhaaldelijk op WRITE/NEXT om elke noot van het huidige patroon te spelen.
24. Wanneer u een noot bereikt waaraan u een accent of een dia wilt toevoegen, houdt u de WRITE/NEXT ingedrukt (laat deze niet los). Als u voorbij een noot gaat die u wilt wijzigen, drukt u eerst op BACK en houdt u vervolgens WRITE/NEXT ingedrukt.
25. Druk indien nodig op ACCENT en/of SLIDE om het aan de notitie toe te voegen. (Als deze al aan deze noot zijn toegevoegd, worden ze verwijderd.) Laat vervolgens WRITE/NEXT los.

26. De ACCENT-regelknop heeft alleen invloed op die noten waarop ACCENT is toegepast.
27. Als de laatste noot van een patroon een dia is, dan:
28. In TRACK PLAY-modus schuift dit naar het volgende patroon in een track (wanneer het patroon aan een track wordt toegevoegd).
29. Als er in de PATTERN WRITE/PLAY-modus maar één patroon is, schuift dit naar het begin van zichzelf. Als er twee of meer patronen zijn, schuift het naar het volgende patroon.

EEN PATROON AFSPLEN

Hoewel u de patronen kunt afspelen terwijl de MODE-schakelaar in de PATTERN WRITE-positie staat, gebruikt u de PATTERN PLAY-positie tijdens het normaal afspelen van patronen. Dit voorkomt dat u per ongeluk de patronen wist met de CLEAR-schakelaar.

De patronen worden opgeroepen door de PATTERN GROUP-schakelaar in positie I, II, III of IV te zetten en vervolgens de PATTERN-schakelaars 1 tot 8 en de A- en B-schakelaars te gebruiken.

1. Draai de MODE-schakelaar naar de PATTERN PLAY-positie.
2. Zet de PATTERN GROUP-schakelaar op de groep waar het gewenste patroon is opgeslagen, ofwel I, II, III of IV.
3. Druk op de FUNCTIE-schakelaar en de NORMAL MODE-LED gaat branden.
4. Druk op de gewenste PATTERN-schakelaar 1 t/m 8 en de LED gaat knipperen.
5. Druk op de gewenste A- of B-schakelaar en de LED gaat branden.
6. Druk op de START/STOP-schakelaar om het patroon af te spelen.
7. Pas de synthesizerregelaars, het TEMPO en de vervorming aan en veel plezier.
8. Als u PITCH MODE ingedrukt houdt en vervolgens op een van de 13 toetsen van het toetsenbord drukt, wordt het huidige patroon naar die toets getransponeerd wanneer het patroon opnieuw wordt gestart.
9. Terwijl het patroon wordt afgespeeld, kunt u op een andere PATTERN-schakelaar 1 t/m 8, of A of B drukken en het zal dat afspelen zodra het huidige patroon is voltooid.

TD-3 Bediening (vervolg)

- Als u een PATTERN-schakelaar ingedrukt houdt en tegelijkertijd op een andere drukt, worden beide patronen en alle tussenliggende patronen geselecteerd en in volgorde afgespeeld. Dit is een goede manier om meerdere patronen te horen voordat u een track maakt.

SPOREN

Nadat je een paar patronen hebt gemaakt, kun je ze samenvoegen tot een TRACK.

- Draai de MODE-schakelaar naar de TRACK WRITE-positie.
- Draai de TRACK-schakelaar naar een van de beschikbare standen 1 tot 7. Dit selecteert ook de patroongroep die moet worden gebruikt. TRACK 1 en 2 kunnen bijvoorbeeld alleen patronen selecteren die zijn opgeslagen in PATTERN GROUP I. TRACK 3 en 4 kunnen alleen patronen selecteren uit PATTERN GROUP II.
- Druk op CLEAR om de track terug te zetten naar het begin.
- Druk op START/STOP en de TD-3 speelt het huidige patroon van de geselecteerde track. (Tracks worden alleen geschreven terwijl het apparaat speelt en niet gestopt.)
- Selecteer het eerste patroon dat u aan de track wilt toevoegen. Als u bijvoorbeeld een eerder opgenomen patroon 2A wilt afspelen, drukt u op 2 (noot D) en vervolgens op A (aangeduid met 100), zelfs als het al is geselecteerd, en patroon 2A zou moeten spelen.
- Druk op WRITE/NEXT om dit aan de track toe te voegen
- Selecteer op dezelfde manier het volgende patroon. Om een transponering toe te voegen, houdt u PITCH MODE ingedrukt en kiest u een toets, en het patroon dat wordt afgespeeld, verandert de toonhoogte in de nieuwe toets.
- Druk op WRITE/NEXT om dit patroon in te voeren.
- Ga op dezelfde manier door met het toevoegen van patronen.
- Wanneer u het laatste patroon bereikt, drukt u op CLEAR om de TD-3 te laten weten dat dit het laatste patroon in de track is.
- Druk op SCHRIJVEN/VOLGENDE.
- Druk op START/STOP om te beëindigen.

Nummers afspeLEN

- Draai de MODE-schakelaar naar de TRACK PLAY-positie.
- Draai de TRACK-schakelaar naar de gewenste track.
- Druk op CLEAR om de track terug te zetten naar het begin.
- Druk op START/STOP om het nummer af te spelen.

Patronen van een track verwijderen

Om één patroon van de track te verwijderen, hoeft u alleen maar dat patroonnummer te selecteren. Om bijvoorbeeld het derde patroon in een track te verwijderen:

- Draai de MODE-schakelaar naar de TRACK WRITE-positie.
- Draai de TRACK-schakelaar naar de track die moet worden bewerkt.
- Selecteer het derde patroon in de track door FUNCTION ingedrukt te houden en op PATTERN 3 te drukken.
- Verwijder door FUNCTION ingedrukt te houden en vervolgens op DEL (C-scherp) te drukken.
- Draai de MODE-schakelaar naar de TRACK PLAY-positie.
- Druk op CLEAR om de track terug te zetten naar het begin.
- Druk op START/STOP om het nummer af te spelen en naar de wijzigingen te luisteren.

Patronen in een track invoegen

Om bijvoorbeeld een patroon toe te voegen vóór het 5e patroon in een track:

- Draai de MODE-schakelaar naar de TRACK WRITE-positie.
- Draai de TRACK-schakelaar naar de track die moet worden bewerkt.
- Selecteer het vijfde patroon in de track door FUNCTION ingedrukt te houden en op PATTERN 5 te drukken.
- Voeg toe door FUNCTION ingedrukt te houden en op INS (D scherp) te drukken. Het nieuwe patroon wordt aan de track toegevoegd.

- Druk op de START/STOP-schakelaar en het huidige toegevoegde patroon wordt afgespeeld.
- Selecteer het patroon dat u wilt spelen door op de keuzeschakelaar 1 tot 8 en de A en B schakelaars te drukken. Het geselecteerde patroon wordt afgespeeld.
- Druk op TAP om de wijziging op te slaan.
- Druk op START/STOP om het afspelen te stoppen.
- Draai de MODE-schakelaar naar de TRACK PLAY-positie.
- Druk op CLEAR om de track terug te zetten naar het begin.
- Druk op START/STOP om het nummer af te spelen en naar de wijzigingen te luisteren.

Een track overschrijven

- Bestaande tracks kunnen worden overschreven met een nieuwe track. Het is niet nodig om alle patronen in een track te wissen wanneer u een bestaande track met een kortere track overschrijft. Dit komt omdat wanneer de nieuwe track zijn laatste patroon speelt, deze automatisch terugkeert naar het begin.

TD-3 Drift (Se sidan 56 för att se bilden)

ÖVERSIKT

Följande detaljer visar några av de grundläggande funktionerna för TD-3. Håll det enkelt att börja med, tills du blir bekant med stegen som krävs, och det blir rutin.

Det finns fyra mönstergrupper, I, II, III och IV.

Varje mönstergrupp kan ha upp till åtta A-mönster och åtta B-mönster. Varje mönster kan ha upp till 16 steg. Standardsteget är en 16:e not.

Ett mönster av önskade toner matas först in i PITCH MODE, och sedan läggs timingen för varje ton till i TIME MODE.

ATT SKRIVA ETT MÖNSTER

Som ett exempel kommer vi att programmera mönster 1A i mönstergrupp I. All skrivning (tonhöjd och timing) görs i PATTERN WRITE Mode.

Skriva noterna i PITCH MODE

1. Vrid MODE-omkopplaren till PATTERN WRITE.
2. Vrid PATTERN GROUP-omkopplaren till grupp I, läge 1 eller 2 (det spelar ingen roll vilken).
3. Tryck på FUNCTION, och den närliggande LED-lampan för NORMAL MODE tänds, och en av PATTERN-omkopplarens lysdioder kommer att blinka.
4. Tryck på PATTERN 1-omkopplaren (not C) och dess LED kommer att blinka, vilket visar att vi gör oss redo att programmera den. (Tryck på den ändå, även om den redan blinkar.)
5. Tryck på PATTERN A-omkopplaren (100) och dess lysdiod tänds (den kan till och med redan vara på).
6. Om PATTERN 1A redan finns, tryck och håll ned PATTERN 1-omkopplaren och tryck sedan på CLEAR. Om du nu trycker på START/STOPP ska du inte höra något mönster. (Kom ihåg att trycka på START/STOP en gång till för att komma ur spelläget.)
7. Ange antalet steg i ditt mönster genom att hålla ned FUNCTION och trycka på STEP-omkopplaren med det antal steg som krävs. Du kan till exempel trycka på den 8 gånger. Om du hoppar över detta steg kommer mönstret att vara 16 steg.
8. Tryck på PITCH MODE och dess lysdiod tänds. Nu kan du ange de toner som krävs för ditt mönster genom att trycka på någon av de 13 tonerna på tangentbordet.

9. För att ändra oktav för en ton, tryck och håll ned någon av TRANSPOSE upp- eller ned-knapparna och tryck sedan på önskad not *(Se sidan 56 för att se bilden)*.

Kontrollera och redigera anteckningar

10. För att lyssna på mönstret av noter, tryck på PITCH MODE för att återgå till början av mönstret, och tryck på WRITE/NEXT för att spela tonerna en i taget. (Tryck på PITCH MODE när som helst för att återgå till början.)
11. 1För att ändra en not som just har spelat, tryck på BACK för att gå tillbaka till det steget. Tryck sedan på den nya tonen (eller för att byta oktav, tryck och håll in någon av TRANSPOSE upp- eller nerknapparna och tryck sedan på önskad not).
12. Fortsätt att trycka på WRITE/NEXT tills alla toner har spelats, eller tryck på PITCH MODE för att återgå till start, eller FUNCTION för att lämna PITCH MODE.
13. För att göra om hela mönstret, upprepa steg 3 och framåt.

Skriver tidtagningen i TIME MODE

Efter att alla noter har skrivits in måste du ange tidpunkten för varje ton i TIME MODE. Obs: I TIME MODE kommer inga ljud att höras.

14. Tryck på TIME MODE-omkopplaren och dess lysdiod tänds.
15. I TIME MODE kan du spela NOTEN som den är, eller lägga till en TIE, eller en REST med hjälp av tre omkopplare som visas ovan.

Till exempel, för 16 sedlar, kan du trycka på dessa tre knappar enligt följande: Notera, Vila, Vila, Notera, Tie, Note, Note, Tie, Note, Note, Tie, Note, Note, Tie, Note. Närhelst du når det erforderliga antalet toner (som du ställt in i procedur 7 ovan), kommer den automatiskt att lämna TIME MODE.

Obs: För att spela alla toner precis som de är, tryck upprepade gånger på NOTE-omkopplaren tills du lämnar TIME MODE. Detta kommer att skapa ett enkelt arpeggio.

Kontrollera och redigera timing

16. För att kontrollera att timingen är OK, tryck på TIME MODE, och tryck på WRITE/NEXT för att bläddra genom mönsterstegen, ett i taget. Titta på lysdioderna för att se vilket steg som är en lapp, slips eller vila.
17. För att ändra tidpunkten för mönstret, upprepa steg 14 och 15 för att ange den nya timingen igen. (Tryck på TIME MODE när som helst för att återgå till början av mönstret.)
18. Nu när noterna och timingen har lagts till kan du spela mönstret genom att trycka på FUNCTION för att återgå till normalt läge och sedan trycka på START/STOP. När mönstret upprepas kan du ändra TEMPO och justera synthesizerkontrollerna efter behov.

Alternativ tidtagningsmetod

Det finns ett annat sätt att ange tidpunkten:

19. Tryck på FUNCTION och sedan på START/STOP för att spela det befintliga mönstret.
20. Tryck på CLEAR-knappen och du kommer att höra en metronom, med ett nedslag i början av mönstret.
21. Tryck på TAP-omkopplaren, i den tidpunkt du vill. Vrid ner TEMPO om detta hjälper. För att lägga till Sustain, tryck och håll ned TAP.
22. Upprepa steg 20 och 21 tills timingen låter bra (eller upprepa steg 14 och 15 om du föredrar den här metoden).

Lägga till eller ta bort ACCENT och SLIDE

23. Medan du fortfarande är i PATTERN WRITE MODE, tryck på PITCH MODE och dess LED tänds. Tryck på WRITE/NEXT upprepade gånger för att spela varje ton i det aktuella mönstret.
24. När du kommer till en ton som du vill lägga till en accent eller en diablid till, fortsätt att hålla ned WRITE/NEXT (släpp den inte). Om du går förbi en anteckning som du vill ändra trycker du först på BACK och trycker sedan på och håller ned WRITE/NEXT.
25. Tryck på ACCENT och/eller SLIDE efter behov för att lägga till det i noten. (Om dessa redan har lagts till i denna notering kommer de att raderas.) Släpp sedan WRITE/NEXT.
26. ACCENT-kontrollratten påverkar endast de toner som har ACCENT applicerat.

27. Om den sista tonen i ett mönster är en bild, då:
28. I TRACK PLAY-läget kommer detta att glida till nästa mönster i ett spår (när mönstret läggs till ett spår).
29. I PATTERN WRITE/PLAY-läget, om det bara finns ett mönster, kommer det att glida till början av sig självt. Om det finns två eller flera mönster, kommer det att glida till nästa mönster.

SPELA ETT MÖNSTER

Även om du kan spela mönstren medan MODE-omkopplaren är i PATTERN WRITE-läget, använd PATTERN PLAY-läget under normal mönsterspelning. Detta kommer att förhindra att du av misstag raderar mönstren med CLEAR-omkopplaren.

Mönstren återkallas genom att sätta PATTERN GROUP-omkopplaren i läge I, II, III eller IV och sedan använda PATTERN-omkopplarna 1 till 8 och A- och B-omkopplarna

1. Vrid MODE-omkopplaren till PATTERN PLAY-läget.
2. Vrid PATTERN GROUP-omkopplaren till gruppen där ditt önskade mönster lagrades, antingen I, II, III eller IV.
3. Tryck på FUNCTION-omkopplaren så tänds LED-lampan för NORMAL MODE.
4. Tryck på önskad PATTERN-omkopplare 1 till 8, och dess lysdiod blinkar.
5. Tryck på önskad A- eller B-omkopplare och dess lysdiod tänds.
6. Tryck på START/STOPP-knappen för att spela mönstret.
7. Justera synthesizerkontrollerna, TEMPO och distorsionen och ha kul.
8. Om du trycker och håller ned PITCH MODE och sedan trycker på en av de 13 tangenterna på klaviaturen, kommer det aktuella mönstret att transponeras till den tangenten när mönstret startar om.
9. Medan mönstret spelas kan du trycka på en annan PATTERN-omkopplare 1 till 8, eller A eller B och den kommer att spela upp det så snart det aktuella mönstret är klart.
10. Om du trycker och håller en PATTERN-omkopplare och sedan trycker på en annan samtidigt, kommer detta att välja båda mönstren och alla mönster däremellan, och spela dem i ordning. Detta är ett bra sätt att höra flera mönster innan du gör ett spår.

TD-3-Drift (fortsättning)

SPÅR

När du har skapat några mönster kan du lägga till dem för att bilda ett SPÅR.

1. Vrid MODE-omkopplaren till TRACK WRITE-läget.
2. Vrid TRACK-omkopplaren till ett av de tillgängliga lägena 1 till 7. Detta väljer också vilken mönstergrupp som ska användas. Till exempel kan SPÅR 1 och 2 endast väljas från mönster som sparats i MÖNSTERGRUPP I. SPÅR 3 och 4 kan endast väljas från mönster från MÖNSTERGRUPP II.
3. Tryck på CLEAR för att återställa spåret till början.
4. Tryck på START/STOP, och TD-3 kommer att spela det aktuella mönstret för det valda spåret. (Spår skrivs bara medan enheten spelar och stoppas inte.)
5. Välj det första mönstret att lägga till i spåret. Till exempel, om du vill spela ett tidigare inspelat mönster 2A, tryck på 2 (not D) och tryck sedan på A (märkt 100), även om det redan är valt, och mönster 2A bör spelas.
6. Tryck på WRITE/NEXT för att lägga till detta i spåret.
7. Välj nästa mönster på samma sätt. För att lägga till en transponering, håll ned PITCH MODE och välj en tangent, och mönstret som spelas kommer att ändra tonhöjd till den nya tangenten.
8. Tryck på WRITE/NEXT för att gå in i detta mönster.
9. Fortsätt att lägga till mönster på samma sätt.
10. När du når det sista mönstret, tryck på CLEAR för att låta TD-3 veta att detta är det sista mönstret i spåret.
11. Tryck på WRITE/NEXT.
12. Tryck på START/STOPP för att avsluta.

Spelar spår

1. Vrid MODE-omkopplaren till TRACK PLAY-läget.
2. Vrid TRACK-omkopplaren till önskat spår.
3. Tryck på CLEAR för att återställa spåret till början.
4. Tryck på START/STOP för att spela upp spåret.

Ta bort mönster från ett spår

För att ta bort ett mönster från spåret, välj bara det mönsternumret. Till exempel, för att ta bort det tredje mönstret i ett spår:

1. Vrid MODE-omkopplaren till TRACK WRITE-läget.
2. Vrid TRACK-omkopplaren till det spår som ska redigeras.
3. Välj det tredje mönstret i spåret genom att hålla ned FUNCTION och trycka på PATTERN 3.
4. Radera genom att hålla ned FUNCTION och sedan trycka på DEL (C skarp).
5. Vrid MODE-omkopplaren till TRACK PLAY-läget.
6. Tryck på CLEAR för att återställa spåret till start.
7. Tryck på START/STOP för att spela upp spåret och lyssna på ändringarna.

Infoga mönster i ett spår

Till exempel, för att lägga till ett mönster före det 5:e mönstret i ett spår:

1. Vrid MODE-omkopplaren till TRACK WRITE-läget.
2. Vrid TRACK-omkopplaren till det spår som ska redigeras.
3. Välj det femte mönstret i spåret genom att hålla ned FUNCTION och trycka på PATTERN 5.
4. Lagg till genom att hålla ned FUNCTION och trycka på INS (D skarp). Det nya mönstret kommer att läggas till på spåret.
5. Tryck på START/STOPP-knappen och det aktuella mönstret som lagts till kommer att spelas upp.
6. Välj det mönster du vill spela genom att trycka på dess väljare 1 till 8 och A- och B-omkopplarna. Det valda mönstret kommer att spelas.
7. Tryck på TAP för att lagra ändringen.
8. Tryck på START/STOP för att stoppa uppspelningen.
9. Vrid MODE-omkopplaren till TRACK PLAY-läget.
10. Tryck på CLEAR för att återställa spåret till start.
11. Tryck på START/STOP för att spela upp spåret och lyssna på ändringarna.

Skriva över ett spår

1. Befintliga spår kan skrivas över med ett nytt spår. Det är inte nödvändigt att ta bort alla mönster i ett spår när du skriver över ett befintligt spår med ett kortare spår. Detta beror på att när det nya spåret spelar upp sitt sista mönster, återgår det automatiskt till början.

TD-3 Operation *(Zobacz stronę 56, aby zobaczyć obraz)*

OVERVIEW

Poniższe szczegóły pokazują niektóre z podstawowych operacji TD-3. Zaczynij od tego prostego, aż zapoznasz się z wymaganymi krokami i stanie się to rutyną.

Istnieją cztery grupy wzorów, I, II, III i IV.

Każda grupa wzorów może mieć do ośmiu wzorów A i osiem wzorów B. Każdy wzór może mieć do 16 kroków. Krokami domyślnym jest szesnasta nuta.

Wzór żądanych nut jest najpierw wprowadzany w TRYBIE PITCH, a następnie taktowanie każdej nuty jest dodawane w TRYBIE CZASOWYM.

PISANIE WZORU

Jako przykład zaprogramujemy wzorec 1A z grupy wzorców I. Całe zapisywanie (wysokość i synchronizacja) odbywa się w trybie PATTERN WRITE.

Pisanie notatek w TRYBIE PITCH

1. Ustaw przełącznik MODE w pozycji PATTERN WRITE.
2. Ustaw przełącznik PATTERN GROUP w pozycję Group I, pozycja 1 lub 2 (nie ma znaczenia która).
3. Wciśnij FUNCTION, a pobliska dioda NORMAL MODE zaświeci się, a jedna z diod przełącznika PATTERN zacznie migać.
4. Naciśnij przełącznik PATTERN 1 (uwaga C), a jego dioda LED zacznie migać, pokazując, że przygotowujemy się do programowania. (Naciśnij go mimo to, nawet jeśli już miga.)
5. Naciśnij przycisk PATTERN A (100), a jego dioda LED zaświeci się (może nawet być już włączona).
6. Jeśli PATTERN 1A już istnieje, naciśnij i przytrzymaj przełącznik PATTERN 1, a następnie naciśnij CLEAR. Jeśli teraz naciśniesz START/STOP, wzór nie powinien być słyszalny. (Pamiętaj, aby ponownie nacisnąć przycisk START/STOP, aby wyjść z trybu odtwarzania.)
7. Wprowadź liczbę kroków w swoim schemacie, przytrzymując przycisk FUNCTION i naciskając przełącznik STEP o wymaganą liczbę kroków. Na przykład możesz nacisnąć go 8 razy. Jeśli pominiiesz ten krok, wzór będzie składał się z 16 kroków.
8. Naciśnij PITCH MODE, a jego dioda LED zaświeci się. Teraz możesz wprowadzić nuty wymagane do wzoru, naciskając dowolną z 13 nut na klawiaturze.

9. Aby zmienić oktawę dla nuty, naciśnij i przytrzymaj jeden z przełączników TRANSPOSE w górę lub w dół, a następnie naciśnij żądaną nutę *(Zobacz stronę 56, aby zobaczyć obraz)*.

Sprawdzanie i edytowanie notatek

10. Aby posłuchać wzoru nut, naciśnij PITCH MODE, aby powrócić do początku wzoru, a następnie naciśnij WRITE/NEXT, aby odtwarzać nuty pojedynczo. (Naciśnij PITCH MODE w dowolnym momencie, aby powrócić do początku.)
11. Aby zmienić właśnie odtworzoną nutę, naciśnij BACK, aby wrócić do tego kroku. Następnie naciśnij nową nutę (lub, aby zmienić oktawę, naciśnij i przytrzymaj jeden z przełączników TRANSPOSE w górę lub w dół, a następnie naciśnij żądaną nutę).
12. Kontynuuj naciskanie WRITE/NEXT, aż wszystkie nuty zostaną zagrane lub naciśnij PITCH MODE, aby powrócić do początku, lub FUNCTION, aby wyjść z trybu PITCH MODE.
13. Aby powtórzyć cały wzór, powtórz krok 3 dalej.

Zapisywanie czasu w TRYBIE CZASU

Po wprowadzeniu wszystkich nut musisz wprowadzić czas każdej nuty w TRYBIE CZASU. Uwaga: W TRYBIE CZASU nie będzie słycać żadnych dźwięków *(Zobacz stronę 57, aby zobaczyć obraz)*.

14. Naciśnij przełącznik TIME MODE, a jego dioda LED zaświeci się.
15. W TRYBIE CZASOWYM możesz odtwarzać nutę tak, jak jest, lub dodać TIE lub REST za pomocą trzech przełączników, jak pokazano powyżej.
Na przykład, dla 16 notatek, możesz nacisnąć te trzy przełączniki w następujący sposób: Note, Rest, Rest, Note, Tie, Note, Note, Tie, Note, Note, Tie, Note, Note, Note, Tie, Note. Za każdym razem, gdy osiągniesz wymaganą liczbę nut (którą ustawiłeś w procedurze 7 powyżej), automatycznie wyjdzie z TRYBU CZASU.
Uwaga: Aby odtworzyć wszystkie nuty tak, jak są, kilkakrotnie naciskaj przełącznik NOTE, aż wyjdiesz z trybu TIME MODE. Stworzy to proste Arpeggio.

Sprawdzanie i edycja czasu

16. Aby sprawdzić, czy odmierzenie czasu jest prawidłowe, naciśnij przycisk TIME MODE, a następnie naciśnij WRITE/NEXT, aby kolejno przechodzić przez kolejne kroki wzoru. Spójrz na diody LED, aby zobaczyć, który krok to nuta, remis lub pauza.
17. Aby zmienić taktowanie wzoru, powtórz kroki 14 i 15, aby ponownie wprowadzić nowy czas. (Naciśnij TIME MODE w dowolnym momencie, aby powrócić do początku wzoru.)
18. Teraz, gdy nuty i synchronizacja zostały dodane, możesz odtworzyć pattern, naciskając przycisk FUNCTION, aby powrócić do normalnego trybu, a następnie naciśnij przycisk START/STOP. W miarę powtarzania schematu możesz zmienić TEMPO i dostosować kontrolki syntezatora zgodnie z wymaganiami.

Alternatywna metoda pomiaru czasu

Istnieje inny sposób wprowadzenia czasu:

19. Naciśnij FUNCTION, a następnie START/STOP, aby odtworzyć istniejący wzór *(Zobacz stronę 57, aby zobaczyć obraz)*.
20. Naciśnij przełącznik CLEAR, a usłyszysz metronom z taktem na początku sekwencji.
21. Tap on the TAP switch, in the timing you would like. Turn down the TEMPO if this will help. To add Sustain, press and hold down TAP.
22. Repeat steps 20 and 21 until the timing sounds good (or repeat steps 14 and 15 if you prefer this method).
23. While still in PATTERN WRITE MODE, press PITCH MODE and its LED will turn on. Press WRITE/NEXT repeatedly to play each note of the current pattern.
24. When you reach a note that you would like to add an accent or a slide to, keep holding the WRITE/NEXT (don't release it). If you go past a note you want to change, press BACK first, then press and hold WRITE/NEXT.
25. Press ACCENT and/or SLIDE as required, to add it to the note. (If these are already added to this note, they will be deleted.) Then release WRITE/NEXT.
26. Pokrętko ACCENT będzie miało wpływ tylko na nuty, w których zastosowano ACCENT.

27. Jeśli ostatnią nutą wzorca jest slajd, to:
28. W trybie TRACK PLAY przesunie się do następnego wzoru na ścieżce (gdy wzór zostanie dodany do ścieżki).
29. W trybie PATTERN WRITE/PLAY, jeśli jest tylko jeden wzór, przesunie się on na początek samego siebie. Jeśli są dwa lub więcej wzorów, przejdzie do następnego wzoru.

ODTWARZANIE WZORCA

Chociaż możesz odtwarzać schematy, gdy przełącznik MODE znajduje się w pozycji PATTERN WRITE, użyj pozycji PATTERN PLAY podczas normalnego odtwarzania schematu. Zapobiegnie to przypadkowemu skasowaniu wzorów za pomocą przełącznika CLEAR.

Wzory są przywoływane przez ustawienie przełącznika PATTERN GROUP w pozycję I, II, III lub IV, a następnie za pomocą przełączników PATTERN od 1 do 8 oraz przełączników A i B

1. Ustaw przełącznik MODE w pozycji PATTERN PLAY.
2. Ustaw przełącznik PATTERN GROUP na grupę, w której zapisano żądany wzór, I, II, III lub IV.
3. Naciśnij przełącznik FUNCTION, a zaświeci się dioda NORMAL MODE.
4. Naciśnij żądany przełącznik PATTERN od 1 do 8, a jego dioda LED zacznie migać.
5. Naciśnij żądany przełącznik A lub B, a jego dioda LED zaświeci się.
6. Naciśnij przełącznik START/STOP, aby odtworzyć wzór.
7. Dostosuj sterowanie syntezatorem, TEMPO i zniekształcenie i baw się dobrze.
8. Jeśli naciśniesz i przytrzymasz PITCH MODE, a następnie naciśniesz jeden z 13 klawiszy na klawiaturze, aktualny wzór zostanie przetransponowany na ten klawisz po ponownym uruchomieniu wzoru.
9. Podczas odtwarzania wzoru możesz nacisnąć inny przełącznik PATTERN od 1 do 8 lub A lub B, który odtworzy się, gdy tylko bieżący wzór się skończy.
10. Jeśli naciśniesz i przytrzymasz przełącznik PATTERN, a następnie wciśniesz inny w tym samym czasie, spowoduje to wybranie obu patternów i wszystkich patternów pomiędzy nimi i odtworzenie ich w kolejności. To dobry sposób na usłyszenie wielu wzorów przed utworzeniem ścieżki.

TD-3 Operation (nieprzerwany)

UTWORY

Po utworzeniu kilku wzorów możesz je dodać, aby utworzyć ŚCIEŻKĘ.

1. Przekręć przełącznik MODE do pozycji TRACK WRITE.
2. Przekręć przełącznik TRACK do jednej z dostępnych pozycji od 1 do 7. To także wybiera grupę wzorów, która ma być używana. Na przykład ŚCIEŻKI 1 i 2 mogą wybierać tylko wzory zapisane w GRUPIE WZORCA I. ŚCIEŻKI 3 i 4 mogą wybierać tylko wzory z GRUPY WZORCA II.
3. Naciśnij CLEAR, aby zresetować ścieżkę do początku.
4. Naciśnij START/STOP, a TD-3 odtworzy aktualny wzorzec wybranego utworu. (Utworky są zapisywane tylko podczas odtwarzania i nie są zatrzymywane.)
5. Wybierz pierwszy wzór do dodania do śledzenia. Na przykład, jeśli chcesz odtworzyć wcześniej nagrany patern 2A, naciśnij 2 (uwaga D), a następnie A (oznaczony 100), nawet jeśli jest już wybrany, a powinien zostać odtworzony wzór 2A.
6. Naciśnij WRITE/NEXT, aby dodać to do utworu
7. W ten sam sposób wybierz następny wzór. Aby dodać transpozycję, przytrzymaj PITCH MODE i wybierz tonację, a odtwarzany schemat zmieni tonację na nową tonację.
8. Naciśnij WRITE/NEXT, aby wprowadzić ten wzorzec.
9. Kontynuuj dodawanie wzorów w ten sam sposób.
10. Kiedy dojdiesz do ostatniego wzoru, naciśnij CLEAR, aby TD-3 wiedział, że jest to ostatni wzór na ścieżce.
11. Naciśnij ZAPISZ/DALEJ.
12. Naciśnij START/STOP, aby zakończyć.

Odtwarzanie utworów

1. Przekręć przełącznik MODE do pozycji TRACK PLAY.
2. Przekręć przełącznik TRACK na żądany utwór.
3. Naciśnij CLEAR, aby zresetować ścieżkę do początku.
4. Naciśnij START/STOP, aby odtworzyć utwór.

Usuwanie wzorów ze śladu

Aby usunąć jeden wzór ze ścieżki, po prostu wybierz ten numer wzoru. Na przykład, aby usunąć trzeci wzór w ścieżce:

1. Przekręć przełącznik MODE do pozycji TRACK WRITE.
2. Przekręć przełącznik TRACK na ścieżkę, która ma być edytowana.
3. Wybierz trzeci wzór na ścieżce, przytrzymując wciśnięty przycisk FUNCTION i naciskając PATTERN 3.
4. Usui, przytrzymując wciśnięty przycisk FUNCTION, a następnie naciskając DEL (C-symbole).
5. Przekręć przełącznik MODE do pozycji TRACK PLAY.
6. Naciśnij CLEAR, aby zresetować ścieżkę do początku.
7. Naciśnij START/STOP, aby odtworzyć utwór i posłuchać zmian.

Wstawianie wzorów do ścieżki

Na przykład, aby dodać wzór przed piątym wzorem w ścieżce:

1. Przekręć przełącznik MODE do pozycji TRACK WRITE.
2. Przekręć przełącznik TRACK na ścieżkę, która ma być edytowana.
3. Wybierz piąty wzór na ścieżce, przytrzymując wciśnięty przycisk FUNCTION i naciskając PATTERN 5.
4. Dodaj, przytrzymując FUNCTION w dół i naciskając INS (D-strzał). Nowy wzór zostanie dodany do ścieżki.
5. Naciśnij przełącznik START/STOP, aby odtworzyć aktualnie dodany wzór.
6. Wybierz patern, który chcesz odtworzyć, naciskając jego selektor od 1 do 8 oraz przełączniki A i B. Wybrany wzór zostanie odtworzony.
7. Naciśnij TAP, aby zapisać zmianę.
8. Naciśnij START/STOP, aby zatrzymać odtwarzanie.
9. Przekręć przełącznik MODE do pozycji TRACK PLAY.
10. Naciśnij CLEAR, aby zresetować ścieżkę do początku.
11. Naciśnij START/STOP, aby odtworzyć utwór i posłuchać zmian.

Nadpisywanie utworu

1. Istniejące utworky można zastąpić nowym utworkem. Nie ma potrzeby usuwania wszystkich wzorów na ścieżce podczas nadpisywania istniejącej ścieżki krótszą ścieżką. Dzieje się tak, ponieważ kiedy nowy utwór odtwarza swój ostatni wzorzec, automatycznie powróci do początku.

TD-3 Poly Chain Function

System Mode

POWER LED	Mode
Amber	Normal Mode
Red	Poly Chain Mode (not playing)
Green	Poly Chain Mode (playing)

Please use the "SynthTool.exe" to configure the Poly Chain mode.

The POWER LED will turn red during Poly Chain mode.

Función de cadena polivinílica TD-3

Modo de sistema

LED DE ENCENDIDO	Modo
Amber	Modo normal
Red	Modo Poly Chain (sin jugar)
Green	Modo Poly Chain (jugando)

Utilice "SynthTool.exe" para configurar el modo Poly Chain.

El LED POWER se volverá rojo durante el modo Poly Chain.

Fonction de chaîne poly TD-3

Mode système

DEL D'ALIMENTATION	Mode
Ambre	Mode normal
Rouge	Mode chaîne poly (pas de lecture)
Vert	Mode chaîne poly (lecture)

Veuillez utiliser «SynthTool.exe» pour configurer le mode Poly Chain.

Le voyant POWER s'allumera en rouge pendant le mode Poly Chain.

TD-3 Poly Chain-Funktion

Systemmodus

POWER LED	Modus
Bernstein	Normaler Modus
Rot	Poly Chain-Modus (spielt nicht)
Grün	Poly Chain-Modus (Wiedergabe)

Bitte verwenden Sie die „SynthTool.exe“, um den Poly Chain-Modus zu konfigurieren.

Die POWER-LED leuchtet im Poly Chain-Modus rot.

TD-3 Poly Chain Function

System Mode

LED DE FORÇA	Modo
Âmbar	Modo normal
Vermelho	Modo Poly Chain (sem reprodução)
Verde	Modo Poly Chain (jogando)

Por favor, use o "SynthTool.exe" para configurar o modo Poly Chain.

O LED POWER ficará vermelho durante o modo Poly Chain.

TD-3 Funzione Poly Chain

System Mode

LED DI POTENZA	Modalità
Ambr	Modalità normale
Rosso	Modalità Poly Chain (non in riproduzione)
Verde	Modalità Poly Chain (riproduzione)

Utilizzare "SynthTool.exe" per configurare la modalità Poly Chain.

Il LED POWER diventa rosso durante la modalità Poly Chain.

TD-3 Poly Chain-functie

Systeemmodus

ACTIVATIE LAMPJE	Modus
Amber	Normale modus
Rood	Poly Chain-modus (niet spelen)
Groente	Poly Chain-modus (spelen)

Gebruik de "SynthTool.exe" om de Poly Chain-modus te configureren.

De POWER-LED wordt rood tijdens de Poly Chain-modus.

TD-3 Poly Kedjefunktion

Systemläge

POWER LED	Läge
Bärnsten	Normalt läge
Röd	Poly Chain Mode (spelar inte)
Grön	Poly Chain Mode (spelar)

Använd "SynthTool.exe" för att konfigurera Poly Chain-läget.

POWER-lysdioden blir röd under polykedjeläget.

Funkcja łańcucha poli TD-3

Tryb systemowy

POWER LED	Mode
Bursztyn	Tryb normalny
Czerwony	Tryb Poly Chain (bez odtwarzania)
Zielony	Tryb Poly Chain (odtwarzanie)

Użyj „SynthTool.exe”, aby skonfigurować tryb Poly Chain.

Dioda POWER LED zmieni kolor na czerwony w trybie Poly Chain.

MIDI information

MIDI message

	Status	Second	Third	Parameter	Description
Channel Message	8n	kk	vv	[0, 7F]	Note Off
	9n	kk	vv	[0, 7F]	Note On
	Bn	7B	—	—	All Notes Off
	En	bb	bb	[0, 3FFF]	Pitch Bend
SysRT	F8	—	—	—	Timing Clock
	FA	—	—	—	Start
	FB	—	—	—	Continue
	FC	—	—	—	Stop

Examples

Function	Command(1)
Note on	90 3C 64
Note off	80 3C 40
All notes off	B0 7B

Note: 1, MIDI input channel 1.

Información MIDI

MIDI message

	Estado	Segundo	Tercero	Parámetro	Descripción
Mensaje de canal	8n	kk	vv	[0, 7F]	Nota desactivada
	9n	kk	vv	[0, 7F]	nota sobre
	Bn	7B	—	—	Todas las notas desactivadas
	En	bb	bb	[0, 3FFF]	Inflexión de tono
SysRT	F8	—	—	—	reloj de tiempo
	FA	—	—	—	comienzo
	FB	—	—	—	Continuar
	FC	—	—	—	Deténgase

Ejemplos

Función	Comando(1)
Nota sobre	90 3C 64
Nota fuera	80 3C 40
Todas las notas desactivadas	B0 7B

Nota: 1, canal de entrada MIDI 1.

Informations MIDI

MIDI message

	Statut	Deuxième	Troisième	Paramètre	La description
Message de la chaîne	8n	kk	vv	[0, 7F]	Remarque désactivée
	9n	kk	vv	[0, 7F]	Remarque sur
	Bn	7B	—	—	Toutes les notes désactivées
	En	bb	bb	[0, 3FFF]	Pitch bend
SysRT	F8	—	—	—	Horloge de synchronisation
	FA	—	—	—	Commencer
	FB	—	—	—	Continuer
	FC	—	—	—	Arrêt

Exemples

Fonction	Commande(1)
Remarque sur	90 3C 64
Remarque désactivée	80 3C 40
Toutes les notes désactivées	B0 7B

Remarque: 1, canal d'entrée MIDI 1.

MIDI-Informationen

MIDI-Nachricht

	Status	Zweite	Dritte	Parameter	Beschreibung
Kanalnachricht	8n	kk	vv	[0, 7F]	Note aus
	9n	kk	vv	[0, 7F]	Hinweis an
	Bn	7B	—	—	Alle Noten aus
	En	bb	bb	[0, 3FFF]	Pitchbend
SysRT	F8	—	—	—	Timing-Uhr
	FA	—	—	—	Anfang
	FB	—	—	—	Fortsetzen
	FC	—	—	—	Halt

Beispiele

Funktion	Befehl(1)
Hinweis auf	90 3C 64
Merke ab	80 3C 40
Alle Noten aus	B0 7B

Hinweis: 1, MIDI-Eingangskanal 1.

FR

DE

Informações MIDI

Mensagem MIDI

	Status	Segundo	Terceiro	Parâmetro	Descrição
Mensagem do canal	8n	kk	vv	[0, 7F]	Nota desativada
	9n	kk	vv	[0, 7F]	Nota ativada
	Bn	7B	—	—	Todas as notas desativadas
	En	bb	bb	[0, 3FFF]	Pitch Bend
SysRT	F8	—	—	—	Relógio de tempo
	FA	—	—	—	Começar
	FB	—	—	—	Continuar
	FC	—	—	—	Pare

Exemplos

Função	Comando(1)
Nota sobre	90 3C 64
Nota desativada	80 3C 40
Todas as notas desativadas	B0 7B

Nota: 1, canal de entrada MIDI 1.

Informazioni MIDI

Messaggio MIDI

	Status	Second	Third	Parameter	Description
Channel Message	8n	kk	vv	[0, 7F]	Nota disattivata
	9n	kk	vv	[0, 7F]	Nota su
	Bn	7B	—	—	Tutte le note disattivate
	En	bb	bb	[0, 3FFF]	Pitch Bend
SysRT	F8	—	—	—	Orologio a tempo
	FA	—	—	—	Inizio
	FB	—	—	—	Continua
	FC	—	—	—	Fermare

Esempi

Funzione	Comando(1)
Nota su	90 3C 64
Nota fuori	80 3C 40
Tutte le note fuori	B0 7B

Nota: 1, canale di ingresso MIDI 1.

MIDI information

MIDI message

	Toestand	Seconde	Derde	Parameter	Beschrijving
Channel Message	8n	kk	vv	[0, 7F]	Opmerking uit
	9n	kk	vv	[0, 7F]	Opmerking over
	Bn	7B	—	—	Alle noten uit
	En	bb	bb	[0, 3FFF]	Pitch Bend
SysRT	F8	—	—	—	Timing Klok
	FA	—	—	—	Begin
	FB	—	—	—	Doorgaan
	FC	—	—	—	Hou op

Voorbeelden

Functie	Commando(1)
Opmerking over	90 3C 64
Let op	80 3C 40
Alle noten uit	B0 7B

Opmerking: 1, MIDI-ingangskanaal 1.

MIDI-information

MIDI-meddelande

	Status	Second	Third	Parameter	Description
Kanalmeddelande	8n	kk	vv	[0, 7F]	Not Av
	9n	kk	vv	[0, 7F]	Notera på
	Bn	7B	—	—	Alla anteckningar av
	En	bb	bb	[0, 3FFF]	Pitch Bend
SysRT	F8	—	—	—	Timing Klocka
	FA	—	—	—	Start
	FB	—	—	—	Fortsätta
	FC	—	—	—	Sluta

Exempel

Fungera	Kommando(1)
Notera om	90 3C 64
Notera av	80 3C 40
Alla anteckningar av	B0 7B

Obs: 1, MIDI-ingångskanal 1.

Informacje MIDI

Komunikat MIDI

	Status	Drugi	Trzeci	Parametr	Opis
Wiadomość kanału	8n	kk	vv	[0, 7F]	Uwaga wyłączona
	9n	kk	vv	[0, 7F]	Uwaga włączona
	Bn	7B	—	—	Wszystkie notatki wyłączone
SysRT	En	bb	bb	[0, 3FFF]	Pitch Bend
	F8	—	—	—	Zegar czasu
	FA	—	—	—	Początek
	FB	—	—	—	Kontynuować
	FC	—	—	—	Zatrzymaj się

Przykłady

Funkcjonować	Polecenie(1)
Uwaga na	90 3C 64
Uwaga wyłączona	80 3C 40
Wszystkie notatki wyłączone	B0 7B

Uwaga: 1, kanał wejściowy MIDI 1.

Specifications

Synthesizer Architecture	
Number of voices	Monophonic
Type	Analog
Oscillators	1
VCF	1 low pass
Envelopes	1
Connectivity	
Power input	DC input connector
Power switch	Push button on/off
MIDI In/Thru	MIDI In and MIDI Thru, 5-pin DIN
USB (MIDI)	USB 2.0, type B
Outputs	Line output: ¼" TRS, unbalanced, max. +8 dBu
Output impedance	1.5 kΩ
Headphones	3.5 mm TRS, max. 50 mW/32 Ω (1 KHz, 1% THD)
Headphones output impedance	15 Ω
USB	
Type	Class compliant USB 2.0, type B
Supported Operating Systems	Windows 7 or higher Mac OS X 10.6.8 or higher
Inputs and Outputs (TS 3.5 mm)	
Inputs	Filter in: +12 dBu Sync in: More than: 2.5 V
Outputs	CV out: +1 V to +5 V (1 volt/oct) Gate out: OFF: 0 V; ON: +12 V
Power Requirements	
External power adaptor (use only the supplied adaptor)	9 VDC 670 mA
Power consumption	2 W Maximum
Indicator	Power LED
Environmental	
Operating temperature range	5°C – 45°C (41°F – 113°F)
Physical	
Dimensions (H x W x D)	56 x 305 x 165 mm (2.2 x 12 x 6.5")
Weight	0.8 kg (1.8 lbs)
Shipping weight	1.4 kg (3.1 lbs)

Other important information

EN Important information

1. Register online.

Please register your new Music Tribe equipment right after you purchase it by visiting musictribe.com. Registering your purchase using our simple online form helps us to process your repair claims more quickly and efficiently. Also, read the terms and conditions of our warranty, if applicable.

2. Malfunction. Should your Music Tribe Authorized Reseller not be located in your vicinity, you may contact the Music Tribe Authorized Fulfiller for your country listed under “Support” at musictribe.com. Should your country not be listed, please check if your problem can be dealt with by our “Online Support” which may also be found under “Support” at musictribe.com. Alternatively, please submit an online warranty claim at musictribe.com BEFORE returning the product.

3. Power Connections.

Before plugging the unit into a power socket, please make sure you are using the correct mains voltage for your particular model. Faulty fuses must be replaced with fuses of the same type and rating without exception.

ES Aspectos importantes

1. Registro online.

Le recomendamos que registre su nuevo aparato Music Tribe justo después de su compra accediendo a la página web musictribe.com. El registro de su compra a través de nuestro sencillo sistema online nos ayudará a resolver cualquier incidencia que se presente a la mayor brevedad posible. Además, aproveche para leer los términos y condiciones de nuestra garantía, si es aplicable en su caso.

2. Averías. En el caso de que no exista un distribuidor Music Tribe en las inmediaciones, puede ponerse en contacto con el distribuidor Music Tribe de su país, que encontrará dentro del apartado “Support” de nuestra página web musictribe.com. En caso de que su país no aparezca en ese listado, acceda a la sección “Online Support” (que también encontrará dentro del apartado “Support” de nuestra página web) y compruebe si su problema aparece descrito y solucionado allí. De forma alternativa, envíenos a través de la página web una solicitud online de soporte en período de garantía ANTES de devolvernos el aparato.

3. Conexiones de corriente. Antes de enchufar este aparato a una salida de corriente, asegúrese de que dicha salida sea del voltaje adecuado para su modelo concreto. En caso de que deba sustituir un fusible quemado, deberá hacerlo por otro de idénticas especificaciones, sin excepción.

FR Informations importantes

1. Enregistrez-vous en ligne.

Prenez le temps d'enregistrer votre produit Music Tribe aussi vite que possible sur le site Internet musictribe.com. Le fait d'enregistrer le produit en ligne nous permet de gérer les réparations plus rapidement et plus efficacement. Prenez également le temps de lire les termes et conditions de notre garantie.

2. Dysfonctionnement. Si vous n'avez pas de revendeur Music Tribe près de chez vous, contactez le distributeur Music Tribe de votre pays : consultez la liste des distributeurs de votre pays dans la page “Support” de notre site Internet musictribe.com. Si votre pays n'est pas dans la liste, essayez de résoudre votre problème avec notre “aide en ligne” que vous trouverez également dans la section “Support” du site musictribe.com. Vous pouvez également nous faire parvenir directement votre demande de réparation sous garantie par Internet sur le site musictribe.com AVANT de nous renvoyer le produit.

3. Raccordement au secteur. Avant de relier cet équipement au secteur, assurez-vous que la tension secteur de votre région soit compatible avec l'appareil. Veuillez à remplacer les fusibles uniquement par des modèles exactement de même taille et de même valeur électrique — sans aucune exception.

DE Weitere wichtige Informationen

1. Online registrieren.

Bitte registrieren Sie Ihr neues Music Tribe-Gerät direkt nach dem Kauf auf der Website musictribe.com. Wenn Sie Ihren Kauf mit unserem einfachen online Formular registrieren, können wir Ihre Reparaturansprüche schneller und effizienter bearbeiten. Lesen Sie bitte auch unsere Garantiebedingungen, falls zutreffend.

2. Funktionsfehler. Sollte sich kein Music Tribe Händler in Ihrer Nähe befinden, können Sie den Music Tribe Vertrieb Ihres Landes kontaktieren, der auf musictribe.com unter „Support“ aufgeführt ist. Sollte Ihr Land nicht aufgelistet sein, prüfen Sie bitte, ob Ihr Problem von unserem „Online Support“ gelöst werden kann, den Sie ebenfalls auf musictribe.com unter „Support“ finden. Alternativ reichen Sie bitte Ihren Garantieanspruch online auf musictribe.com ein, BEVOR Sie das Produkt zurücksenden.

3. Stromanschluss. Bevor Sie das Gerät an eine Netzsteckdose anschließen, prüfen Sie bitte, ob Sie die korrekte Netzspannung für Ihr spezielles Modell verwenden. Fehlerhafte Sicherungen müssen ausnahmslos durch Sicherungen des gleichen Typs und Nennwerts ersetzt werden.

PT Outras Informações Importantes

1. Registre-se online.

Por favor, registre seu novo equipamento Music Tribe logo após a compra visitando o site musictribe.com com Registrar sua compra usando nosso simples formulário online nos ajuda a processar seus pedidos de reparos com maior rapidez e eficiência. Além disso, leia nossos termos e condições de garantia, caso seja necessário.

2. Funcionamento Defeituoso. Caso seu fornecedor Music Tribe não esteja localizado nas proximidades, você pode contatar um distribuidor Music Tribe para o seu país listado abaixo de “Suporte” em musictribe.com. Se seu país não estiver na lista, favor checar se seu problema pode ser resolvido com o nosso “Suporte Online” que também pode ser achado abaixo de “Suporte” em musictribe.com. Alternativamente, favor enviar uma solicitação de garantia online em musictribe.com ANTES da devolução do produto.

3. Ligações. Antes de ligar a unidade à tomada, assegure-se de que está a utilizar a voltagem correcta para o modelo em questão. Os fusíveis com defeito terão de ser substituídos, sem qualquer excepção, por fusíveis do mesmo tipo e corrente nominal.

IT Informazioni importanti

1. Registratevi online.

Vi invitiamo a registrare il nuovo apparecchio Music Tribe subito dopo averlo acquistato visitando musictribe.com. La registrazione dell'acquisto tramite il nostro semplice modulo online ci consente di elaborare le richieste di riparazione in modo più rapido ed efficiente. Leggete anche i termini e le condizioni della nostra garanzia, qualora applicabile.

2. Malfunzionamento. Nel caso in cui il rivenditore autorizzato Music Tribe non si trovi nelle vostre vicinanze, potete contattare il Music Tribe Authorized Fulfiller per il vostro paese, elencato in “Support” @ musictribe.com. Se la vostra nazione non è elencata, controllate se il problema può essere risolto tramite il nostro “Online Support” che può anche essere trovato sotto “Support” @ musictribe.com. In alternativa, inviate una richiesta di garanzia online su musictribe.com PRIMA di restituire il prodotto.

3. Collegamento all'alimentazione. Prima di collegare l'unità a una presa di corrente, assicuratevi di utilizzare la tensione di rete corretta per il modello specifico. I fusibili guasti devono essere sostituiti, senza eccezioni, con fusibili dello stesso tipo e valore nominale.

EN

ES

FR

DE

PT

IT

Other important information

NL Belangrijke informatie

1. Registreer online.

Registreer uw nieuwe Music Tribe-apparatuur direct nadat u deze hebt gekocht door naar musictribe.com te gaan. Door uw aankoop te registreren via ons eenvoudige online formulier, kunnen wij uw reparatieclaims sneller en efficiënter verwerken. Lees ook de voorwaarden van onze garantie, indien van toepassing.

2. Storing. Mocht u door Music Tribe geautoriseerde wederverkoper niet bij u in de buurt zijn gevestigd, dan kunt u contact opnemen met de door Music Tribe Authorized Fulfiller voor uw land vermeld onder "Support" op musictribe.com. Als uw land niet in de lijst staat, controleer dan of uw probleem kan worden opgelost door onze "Online Support", die u ook kunt vinden onder "Support" op musictribe.com. U kunt ook een online garantieclaim indienen op musictribe.com VOORDAT u het product retourneert.

3. Stroomaansluitingen. Voordat u het apparaat op een stopcontact aansluit, moet u ervoor zorgen dat u de juiste netspanning voor uw specifieke model gebruikt. Defecte zekeringen moeten zonder uitzondering worden vervangen door zekeringen van hetzelfde type en dezelfde waarde.

SE Viktig information

1. Registrera online.

Registrera din nya Music Tribe-utrustning direkt efter att du köpt den genom att besöka musictribe.com. Att registrera ditt köp med vårt enkla onlineformulär hjälper oss att behandla dina reparationsanspråk snabbare och mer effektivt. Läs också villkoren i vår garanti, om tillämpligt.

2. Fel. Om din Music Tribe-auktoriserade återförsäljare inte finns i din närhet kan du kontakta Music Tribe Authorized Fulfiller för ditt land listat under "Support" på musictribe.com. Om ditt land inte är listat, kontrollera om ditt problem kan hanteras av vår "Onlinesupport" som också finns under "Support" på musictribe.com. Alternativt kan du skicka in ett online-garantianspråk på musictribe.com INNAN du returnerar produkten.

3. Strömanslutningar. Innan du ansluter enheten till ett eluttag, se till att du använder rätt nätspanning för just din modell. Felaktiga säkringar måste bytas ut mot säkringar av samma typ och märkning utan undantag.

PL Ważna informacja

1. Zarejestrować online.

Zarejestruj swój nowy sprzęt Music Tribe zaraz po zakupie na stronie musictribe.com. Zarejestrowanie zakupu za pomocą naszego prostego formularza online pomaga nam szybciej i efektywniej rozpatrywać roszczenia dotyczące naprawy. Przeczytaj również warunki naszej gwarancji, jeśli dotyczy.

2. Awaria. Jeśli Twój autoryzowany sprzedawca Music Tribe nie znajduje się w pobliżu, możesz skontaktować się z autoryzowanym dostawcą Music Tribe dla swojego kraju, wymienionym w sekcji „Wsparcie” na stronie musictribe.com. Jeśli Twojego kraju nie ma na liście, sprawdź, czy Twój problem może zostać rozwiązany przez nasze „Wsparcie online”, które można również znaleźć w sekcji „Wsparcie” na stronie musictribe.com. Alternatywnie, prześlij zgłoszenie gwarancyjne online na musictribe.com PRZED zwrotem produktu.

3. Połączenia zasilania. Przed podłączeniem urządzenia do gniazdka sieciowego upewnij się, że używasz odpowiedniego napięcia sieciowego dla danego modelu. Wadliwe bezpieczniki należy bez wyjątku wymienić na bezpieczniki tego samego typu i wartości.

FEDERAL COMMUNICATIONS COMMISSION COMPLIANCE INFORMATION

Behringer

TD-3

Responsible Party Name: **Music Tribe Commercial NV Inc.**

Address: **122 E. 42nd St.1,
8th Floor NY, NY 10168,
United States**

Email Address: **legal@musictribe.com**

TD-3

This equipment has been tested and found to comply with the limits for a Class B digital device, pursuant to part 15 of the FCC Rules. These limits are designed to provide reasonable protection against harmful interference in a residential installation. This equipment generates, uses and can radiate radio frequency energy and, if not installed and used in accordance with the instructions, may cause harmful interference to radio communications. However, there is no guarantee that interference will not occur in a particular installation. If this equipment does cause harmful interference to radio or television reception, which can be determined by turning the equipment off and on, the user is encouraged to try to correct the interference by one or more of the following measures:

- Reorient or relocate the receiving antenna.
- Increase the separation between the equipment and receiver.
- Connect the equipment into an outlet on a circuit different from that to which the receiver is connected.
- Consult the dealer or an experienced radio/TV technician for help.

This equipment complies with Part 15 of the FCC rules. Operation is subject to the following two conditions:

- (1) this device may not cause harmful interference, and
- (2) this device must accept any interference received, including interference that may cause undesired operation.

Important information:

Changes or modifications to the equipment not expressly approved by Music Tribe can void the user's authority to use the equipment.



Hereby, Music Tribe declares that this product is in compliance with Directive 2014/35/EU, Directive 2014/30/EU, Directive 2011/65/EU and Amendment 2015/863/EU, Directive 2012/19/EU, Regulation 519/2012 REACH SVHC and Directive 1907/2006/EC.

Full text of EU DoC is available at <https://community.musictribe.com/>

EU Representative: Music Tribe Brands DK A/S
Address: Gammel Strand 44, DK-1202 København K, Denmark

UK Representative: Music Tribe Brands UK Ltd.
Address: 8th Floor, 20 Farringdon Street London EC4A 4AB,
United Kingdom

We Hear You