

V550 PREAMP

Twin-Channel Guitar Preamp Faithfully Recreates the Sound of Legendary 5150 High Gain Tube Amp in a Pedal with Independent Channel Controls, Pre/Post Boost, Optional Cab Sim and Dedicated Outputs for DI and Headphones

2 V550 PREAMP

CN 安全须知

1. 请阅读这些说明。
2. 请妥善保存这些说明。
3. 请注意所有的警示。
4. 请遵守所有的说明。
5. 请勿在靠近水的地方使用本产品。
6. 请用干布清洁本产品。
7. 请勿堵塞通风孔。安装本产品时请遵照厂家的说明,通风孔不要覆盖诸如报纸、桌布和窗帘等物品而妨碍通风。
8. 请勿将本产品安装在热源附近,如暖气片、炉子或其它产生热量的设备(包括功放器)。产品上不要放置裸露的火焰源,如点燃的蜡烛。
9. 请只使用厂家指定的附属设备和配件。
10.  请只使用厂家指定的或随货销售的手推车、架子、三角架、支架和桌子。若使用手推车来搬运设备,请注意安全放置设备,以避免手推车和设备倾倒而受伤。
11. 如果液体流入或异物落入设备内,设备遭雨淋或受潮,设备不能正常运作或被摔坏等,设备受损需进行维修时,所有维修均须由合格的维修人员进行维修。

引言

祝贺您购买了 V550 PREAMP 踏板。在这个单元中,您将看到 Peavey 5150 Mk.1* 电子管放大器的逼真数字模拟,使用 TC Electronics 独有的 AMPWORX 建模技术创建。TC 音色技术人员精心打造了原电子管放大器的每个细节,直至电路中的每一个元件。为您带来最佳的数字放大器建模体验。

*Peavey 5150 Mk.1 和 Peavey 5150 是 Peavey Electronics Corporation 的商标或注册商标。

Celestion 音箱模拟

为了给您提供一种带 DI 的踏板设置解决方案来连接到功放系统、录音接口和耳机,我们与业界领军企业合作,为您提供了安装 4 x 12 G12M Heritage 的音箱的官方 Celestion 数字脉冲响应,因此它直接可以通过专用 DI 和耳机输出使用。

定制改装

如果没有几个手工制作的精品改装,漂亮的复古电子管放大器又会是什么样子?本着这种精神,我们添加了一些备受追捧的定制厂家改装,这些改装基于传奇放大器制造商的改装。

- **提升** - V550 配备一个提升器,可以通过提升 (**BOOST**) 脚踏开关接合和脱离。在踏板的后面板上,您会发现一个前置/后置 (**PRE/POST**) 拨动开关,可让您选择所需的提升器类型。
 1. **前置** - 在前置模式下,您的提升器将像一个复古的过驱踏板堆叠在放大器模型前面,提供更多的增益和明显的中音峰。非常适合独奏和推动放大器模型,增加更多驱动力。
 2. **后置** - 在后置模式下,您的提升器将是一个完全干净的音量提升,而不会改变放大器模型的音调或感觉,它只是变得更响亮。

控制

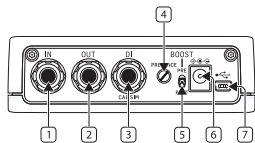

注：踏板后面板上的所有控制都是全局的，不会按通道保存。旨在“一次性完成设定”。

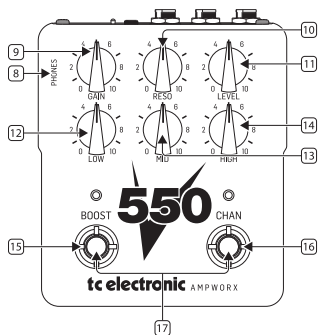

注：踏板顶部面板上的所有控制值和混响踏板开关状态均为每个通道独立，并在您切换通道时自动保存其设置。

- IN** – 使用带有 ¼ 寸 TS 连接器的乐器电缆将乐器连接到此插槽。
- OUT** – 输出放大器模型，不带音箱模拟。连接到专用功率放大器、放大器效果返回、放大器输入或外部脉冲响应 (IR) 加载器。
- DI (CAB SIM)** – 输出放大器模型，与官方 Celestion 音箱脉冲响应结合，用于直接输入到音频接口，FRFR (全频) 音箱或功放系统。
- PRESENCE** – 此控件全局设置两个通道的状态。
现场感“一次性设置”旋钮允许您调整声音的整体亮度，以适合您的设置和周边装备。
- BOOST (PRE/POST)** – 此开关控制是在功放之前 (前置) 施加提升，以 +18 分贝增益 (绿色通道) 或 +10 分贝 (红色通道) 获得更多失真，还是在功放之后 (后置) 施加提升以获得 +4 分贝的音量提升。
- DC IN** – 使用中心针负极连接器连接到标准 9 伏直流 / 300 毫安电源。
- USB** – 使用随附的 mini-USB 电缆连接到电脑进行固件更新。
- PHONES** – 使用 ⅜ 寸 (3.5 毫米) 双声道连接器连接耳机。包括配有音箱模拟的放大器模型。
- GAIN** – 设置输入增益。
- RESO** – 设置放大器模型功率级低频响应。
- LEVEL** – 设置每个通道的独立控制输出电平。

注意：AMPWORX 踏板在突然踩下时有很高的输出电平。

- LOW** – 调整音色栈中的低端频率。
- MID** – 调整音色栈中的中端频率。
- HIGH** – 调整音色栈中的高端频率。
- BOOST FOOTSWITCH** – 踩下此踏板开关以接合/脱离增益提升。提升激活时指示灯会亮起。
- CHAN FOOTSWITCH** – 在双通道模式下，踩下可在绿色 (干净) 和红色 (主唱) 信道之间切换。
在旁路模式下，踩下以打开/关闭踏板
- BOOST + CHAN** – 同时踩下两个踏板开关以在踏板开关模式之间切换。

有关详细信息，请参阅“踏板开关模式”。

踏板开关模式

AMPWORX 踏板有两种不同的踏板开关模式：**双通道模式**和**旁路模式**，这将改变通道踏板开关的功能。

同时踩下两个踏板开关可在踏板开关模式之间切换。

对于双通道模式，两个指示灯都将呈红色闪烁，对于旁路模式，两个指示灯都将呈绿色闪烁。

双通道模式

在双通道模式下，通道踏板开关将在放大器模型的绿色和红色通道之间切换。在此模式下，AMPWORX 踏板始终处于开启状态。

V550 PREAMP 的绿色通道是基于 Fender Reverb Deluxe 的压裂通道*。

V550 前置放大器中的红色通道是一个高增益主唱通道

当您的踏板拆箱时，双通道模式是默认模式。

旁路模式

在旁路模式下，通道踏板开关将打开/关闭踏板。

在双通道模式下选择的最后一个通道，将是踏板在旁路模式下激活时将激活的通道。

V550 PREAMP 推荐设置

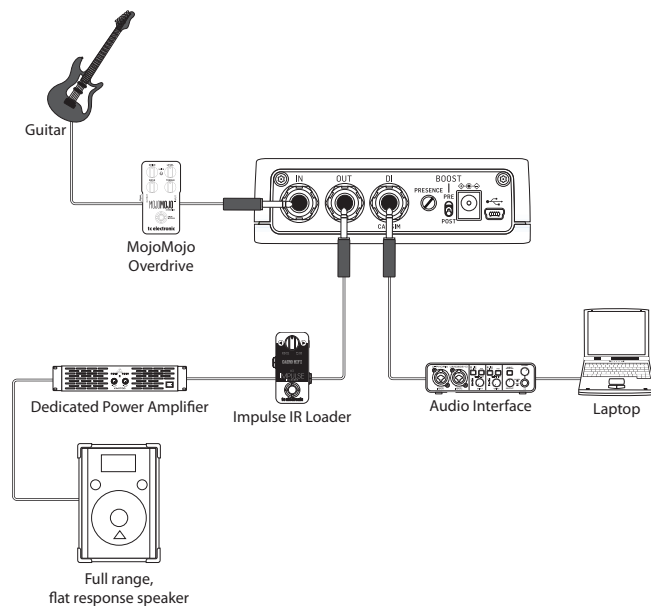
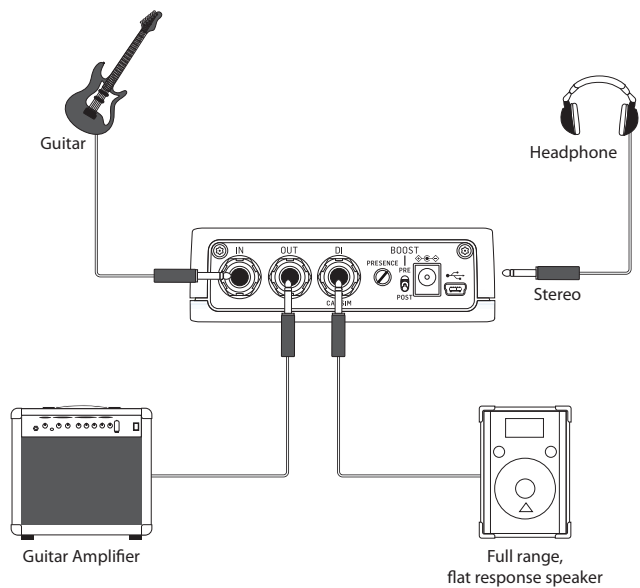

V550 PREAMP 推荐设置

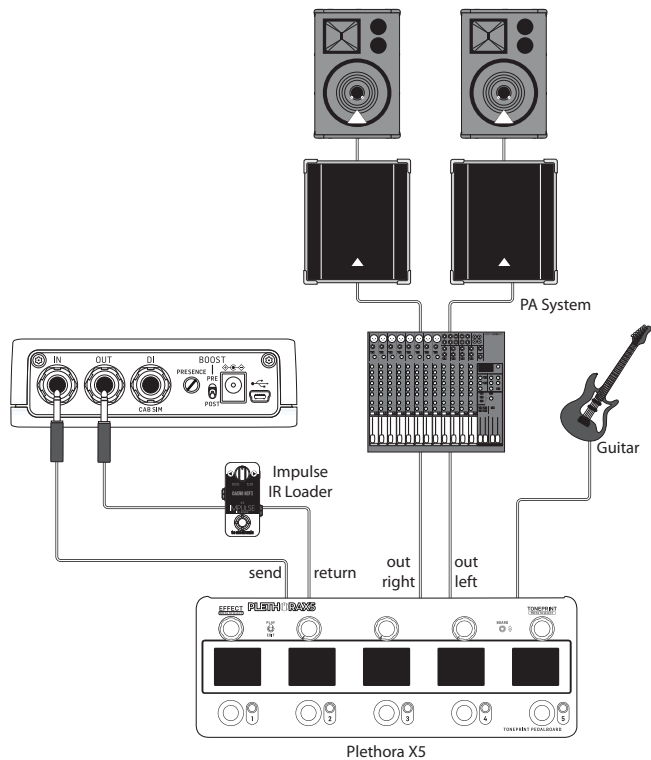

技术参数

连接	
输入	1x ¼ 寸 TS, 非平衡
输入阻抗	>1 MΩ
输出	1x ¼ 寸 TRS, 平衡带地检测*
直接输出 (音箱模拟)	1x ¼ 寸 TRS, 平衡带地检测*
输出阻抗	1 kΩ
耳机	1x ⅛ 寸 TRS, 双声道
耳机阻抗范围	>32 Ω
USB 端口	Mini-B USB 连接器
控制	
前面板	增益、解析度、电平、低音、中音、高音
顶面板	现场感、提升开关 (前置/后置)
踏板开关	提升、通道 (旁路)
系统	
扬声器和音箱仿真脉冲响应	Celestion G12M Heritage, 4 x 12 寸封闭式音箱
旁路	缓冲旁路
物理	
电源	标准 5.5 / 2.1 毫米直流, 中心负极 9V / ≥300 mA (不含电源)
尺寸 (高 x 宽 x 深)	50 x 113 x 136 mm (2.0 x 4.5 x 5.4 英寸)
重量	0.49 kg (1.08 lbs)

*标准的, 非平衡的 TS (单声道) 电缆将与这些连接一起使用, 但对于更长的电缆长度或与声卡、混音器等平衡设备连接时, 平衡 TRS 电缆将提供更好的噪声抑制。

10 V550 PREAMP

法律声明

对于任何因在此说明书提到的全部或部分描述、图片或声明而造成的损失，Music Tribe 不负任何责任。技术参数和外观若有更改，恕不另行通知。所有的商标均为其各自所有者的财产。Midas, Klark Teknik, Lab Gruppen, Lake, Tannoy, Turbosound, TC Electronic, TC Helicon, Behringer, Bugera, Aston Microphones 和 Coolaudio 是 Music Tribe Global Brands Ltd. 公司的商标或注册商标。© Music Tribe Global Brands Ltd. 2023 版权所有。

保修条款

有关音乐集团保修的适用条款及其它相关信息，请登陆 community.musictribe.com/pages/support#warranty 网站查看完整的详细信息。

