

Quick Start Guide

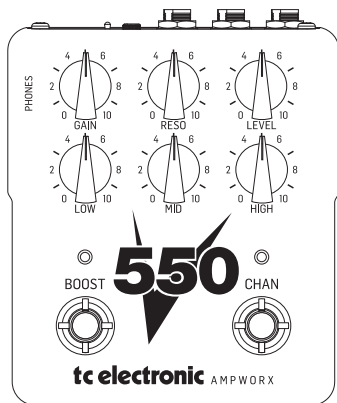

V550 PREAMP

Twin-Channel Guitar Preamp Faithfully Recreates the Sound of Legendary 5150 High Gain Tube Amp in a Pedal with Independent Channel Controls, Pre/Post Boost, Optional Cab Sim and Dedicated Outputs for DI and Headphones

2 V550 PREAMP

EN Safety Instruction

1. Read these instructions.
2. Keep these instructions.
3. Heed all warnings.
4. Follow all instructions.
5. Do not use this apparatus near water.
6. Clean only with dry cloth.
7. Do not block any ventilation openings. Install in accordance with the manufacturer's instructions.
8. Do not install near any heat sources such as radiators, heat registers, stoves, or other apparatus (including amplifiers) that produce heat.
9. Use only attachments/accessories specified by the manufacturer.



10. Use only with the cart, stand, tripod, bracket, or table specified by the manufacturer, or sold with the apparatus. When a cart is used, use caution when moving the cart/apparatus combination to avoid injury from tip-over.



11. Correct disposal of this product: This symbol indicates that this product must not be disposed of with household waste, according to the WEEE Directive (2012/19/EU) and your national law. This product should be taken to a collection center licensed for the recycling of waste electrical and electronic equipment (EEE). The mishandling of this type of waste

could have a possible negative impact on the environment and human health due to potentially hazardous substances that are generally associated with EEE. At the same time, your cooperation in the correct disposal of this product will contribute to the efficient use of natural resources. For more information about where you can take your waste equipment for recycling, please contact your local city office, or your household waste collection service.

12. Do not install in a confined space, such as a book case or similar unit.

13. Do not place naked flame sources, such as lighted candles, on the apparatus.

ES Instrucción de seguridad

1. Lea las instrucciones.
2. Conserve estas instrucciones.
3. Preste atención a todas las advertencias.
4. Siga todas las instrucciones.
5. No use este aparato cerca del agua.
6. Limpie este aparato con un paño seco.
7. No bloquee las aberturas de ventilación. Instale el equipo de acuerdo con las instrucciones del fabricante.
8. No instale este equipo cerca de fuentes de calor tales como radiadores, acumuladores de calor, estufas u otros aparatos

(incluyendo amplificadores) que puedan producir calor.

9. Use únicamente los dispositivos o accesorios especificados por el fabricante.



10. Use únicamente la carretilla, plataforma, trípode, soporte o mesa especificados por el fabricante o suministrados junto con el equipo. Al transportar el equipo, tenga cuidado para evitar daños y caídas al tropezar con algún obstáculo.



11. Cómo debe deshacerse de este aparato: Este símbolo indica que este aparato no debe ser tratado como basura orgánica, según lo indicado en la Directiva WEEE (2012/19/EU) y a las normativas aplicables en su país. En lugar de ello deberá llevarlo al punto limpio más cercano para el reciclaje de sus elementos eléctricos / electrónicos (EEE). Al hacer esto estará ayudando a prevenir las posibles consecuencias negativas para el medio ambiente y la salud que podrían ser provocadas por una gestión inadecuada de este tipo de aparatos. Además, el reciclaje de materiales ayudará a conservar los recursos naturales. Para más información acerca del reciclaje de este aparato, póngase en contacto con el Ayuntamiento de su ciudad o con el punto limpio local.

12. No instale esta unidad en un espacio muy reducido, tal como encastrada en una librería o similar.

13. No coloque objetos con llama, como una vela encendida, sobre este aparato.

FR Consignes de sécurité

1. Lisez ces consignes.
2. Conservez ces consignes.
3. Respectez tous les avertissements.
4. Respectez toutes les consignes d'utilisation.
5. N'utilisez jamais l'appareil à proximité d'un liquide.
6. Nettoyez l'appareil avec un chiffon sec.
7. Veillez à ne pas empêcher la bonne ventilation de l'appareil via ses ouïes de ventilation. Respectez les consignes du fabricant concernant l'installation de l'appareil.
8. Ne placez pas l'appareil à proximité d'une source de chaleur telle qu'un chauffage, une cuisinière ou tout appareil dégageant de la chaleur (y compris un ampli de puissance).
9. Utilisez exclusivement des accessoires et des appareils supplémentaires recommandés par le fabricant.
10. Utilisez exclusivement des chariots, des diables, des présentoirs, des pieds et des surfaces de travail

recommandés par le fabricant ou livrés avec le produit. Déplacez précautionneusement tout chariot ou diable chargé pour éviter d'éventuelles blessures en cas de chute.



11. Mise au rebut appropriée de ce produit: Ce symbole indique qu'en accord avec la directive DEEE (2012/19/EU) et les lois en vigueur dans votre pays, ce produit ne doit pas être jeté avec les déchets ménagers. Ce produit doit être déposé dans un point de collecte agréé pour le recyclage des déchets d'équipements électriques et électroniques (EEE). Une mauvaise manipulation de ce type de déchets pourrait avoir un impact négatif sur l'environnement et la santé à cause des substances potentiellement dangereuses généralement associées à ces équipements. En même temps, votre coopération dans la mise au rebut de ce produit contribuera à l'utilisation efficace des ressources naturelles. Pour plus d'informations sur l'endroit où vous pouvez déposer vos déchets d'équipements pour le recyclage, veuillez contacter votre mairie ou votre centre local de collecte des déchets.

12. N'installez pas l'appareil dans un espace confiné tel qu'une bibliothèque ou meuble similaire.

13. Ne placez jamais d'objets enflammés, tels que des bougies allumées, sur l'appareil.

DE Wichtige Sicherheitshinweise

1. Lesen Sie diese Hinweise.
2. Bewahren Sie diese Hinweise auf.
3. Beachten Sie alle Warnhinweise.
4. Befolgen Sie alle Bedienungsanweisungen.
5. Betreiben Sie das Gerät nicht in der Nähe von Wasser.
6. Reinigen Sie das Gerät mit einem trockenen Tuch.
7. Blockieren Sie nicht die Belüftungsschlitze. Beachten Sie beim Einbau des Gerätes die Herstellerhinweise.
8. Stellen Sie das Gerät nicht in der Nähe von Wärmequellen auf. Solche Wärmequellen sind z. B. Heizkörper, Herde oder andere Wärme erzeugende Geräte (auch Verstärker).
9. Verwenden Sie nur Zusatzgeräte/Zubehörteile, die laut Hersteller geeignet sind.
10. Verwenden Sie nur Wagen, Standvorrichtungen, Stative, Halter oder Tische, die vom Hersteller benannt oder im Lieferumfang des Geräts enthalten sind. Falls Sie einen Wagen benutzen, seien Sie vorsichtig beim Bewegen der Wagen-Gerätkombination, um Verletzungen durch Stolpern zu vermeiden.

EN

ES

FR

DE



11. Korrekte Entsorgung dieses Produkts: Dieses Symbol weist darauf hin, das Produkt entsprechend der WEEE Richtlinie (2012/19/EU) und der jeweiligen nationalen Gesetze nicht zusammen mit Ihren Haushaltsabfällen zu entsorgen. Dieses Produkt sollte bei einer autorisierten Sammelstelle für Recycling elektrischer und elektronischer Geräte (EEE) abgegeben werden. Wegen bedenkllicher Substanzen, die generell mit elektrischen und elektronischen Geräten in Verbindung stehen, könnte eine unsachgemäße Behandlung dieser Abfallart eine negative Auswirkung auf Umwelt und Gesundheit haben. Gleichzeitig gewährleistet Ihr Beitrag zur richtigen Entsorgung dieses Produkts die effektive Nutzung natürlicher Ressourcen. Für weitere Informationen zur Entsorgung Ihrer Geräte bei einer Recycling-Stelle nehmen Sie bitte Kontakt zum zuständigen städtischen Büro, Entsorgungsamt oder zu Ihrem Haushaltsabfallentsorger auf.

12. Installieren Sie das Gerät nicht in einer beengten Umgebung, zum Beispiel Bücherregal oder ähnliches.

13. Stellen Sie keine Gegenstände mit offenen Flammen, etwa brennende Kerzen, auf das Gerät.

[PT] Instruções de Segurança Importantes

1. Leia estas instruções.
2. Guarde estas instruções.
3. Preste atenção a todos os avisos.
4. Siga todas as instruções.
5. Não utilize este dispositivo perto de água.
6. Limpe apenas com um pano seco.
7. Não obstrua as entradas de ventilação. Instale de acordo com as instruções do fabricante.
8. Não instale perto de quaisquer fontes de calor tais como radiadores, bocas de ar quente, fogões de sala ou outros aparelhos (incluindo amplificadores) que produzam calor.
9. Utilize apenas ligações/ acessórios especificados pelo fabricante.



10. Utilize apenas com o carrinho, estrutura, tripé, suporte, ou mesa especificados pelo fabricante ou vendidos com o dispositivo. Quando utilizar um carrinho, tenha cuidado ao mover o conjunto carrinho/dispositivo para evitar danos provocados pela terpidação.



11. Correcta eliminação deste produto: este símbolo indica que o produto não deve ser eliminado juntamente com os resíduos domésticos, segundo a

Directiva REEE (2012/19/EU) e a legislação nacional. Este produto deverá ser levado para um centro de recolha licenciado para a reciclagem de resíduos de equipamentos eléctricos e electrónicos (EEE). O tratamento incorrecto deste tipo de resíduos pode ter um eventual impacto negativo no ambiente e na saúde humana devido a substâncias potencialmente perigosas que estão geralmente associadas aos EEE. Ao mesmo tempo, a sua colaboração para a eliminação correcta deste produto irá contribuir para a utilização eficiente dos recursos naturais. Para mais informação acerca dos locais onde poderá deixar o seu equipamento usado para reciclagem, é favor contactar os serviços municipais locais, a entidade de gestão de resíduos ou os serviços de recolha de resíduos domésticos.

12. Não instale em lugares confinados, tais como estantes ou unidades similares.
13. Não coloque fontes de chama, tais como velas acesas, sobre o aparelho.

[IT] Istruzioni di sicurezza importanti

1. Leggere queste istruzioni.
2. Conservare queste istruzioni.
3. Prestare attenzione a tutti gli avvisi.
4. Applicare tutte le istruzioni.
5. Non utilizzare questo dispositivo vicino l'acqua.

6. Pulire esclusivamente con un panno asciutto.
7. Non bloccare le aperture di ventilazione. Installare in conformità con le istruzioni del produttore.
8. Non installare vicino a fonti di calore come radiatori, termoregolatori, stufe o altri apparecchi (inclusi amplificatori) che producono calore.
9. Utilizzare esclusivamente dispositivi/accessori specificati dal produttore.



10. Utilizzare solo carrelli, supporti, treppiedi, staffe o tavoli indicati dal produttore o venduti con l'apparecchio. Utilizzando un carrello, prestare attenzione quando si sposta la combinazione carrello/apparecchio per evitare lesioni dovute al ribaltamento.



11. Smaltimento corretto di questo prodotto: questo simbolo indica che questo dispositivo non deve essere smaltito insieme ai rifiuti domestici, secondo la Direttiva RAEE (2012/19 / UE) e la vostra legislazione nazionale. Questo prodotto deve essere portato in un centro di raccolta autorizzato per il riciclaggio di rifiuti di apparecchiature elettriche ed elettroniche (RAEE). La cattiva gestione di questo tipo di rifiuti potrebbe avere un possibile impatto negativo sull'ambiente o sulla salute umana a causa di

substanzie potenzialmente pericolose che sono generalmente associate alle apparecchiature elettriche ed elettroniche. Nello stesso tempo la vostra collaborazione al corretto smaltimento di questo prodotto contribuirà all'utilizzo efficiente delle risorse naturali. Per ulteriori informazioni su dove è possibile trasportare le apparecchiature per il riciclaggio vi invitiamo a contattare l'ufficio comunale locale o il servizio di raccolta dei rifiuti domestici.

12. Non installare in uno spazio ristretto, come in una libreria o in una struttura simile.

13. Non collocare sul dispositivo fonti di fiamme libere, come candele acesse.

[NL] Belangrijke veiligheidsvoorschriften

1. Lees deze voorschriften.
2. Bewaar deze voorschriften.
3. Neem alle waarschuwingen in acht.
4. Volg alle voorschriften op.
5. Gebruik dit apparaat niet in de buurt van water.
6. Reinig het uitsluitend met een droge doek.
7. Let erop geen van de ventilatie-openingen te bedekken. Plaats en installeer het volgens de voorschriften van de fabrikant.
8. Het apparaat mag niet worden geplaatst in de buurt van radiatoren, warmte-uitlaten,

kachels of andere zaken (ook versterkers) die warmte afgeven.

9. Gebruik uitsluitend door de producent gespecificeerd toebehoren c.q. onderdelen.



10. Gebruik het apparaat uitsluitend in combinatie met de wagen, het statief, de driepoot, de beugel of tafel die door de producent is aangegeven, of die in combinatie met het apparaat wordt verkocht. Bij gebruik van een wagen dient men voorzichtig te zijn bij het verrijden van de combinatie wagen/apparaat en letsel door vallen te voorkomen.



11. Correcte afvoer van dit product: dit symbool geeft aan dat u dit product op grond van de AEEA-richtlijn (2012/19/EU) en de nationale wetgeving van uw land niet met het gewone huishoudelijke afval mag weggoien. Dit product moet na afloop van de nuttige levensduur naar een officiële inzamelpost voor afgedankte elektrische en elektronische apparatuur (AEEA) worden gebracht, zodat het kan worden gerecycled. Vanwege de potentieel gevaarlijke stoffen die in elektrische en elektronische apparatuur kunnen voorkomen, kan een onjuiste afvoer van afval van het onderhavige type een negatieve invloed op het milieu en de menselijke gezondheid hebben. Een juiste afvoer van dit product is echter niet alleen beter voor

6 V550 PREAMP

het milieu en de gezondheid, maar draagt tevens bij aan een doelmatiger gebruik van de natuurlijke hulpbronnen. Voor meer informatie over de plaatsen waar u uw afgedankte apparatuur kunt inleveren, kunt u contact opnemen met uw gemeente of de plaatselijke reinigingsdienst.

12. Installeer niet in een kleine ruimte, zoals een boekenkast of iets dergelijks.

13. Plaats geen open vlammen, zoals brandende kaarsen, op het apparaat.

SE Viktiga säkerhetsanvisningar

1. Läs dessa anvisningar.
2. Spara dessa anvisningar.
3. Beakta alla varningar.
4. Följ alla anvisningar.
5. Använd inte apparaten i närheten av vatten.
6. rengör endast med torr trasa.
7. Blockera inte ventilationsöppningarna. Installera enligt tillverkarens anvisningar.
8. Installera aldrig intill värmekällor som värme-element, varmluftsintag, spisar eller annan utrustning som avger värme (inklusive förstärkare).
9. Använd endast tillkopplingar och tillbehör som angetts av tillverkaren.



10. Använd endast med vagn, stativ, trefot, hållare eller bord som angetts av tillverkaren, eller som sålts till-sammans med apparaten. Om du använder en vagn, var försiktig, när du förflyttar kombinationen vagn-apparat, för att förhindra olycksfall genom snubbling.



11. Kassera produkten på rätt sätt: den här symbolen indikerar att produkten inte ska kastas i hushållsoporna, enligt WEEE direktivet (2012/19/EU) och gällande, nationell lagstiftning. Produkten ska lämnas till ett auktoriserat återvinningsställe för elektronisk och elektrisk utrustning (EEE). Om den här sortens avfall hanteras på fel sätt kan miljön, och människors hälsa, påverkas negativt på grund av potentiella risksubstanter som ofta associeras med EEE. Avfallshanteras produkten däremot på rätt sätt bidrar detta till att naturens resurser används på ett bra sätt. Kontakta kommun, ansvarig förvaltning eller avfallshanteringsföretag för mer information om återvinningscentral där produkten kan lämnas.

12. Installera inte i ett trångt utrymme, t.ex. i en bokhylla eller liknande enhet.

13. Placera inte källor med öppen eld, t.ex. tända ljus, på apparaten.

PL Ważne informacje o bezpieczeństwie

1. Proszę przeczytać poniższe wskazówki.
2. Proszę przechowywać niniejszą instrukcję.
3. Należy przestrzegać wszystkich wskazówek ostrzegawczych.
4. Należy postępować zgodnie z instrukcją obsługi.
5. Urządzenia nie wolno używać w pobliżu wody.
6. Urządzenie można czyścić wyłącznie suchą szmatką.
7. Nie zasłaniać otworów wentylacyjnych. W czasie podłączania urządzenia należy przestrzegać zaleceń producenta.
8. Nie stawiać urządzenia w pobliżu źródeł ciepła takich, jak grzejniki, piece lub urządzenia produkujące ciepło (np. wzmocniacze).
9. Używać wyłącznie sprzętu dodatkowego i akcesoriów zgodnie z zaleceniami producenta.
10. Używać jedynie zalecanych przez producenta lub znajdujących się w zestawie wózków, stojaków, statywów, uchwyty i stołów. W przypadku postugiwania się wózkami należy zachować szczególną ostrożność w trakcie przewożenia zestawu, aby uniknąć niebezpieczeństwa potknięcia się i zranienia.



11. Prawidłowa utylizacja produktu: Ten symbol wskazuje, że tego produktu nie należy wyrzucać razem ze zwykłymi odpadami domowymi, tylko zgodnie z dyrektywą w sprawie zużytego sprzętu elektrycznego i elektronicznego (WEEE) (2012/19/EU) oraz przepisami krajowymi. Niniejszy produkt należy przekazać do autoryzowanego punktu zbiórki zużytego sprzętu elektrycznego i elektronicznego. Niewłaściwe postępowanie z tego typu odpadami może wywołać szkodliwe działanie na środowisko naturalnej i zdrowie człowieka z powodu potencjalnych substancji niebezpiecznych zaliczanych jako zużyty sprzęt elektryczny i elektroniczny. Jednocześnie, Twój wkład w prawidłową utylizację niniejszego produktu przyczynia się do oszczędnego wykorzystywania zasobów naturalnych. Szczegółowych informacji o miejscach, w których można oddawać zużyty sprzęt do recyklingu, udzielają urzędy miejskie, przedsiębiorstwa utylizacji odpadów lub najbliższy zakład utylizacji odpadów.
12. Nie instaluj w ograniczonej przestrzeni, takiej jak półka na książki lub podobny zestaw.
13. Nie stawiaj na urządzeniu źródeł otwartego ognia, takich jak zapalone świece.

NL

SE

PL

PL

Introduction

Congratulations on your purchase of the V550 PREAMP pedal. In this unit you will find a true-to-life digital simulation of a Peavey 5150 Mk.1* tube amplifier, created using TC Electronics unique AMPWORX modeling technology. Every detail of the original tube amp has been lovingly re-created in painstaking detail by the TC tone technicians, right down to every last component in the circuit. Bringing you the best digital amp modeling experience available.

*Peavey 5150 Mk.1 and Peavey 5150 are trademarks or registered trademarks of Peavey Electronics Corporation.

Celestion CAB SIM

To provide you with a DI-ready pedalboard setup solution for connection to PA systems, recording interfaces and headphones, we've partnered up with the best in the business and supplied you with an official Celestion Digital impulse response of a 4 x 12 G12M Heritage loaded cabinet, so it's ready to roll right out of the box via dedicated DI and Headphone outputs.

Custom MODS

What would a beautiful vintage tube amp be without a couple of hand-crafted boutique mods? We've added some optional modifications, so you can tailor the pedal to your liking

- **BOOST** – V550 comes fully armed with a booster that can be engaged and disengaged via the BOOST footswitch. On the back panel of the pedal you will find a PRE/POST toggle switch which will let you select what kind of booster you want.
 1. **PRE** – In PRE your booster will act like a vintage overdrive pedal stacked in front of your amp model, providing more gain and a distinct mid hump. Perfect for solos and pushing the amp model, adding more drive.
 2. **POST** – In POST your booster will be a completely clean volume boost with no change to the tone or feel of the amp model, it just gets louder.

Controls

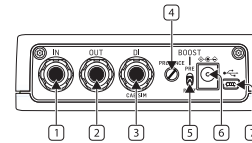

NOTE: All controls on the back panel of the pedal are global and not saved per channel. Intended to "set and forget". **

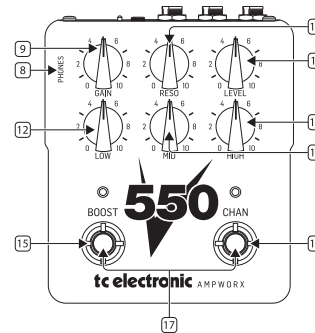

NOTE: All controls values on the top panel of the pedal and the BOOST footswitch status, are independent per channel and save their settings automatically when you switch between channels.

1. **IN** – Connect your instrument to this jack by using an instrument cable with a ¼" TS connector.
2. **OUT** – Outputs the amplifier model without speaker cab sim. Connect to dedicated power amplifier, amp FX RETURN, amplifier input or external IR (Impulse Response) loader.
3. **DI (CAB SIM)** – Outputs the amplifier model, combined with official Celestion Impulse Response speaker cabinet for direct input to audio interface, FRFR (full range) cabinet or PA system.
4. **PRESENCE** – This control globally sets the presence for both channels.

The PRESENCE 'set it and forget' knob allows you to adjust the overall brightness of your sound to suit your setup and outboard gear.
5. **BOOST (PRE/POST)** – This switch controls whether the boost is applied before the amp (PRE) for more distortion with +18 dB (Green channel) or +10 dB (Red channel) of gain boost, or applied after the amp (POST) for +4 dB boost in volume.
6. **DC IN** – Connect to a standard 9 VDC / 300 mA power supply with center pin negative connector.
7. **USB** – Connect to a computer using the included mini-USB cable for firmware updates.
8. **PHONES** – Connect headphones with a ½" (3.5 mm) stereo jack. Includes AMP MODEL with CAB SIM.
9. **GAIN** – Sets the input gain.
10. **RESO** – Sets the power stage bass response in the amp model.
11. **LEVEL** – Sets the output level with independent control per channel.

Caution: AMPWORX pedals have a lot of output level on tap.

10 V550 PREAMP

12. **LOW** – Adjusts the level of low-end frequencies within the tone stack.
13. **MID** – Adjusts the level of midrange frequencies within the tone stack.
14. **HIGH** – Adjusts the level of high range frequencies within the tone stack.
15. **BOOST FOOTSWITCH** – Press this footswitch to engage/disengage the gain boost. The LED will light when the boost is active.
16. **CHAN FOOTSWITCH** – Press to toggle between the Green (crunch) and Red (lead) channels in Dual Channel mode.
Press to toggle pedal on/off in Bypass Mode
17. **BOOST + CHAN** – Press both footswitches simultaneously to change between footswitch modes.
See “Footswitch Modes” for more details.

Footswitch Modes

Your AMPWORX pedal has two different footswitch modes, **Dual Channel Mode** and **Bypass Mode**, which will change the function of the CHANNEL footswitch.

Press both footswitches simultaneously to change between footswitch modes.

Both LED's will flash RED for DUAL CHANNEL MODE or GREEN for BYPASS MODE.

Dual Channel Mode

In Dual Channel Mode the CHANNEL footswitch will toggle between the Green and Red channels of the amp model. In this mode your AMPWORX pedal is always on.

The Green channel in V550* PREAMP is based on the crunch channel of a Peavey 5150*.

The Red channel in V550 PREAMP is a high-gain lead channel.

Dual Channel Mode is the default mode when you unbox your pedal.

Bypass Mode

In Bypass Mode the CHANNEL footswitch will toggle the pedal on/off.

The last channel you had selected when in Dual Channel Mode is the one that will be active when the pedal is active in Bypass Mode.

Introducción

Felicidades y gracias por su compra del pedal V550 PREAMP. En esta unidad encontrará una simulación digital absolutamente fiel de un amplificador de válvulas Peavey 5150 Mk.1*, creado usando la exclusiva tecnología de modelado AMPWORX de TC Electronics. Cada pequeño detalle del amplificador a válvulas original ha sido cuidadosamente recreado hasta lo más mínimo por los técnicos de TC, en todo y cada uno de los componentes del circuito para darle la mejor experiencia de modelado de amplificador digital posible.

*Peavey 5150 Mk.1 y Peavey 5150 son marcas comerciales o marcas registradas de Peavey Electronics Corporation.

Celestion CAB SIM

Para ofrecerle una solución para su pedalera lista para DI para la conexión a sistemas PA, interfaces de grabación y auriculares, nos hemos unido a los mejores de este mercado y ponemos en sus manos una respuesta de impulsos de Celestion Digital oficial de un recinto acústico con un 4 x 12 G12M Heritage, para que pueda darlo todo tan pronto como lo desembale gracias a sus salidas específicas de auriculares y DI.

MODS personalizados

¿Qué sería un precioso amplificador a válvulas clásico sin un par de mods de gama alta y hechos a mano? Con ello en mente, hemos añadido algunas de las modificaciones más buscadas basadas en mods de los más legendarios fabricantes de amplificadores.

- **BOOST** – El V550 viene completamente equipado con un realzador o booster que puede ser activado y desactivado con el pedal BOOST. En el panel trasero del pedal encontrará el interruptor PRE/POST que le permitirá elegir el tipo de realzador que quiera usar.
 1. **PRE** – En la posición PRE, el booster actuará como un pedal de saturación clásico delante del amplificador modelador, lo que le ofrecerá más ganancia y un realce de medios distintivo. Esto es perfecto para solos y para dar un mayor realce al amplificador modelado, añadiendo más saturación y potencia.
 2. **POST** – En la posición POST, será un realce de volumen completamente limpio sin modificación del tono o de la sensibilidad sobre el amplificador modelado, haciendo que simplemente suene más potente.

Controles

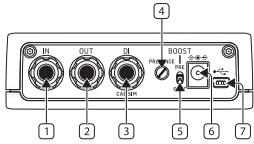

NOTA: Todos los controles del panel trasero del pedal son globales y no quedan almacenados para cada canal.

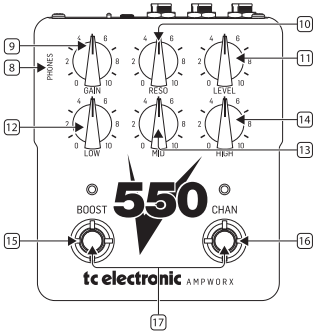

NOTA: Todos los valores de control del panel superior del pedal y el estado del pedal REVERB son independientes para cada canal y sus ajustes son almacenados de forma automática cuando cambie de un canal a otro.

- IN** – Conecte su instrumento a esta toma usando un cable de instrumento con una clavija TS de 6,3 mm.
- OUT** – Esta toma da salida al modelo del amplificador sin simulación de recinto acústico. Conecte esta toma a una etapa de potencia específica, retorno de efectos de amplificador, entrada de amplificador o cargador de IR (respuesta de impulsos) externa.
- DI (CAB SIM)** – Esta toma da salida al modelado del amplificador, combinado con un recinto acústico de respuesta a impulsos Celestion oficial para su inyección directa (DI) a un interface audio, recinto FRFR (rango completo) o sistema PA.
- PRESENCE** – Este control ajusta de forma global la presencia para ambos canales. El mando PRESENCE de tipo ‘ajustarlo y olvidarse de él’ le permite ajustar el brillo global de su sonido para adaptarlo a su montaje y equipos externos.
- BOOST (PRE/POST)** – Este interruptor controla si el realce es aplicado antes del amplificador (PRE) para una mayor distorsión con +18 dB (canal verde) o +10 dB (canal rojo) de realce de ganancia o después del amplificador (POST) para un realce de +4 dB en el volumen.
- DC IN** – Conecte un adaptador de corriente standard de 9 V DC / 300 mA con una clavija con punta central negativa.
- USB** – Conecte esta toma a un ordenador usando un cable USB mini para actualizaciones de firmware.
- PHONES** – Conecte unos auriculares con una clavija stereo de 3,5 mm (1/8”). Incluye AMP MODEL con CAB SIM.
- GAIN** – Esto le permite ajustar la ganancia de entrada.
- RESO** – Esto ajusta la respuesta de graves de la etapa de potencia del amplificador modelado.
- LEVEL** – Ajusta el nivel de salida con un control independiente para cada canal.
Cuidado: Los pedales AMPWORX disponen de una gran cantidad de nivel de salida.
- LOW** – Esto ajusta el nivel de las frecuencias súper graves dentro del sonido global.
- MID** – Esto ajusta el nivel de las frecuencias de rango medio dentro del sonido global.
- HIGH** – Esto ajusta el nivel de las frecuencias agudas dentro del sonido global.
- BOOST FOOTSWITCH** – Pulse este pedal para activar/desactivar el realce de ganancia. El piloto se iluminará cuando el realce esté activo.
- CHAN FOOTSWITCH** – Púlselo para cambiar entre los canales verde (limpio) y rojo (solista) en el modo de doble canal.
Púlselo para activar/desactivar el pedal en el modo bypass
- BOOST + CHAN** – Pulse a la vez ambos pedales para cambiar entre los modos de pedal.
Para más detalles, vea “Modos de pedal”.

MODOS DE PEDAL

Su pedal AMPWORX tiene dos modos de pedal distintos; el **modo de canal dual** y el **modo bypass**, que harán que cambie la función del pedal CHANNEL.

Pulse simultáneamente ambos pedales para cambiar entre los distintos modos de pedal.

Los dos pilotos parpadearán en ROJO para el modo DUAL CHANNEL o en VERDE para el modo BYPASS.

Modo de canal dual

En este modo, el pedal CHANNEL cambiará entre los canales verde y rojo del modelo de amplificador. En este modo su pedal AMPWORX siempre estará activo.

El canal verde del V550 PREAMP está basado en el canal crunch de un Peavey 5150.

El canal rojo del V550 PREAMP es un canal solista con mayor ganancia.

El modo de canal dual es el modo por defecto cuando la unidad sale de fábrica.

Modo bypass

En este modo Bypass, el pedal CHANNEL activará o desactivará el pedal.

El último canal que haya seleccionado en el modo de canal dual será el que estará activo en este modo bypass.

Introduction

Merci d'avoir acheté la pédale V550 PREAMP. Cet appareil est une simulation numérique plus vraie que nature d'un ampli à lampes Peavey 5150 Mk.1*, conçue avec la technologie de modélisation AMPWORX de TC Electronics. L'ampli original a été recréé dans ses moindres détails avec le plus grand soin par les techniciens du son de TC afin de vous offrir la meilleure simulation d'ampli existante.

*Peavey 5150 Mk.1 et Peavey 5150 sont des marques ou marques déposées de Peavey Electronics Corporation.

SIMULATION d'un baffle Celestion

Afin d'obtenir une pédale utilisable directement en DI avec un système de sonorisation, un enregistreur ou au casque, nous avons collaboré avec les plus grands spécialistes du marché pour mettre à votre disposition la réponse impulsionnelle officielle d'un baffle équipé de haut-parleurs 4 x 12 G12M Heritage par Celestion Digital. La pédale est ainsi dotée d'une sortie DI et d'une prise casque.

MODIFICATIONS personnalisées

Qui dit bel ampli vintage dit forcément modifications faites par un artisan passionné. Nous avons inclus des options basées sur des modifications célèbres de constructeurs d'amplis de légende.

- **BOOST** – Le DC30 est équipé d'un boost pouvant être activé avec le contacteur au pied BOOST. Vous trouverez sur la face arrière de la pédale un sélecteur PRE/POST permettant de sélectionner le type de boost souhaité.
- 1. **PRE** – En mode PRE, le boost fonctionne comme une pédale d'overdrive vintage placée avant la modélisation d'ampli, ce qui produit plus de gain ainsi qu'une accentuation des médiums. Ce réglage est idéal pour les solos ou pour augmenter la saturation de l'ampli.
- 2. **POST** – En mode POST, le boost ajoute du volume mais ne modifie pas le son de l'ampli.

Réglages

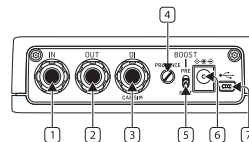

REMARQUE: Les réglages situés sur la face arrière de la pédale sont généraux, ils affectent le son global et pas celui d'un seul canal.

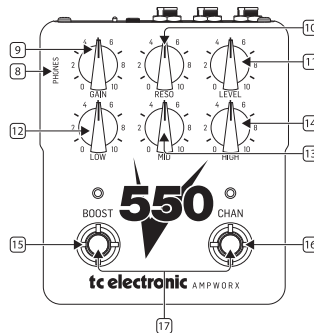

REMARQUE: Les réglages de la face supérieure de la pédale ainsi que l'état de la reverb sont indépendants pour chaque canal, leur valeur est sauvegardée lorsque vous changez de canal.

1. **IN** – Connectez votre instrument à cette entrée avec un câble Jack 6,35 mm.
2. **OUT** – Porte le son de la modélisation d'ampli sans simulation de haut-parleur. Connectez cette sortie à un ampli de puissance, au retour de la boucle d'effet d'un ampli, à l'entrée d'un ampli ou à un simulateur de haut-parleur à réponse impulsionnelle (IR) externe.
3. **DI (CAB SIM)** – Porte le son de la modélisation d'ampli avec la réponse impulsionnelle d'un baffle doté de haut-parleurs Celestion pour connexion directe à une interface audio, à un baffle large bande ou à un système de sonorisation.
4. **PRESENCE** – Réglage global de présence pour les 2 canaux (agit sur la brillance du son afin de s'intégrer plus facilement au reste de votre matériel).
5. **BOOST (PRE/POST)** – Ce sélecteur permet de choisir si le boost est appliqué avant l'ampli (PRE) pour plus de distorsion avec 18 dB (canal vert) ou 10 dB (canal rouge) de gain supplémentaire, ou après (POST) pour amplifier le volume de +4 dB.
6. **DC IN** – Connectez-y un adaptateur secteur 9 Vcc / 300 mA avec centre négatif.
7. **USB** – Permet la connexion à un ordinateur avec le câble mini-USB fourni pour mettre à jour le firmware.
8. **PHONES** – Permet de connecter un casque audio stéréo avec fiche minijack. Cette sortie porte le signal de la modélisation d'ampli avec simulation de haut-parleur.
9. **GAIN** – Réglage du gain d'entrée.
10. **RESO** – réglage de la réponse dans les basses fréquences de la partie d'amplification de puissance de la simulation.

16 V550 PREAMP

11. **LEVEL** – Réglage du niveau de sortie avec valeur indépendante pour chaque canal.

ATTENTION: les pédales AMPWORX dispose d'un niveau de sortie élevé.

12. **LOW** – Réglage des basses fréquences.

13. **MID** – Réglage des fréquences médiums.

14. **HIGH** – Réglage des hautes fréquences.

15. **BOOST FOOTSWITCH** – Appuyez sur ce contacteur au pied pour activer/désactiver le boost. La LED s'allume lorsque le boost est activé.

16. **CHAN FOOTSWITCH** – Permet d'alterner entre le canal clair (vert) et le canal saturé (rouge) en mode Dual Channel.

Permet d'activer/désactiver la pédale en mode Bypass

17. **BOOST + CHAN** – Appuyez sur les 2 contacteurs simultanément pour alterner entre les modes de fonctionnement.

Consultez la section "**Mode de fonctionnement des contacteurs**" pour plus de détails.

MODE DE FONCTIONNEMENT DES CONTACTEURS

Les contacteurs au pied de votre pédale AMPWORX peuvent fonctionner de 2 manières, le **mode Dual Channel** et le **mode Bypass**. Le changement affecte le fonctionnement du contacteur CHANNEL.

Appuyez sur les 2 contacteurs simultanément pour modifier le mode de fonctionnement.

Les 2 LEDs clignotent (en rouge pour le mode DUAL CHANNEL et en vert pour le mode BYPASS).

Mode Dual Channel

En mode Dual Channel, le contacteur CHANNEL permet d'alterner entre le canal vert et le canal rouge de l'ampli. Sous ce mode, la pédale est toujours active.

Le canal vert du V550 PREAMP est basé sur le canal crunch du Peavey 5150.

Le canal rouge du V550 PREAMP est un canal à forte saturation.

Le mode Dual Channel est le mode de fonctionnement par défaut de la pédale.

Mode Bypass

En mode Bypass, le contacteur CHANNEL permet d'activer/désactiver la pédale.

Le dernier canal sélectionné en mode Dual Channel est le canal utilisé lorsque la pédale est activée en mode Bypass.

Einleitung

Herzlichen Glückwunsch zum Kauf des V550 PREAMP-Pedals. Dieses Gerät bietet Ihnen eine naturgetreue digitale Simulation eines Peavey 5150 Mk.1*-Röhrenverstärkers, die mit der einzigartigen AMPWORX-Modellierungstechnologie von TC Electronics erstellt wurde. Jedes Detail des originalen Röhrenverstärkers wurde von den TC-Tontechnikern liebevoll und minutiös nachgebildet, bis hin zur kleinsten Komponente in der Schaltung. Erleben Sie das beste digitale Amp Modeling auf dem Markt.

*Peavey 5150 Mk.1 und Peavey 5150 sind Warenzeichen oder eingetragene Warenzeichen der Peavey Electronics Corporation

Celestion CAB SIM (Boxensimulation)

Um Ihnen eine DI-fähige Pedalboard-Lösung für den Anschluss an PA-Systeme, Recording-Interfaces und Kopfhörer zu bieten, haben wir uns mit den Besten der Branche zusammengetan und die offizielle Celestion Digital-Impulsantwort einer 4 x 12 G12M Heritage-bestückten Box erstellt, damit sie sofort über die jeweiligen DI- und Kopfhörerausgänge einsatzbereit ist.

Spezielle MODS

Was wäre ein schöner Vintage-Röhrenverstärker ohne ein paar hochwertige handgefertigte Modifikationen? In diesem Sinne haben wir einige sehr gefragte Custom Shop-Modifikationen hinzugefügt, die auf Verbesserungen von legendären Verstärkerentwicklern basieren.

- **BOOST** – V550 verfügt über einen Booster, der mit dem BOOST-Fußschalter ein- und ausgeschaltet werden kann. Auf der Pedalrückseite finden Sie einen PRE/POST-Kippschalter, mit dem Sie den gewünschten Booster-Typ auswählen können.

1. **PRE** – Im PRE-Modus wirkt der Booster wie ein vintage Overdrive-Pedal, das vor das Verstärkermodell geschaltet ist und mehr Gain sowie eine deutliche Mittenbetonung liefert. Perfekt für Soli und um das Verstärkermodell zu pushen und mehr Drive hinzuzufügen.
2. **POST** – Im POST-Modus bewirkt der Booster eine reine Pegelanhebung, ohne den Klang oder das Feeling des Verstärkermodells zu verändern, es wird nur lauter.

Bedienelemente

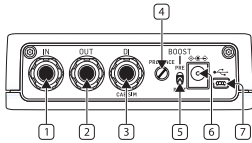

HINWEIS: Alle rückseitigen Regler des Pedals wirken global und werden nicht pro Kanal gespeichert. Einfach "Set and Forget".

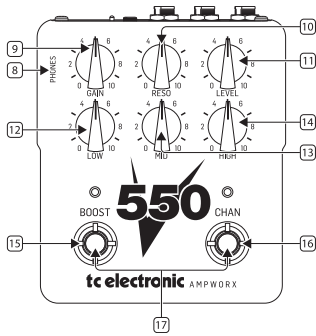

HINWEIS: Alle Werte der oberseitigen Regler und der Status des REVERB-Fußschalters sind separat pro Kanal wählbar und werden automatisch gespeichert, wenn Sie zwischen den Kanälen wechseln.

- IN** – Schließen Sie Ihr Instrument über ein Instrumentenkabel mit 6,3 mm TS-Stecker an diese Buchse an.
- OUT** – gibt das Amp Model ohne Lautsprechersimulation aus. Für den Anschluss an einen dedizierten Endverstärker, Amp FX RETURN, Verstärkereingang oder externen IR-Loader (Impulse Response).
- DI (CAB SIM)** – gibt das Amp Model zusammen mit der offiziellen Celestion Impulse Response-Lautsprecherbox für die direkte Einspeisung in ein Audio-Interface, eine FRFR-Box (Full Range) oder ein PA-System aus.
- PRESENCE** – Mit diesem Regler wird die Präsenz für beide Kanäle global eingestellt.
Mit dem "Set & Forget" PRESENCE-Drehregler können Sie die Gesamtheitlichkeit Ihres Sounds an Ihr Setup und externes Equipment anpassen.
- BOOST (PRE/POST)** – Dieser Schalter steuert, ob der Boost mit +18 dB (grüner Kanal) oder +10 dB (roter Kanal) vor dem Verstärker (PRE) für mehr Verzerrung oder mit +4 dB nach dem Verstärker (POST) für eine Pegelanhebung eingesetzt wird.
- DC IN** – Zum Anschließen an eine standardmäßige 9 VDC / 300 mA Spannungsversorgung mit negativem Mittelpol.
- USB** – Verbinden Sie das Gerät über das mitgelieferte Mini USB-Kabel mit einem Computer, um die Firmware zu aktualisieren.
- PHONES** – Zum Anschließen von Kopfhörern mit 3,5 mm Stereoklinke. Einschließlich AMP MODEL mit CAB SIM.
- GAIN** – stellt die Eingangsverstärkung ein.

- RESO** – regelt die Bassansprache der Endstufe im Verstärkermodell.
- LEVEL** – regelt den Ausgangspegel bei unabhängiger Steuerung pro Kanal.
Achtung: AMPWORX-Pedale haben einen hohen Ausgangspegel.
- LOW** – regelt den Pegel der tiefen Frequenzen im Tonestack.
- MID** – regelt den Pegel der mittleren Frequenzen im Tonestack.
- HIGH** – regelt den Pegel der hohen Frequenzen im Tonestack.
- BOOST FOOTSWITCH** – Drücken Sie diesen Fußschalter, um den Gain-Boost zu aktivieren/deaktivieren. Die LED leuchtet, wenn die Verstärkung aktiviert ist.
- CHAN FOOTSWITCH** – Drücken Sie diesen Fußschalter, um im Zweikanalmodus zwischen dem grünen (Clean) und dem roten (Lead) Kanal umzuschalten.
Drücken Sie diese Taste, um das Pedal im Bypass-Modus ein-/auszuschalten.
- BOOST + CHAN** – Drücken Sie beide Fußschalter gleichzeitig, um zwischen den Fußschaltermodi zu wechseln.
Siehe "Fußschaltermodi" für weitere Einzelheiten.

FUSSSCHALTER-MODI

Ihr AMPWORX-Pedal verfügt über zwei verschiedene Fußschalter-Modi: den **Dual Channel-Modus** und den **Bypass-Modus**, die die Funktion des CHANNEL-Fußschalters ändern.

Drücken Sie beide Fußschalter gleichzeitig, um zwischen diesen Modi zu wechseln.

Beide LEDs blinken ROT im DUAL CHANNEL-MODUS oder GRÜN im BYPASS-MODUS.

Dual Channel-Modus

Im Zweikanal-Modus schaltet der CHANNEL-Fußschalter zwischen dem grünen und dem roten Kanal des Amp Models um. In diesem Modus ist Ihr AMPWORX-Pedal immer eingeschaltet.

Der grüne Kanal im V550 PREAMP basiert auf dem Crunch-Kanal eines Peavey 5150.

Der rote Kanal im V550 PREAMP ist ein High-Gain Lead-Kanal.

Der Zweikanalmodus ist voreingestellt, wenn Sie Ihr Pedal auspacken.

Bypass-Modus

Im Bypass-Modus schaltet der CHANNEL-Fußschalter das Pedal ein/aus.

Der zuletzt im Dual Channel-Modus gewählte Kanal ist aktiv, wenn das Pedal im Bypass-Modus ist.

Introdução

Parabéns por ter adquirido o pedal V550 PREAMP. Nesta unidade, você encontrará uma simulação digital realista de um Peavey 5150 Mk.1* amplificador valvulado, criado pela singular tecnologia de modelagem AMPWORX da TC Electronics. Cada detalhe do amplificador valvulado original foi recriado, com muito amor, pelos técnicos da TC, em detalhes minuciosos até o último componente do circuito. Você terá à sua disposição a melhor experiência disponível com amplificadores de modelagem digital.

*O Peavey 5150 Mk.1 e o Peavey 5150 são marcas comerciais ou marcas registradas da Peavey Electronics Corporation.

Simulador de caixa de som Celestion

Oferecemos uma solução de configuração de pedaleira pronta para DI para conexão com sistemas de som, interfaces de gravação e fones de ouvido. Tudo isso, graças à nossa parceria com os melhores do mercado e ao fornecimento de respostas de impulso oficiais do Celestial Digital da caixa de som carregada 4 x 12 G12M Heritage. Dessa maneira, você estará pronto para começar a usá-lo assim que o desempacotar, utilizando saídas de fones de ouvido e DI dedicadas.

Modificações personalizadas

O que seria do lindo amplificador valvulado vintage sem algumas modificações de marca feitas à mão? Para manter esse clima, acrescentamos algumas modificações personalizadas altamente desejadas, baseadas nas modificações dos legendários criadores de amplificadores.

- **BOOST** – V550 vem totalmente armado com booster (intensificador) que pode ser habilitado ou desabilitado pelo pedal BOOST. Na parte traseira do painel do pedal, há um interruptor comutador PRE/POST que permite a seleção do tipo de booster que deseje.
1. **PRE** – Em PRE, seu booster funcionará como um pedal vintage de overdrive empilhado na frente do seu modelo de amplificador, proporcionando mais ganho e tons médios mais acentuados. Perfeito para solos e para acentuar o modelo do amplificador, acrescentado drive.
 2. **POST** – Em POST seu booster intensificará o volume de maneira limpa, sem causar mudanças no tom nem na sensação causada pelo modelo de amplificador, ele só ficará mais alto.

Controles

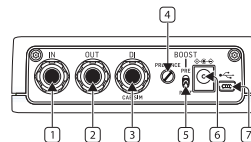

Observação: Todos os controles no painel traseiro do pedal são globais e não são salvos por canal. Tem o propósito de "configurar e esquecer".*

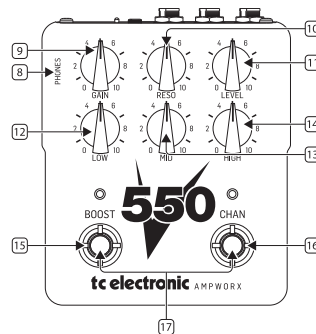

Observação: Todos os valores dos controles do painel superior do pedal e o status do pedal REVERB são independentes por canal e suas configurações são salvas automaticamente quando se comuta entre os canais.

1. **IN** – Conecte seu instrumento a esse jack usando um cabo de instrumento com um conector TS de ¼".
2. **OUT** – Faz a saída do modelo de amplificador sem simulador de caixa de som. Conecte a um amplificador dedicado, amplificador FX RETURN, entrada do amplificador ou carregador externo IR (Resposta ao impulso).
3. **DI (CAB SIM)** – Faz a saída do modelo de amplificador, combinada com a caixa de som oficial de resposta de impulso Celestion, proporcionando entrada direta para interface de áudio, FRFR (gama total) caixa de som ou sistema de som.
4. **PRESENCE** – Este controle configura, de maneira global, a presença de ambos os canais.
O botão 'set it and forget' de PRESENCE possibilita o ajuste de brilho geral do som para que ele esteja adequado à sua configuração e equipamentos externos.
5. **BOOST (PRE/POST)** – Este interruptor controla se o boost é aplicado antes do amplificador (PRE) proporcionando mais distorção, com intensificação de ganho de +18 dB (canal verde) ou +10 dB (canal vermelho), ou aplicado depois do amplificador (POST) proporcionando uma intensificação do volume de +4 dB.
6. **DC IN** – Conecte a uma fonte de alimentação padrão de 9 VDC / 300 mA com o conector negativo do pino central.
7. **USB** – Conecta a um computador usando o cabo mini-USB incluso para atualizações de firmware.
8. **PHONES** – Conecta fones de ouvido por um jack estéreo de 1/8" (3,5 mm). Inclui AMP MODEL com CAB SIM.

9. **GAIN** – Ajusta o ganho de entrada.
10. **RESO** – Ajusta a resposta de graves do power stage no modelo do amplificador.
11. **LEVEL** – Ajusta o nível de saída com controle independente por canal.
- Cuidado: Os pedais AMPWORX têm um nível de saída bem sensível à pressão.
12. **LOW** – Ajusta o nível das frequências baixas dentro do tone stack.
13. **MID** – Ajusta o nível das frequências de alcance médio do tone stack.
14. **HIGH** – Ajusta o nível das frequências de alcance alto dentro do tone stack.
15. **BOOST FOOTSWITCH** – Aperte este pedal para habilitar/desabilitar o boost de ganho. O LED acenderá quando o boost estiver ativo.
16. **CHAN FOOTSWITCH** – Aperte para comutar entre os canais Verde (limpo) e Vermelho (lead) no modo Dual Channel.
- Aperte para ligar ou desligar o modo Bypass do pedal.
17. **BOOST + CHAN** – Aperte ambos os pedais simultaneamente para mudar de um modo de pedal para outro.
- Verificar **“Modos do pedal”** para obter mais detalhes.

MODOS DO PEDAL

Seu pedal AMPWORX tem dois modos de pedal diferentes, **Dual Channel Mode** e **Bypass Mode**, que mudam a função do pedal CHANNEL.

Aperte ambos os pedais simultaneamente para comutar entre os modos do pedal.

Ambos os LEDs piscarão em VERMELHO para DUAL CHANNEL MODE ou VERDE para BYPASS MODE.

Modo Dual Channel

No Modo Dual Channel o pedal CHANNEL (canal) comuta entre os canais Verde e Vermelho do modelo de amplificador. Neste modo, seu pedal AMPWORX sempre permanece ligado.

O canal Verde do PREAMP V550 tem como base o canal crunch do Peavey 5150.

O canal Vermelho do PREAMP V550 é um canal principal de ganho alto.

O modo Dual Channel é o modo padrão de fábrica do pedal.

Modo Bypass

No modo Bypass o pedal CHANNEL (canal) ligará ou desligará o pedal.

O último canal selecionado enquanto a unidade estiver no modo Dual Channel é o que estará ativo quando o pedal estiver ativo no modo Bypass.

Introduzione

Congratulations per aver acquistato il pedale V550 PREAMP. In questa unità troverete una simulazione digitale realistica dell'amplificatore a valvole Peavey 5150 Mk.1*, creata usando l'esclusiva tecnologia di modeling AMPWORX di TC Electronics. Ogni dettaglio dell'amplificatore valvolare originale è stato ricreato con grande cura nei minimi particolari dai tecnici progettisti di TC, fino all'ultimo componente del circuito, per offrirvi la migliore esperienza possibile di modeling di amplificatori digitali.

*Peavey 5150 Mk.1 e Peavey 5150 sono marchi o marchi registrati di Peavey Electronics Corporation.

Celestion CAB SIM (simulazione)

Per fornirvi una soluzione “tipo DI” della pedaliera pronta per la connessione a impianti, interfacce di audio e cuffie abbiamo collaborato con i migliori del settore e vi abbiamo fornito la IR (risposta all'impulso) Celestion Digital ufficiale di un cabinet 4 x 12 G12M Heritage, che pertanto è pronta per essere usata immediatamente tramite le uscite DI e cuffia dedicate.

Custom MODS

Cosa sarebbe un bellissimo amplificatore valvolare vintage senza un paio di mod boutique fatte a mano? Con questo spirito, abbiamo aggiunto alcune modifiche custom shop molto ricercate e basate su mod di leggendari costruttori di amplificatori.

- **BOOST** – V550 è fornito con una dotazione completa di controlli incluso un booster che può essere attivato e disattivato tramite l'interruttore BOOST. Sul pannello posteriore del pedale troverete un interruttore PRE/POST che consente di scegliere il tipo di booster desiderato.

1. **PRE** – In PRE il booster agirà come un pedale overdrive vintage prima del modello di amplificatore, fornendo più guadagno e una forte campana centrale. Perfetto per assoli e spingere il modello di amplificatore aggiungendo più drive.
2. **POST** – In POST il booster sarà un aumento del volume completamente pulito, senza modifiche al timbro o alla sensazione del modello di amplificatore, diventa solo più forte.

PT

IT

Controlli

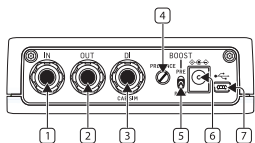

NOTA: tutti i controlli del pannello posteriore del pedale sono globali e non salvati per ogni canale. Destinati ad essere "impostati e dimenticati".

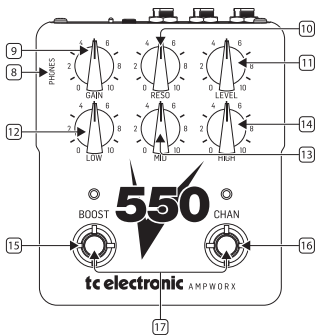

NOTA: tutti i valori dei controlli del pannello superiore del pedale e lo stato del pedale REVERB sono indipendenti per ogni canale e salvano automaticamente le loro impostazioni quando si passa da un canale all'altro.

- IN** – Collegare lo strumento a questa presa usando un cavo per strumenti con un jack sbilanciato da 6,35mm (1/4").
- OUT** – Uscita con segnale di modeling dell'amplificatore ma senza simulazione del cabinet. Da collegare all'amplificatore di potenza dedicato, all'amplificatore FX RETURN, all'ingresso dell'amplificatore o al loader IR (Risposta all'impulso) esterno.
- DI (CAB SIM)** – Uscita modeling dell'amplificatore insieme all'Impulse Response del cabinet ufficiale Celestion per l'ingresso diretto a un'interfaccia audio, un cabinet FRFR (full range) o un impianto PA.
- PRESENCE** – Questo controllo imposta la PRESENCE totale per entrambi i canali.
La manopola PRESENCE, da "impostare e dimenticare", consente di regolare la brillantezza generale del suono per adattarlo al setup e agli altri dispositivi.
- BOOST (PRE/POST)** – Questo interruttore controlla se il boost è applicato prima dell'amplificatore (PRE), per una maggiore distorsione con +18 dB (canale verde) o +10 dB (canale rosso) di aumento del guadagno, o applicato dopo l'amplificatore (POST) per un aumento di volume di +4 dB.
- DC IN** – Collegamento per un alimentatore standard da 9 V c.c./300 mA con connettore negativo al pin centrale.
- USB** – Collegamento con il computer tramite il cavo mini-USB fornito per gli aggiornamenti del firmware.
- PHONES** – Collegamento per la cuffia tramite mini-jack stereo da 3,5mm. Comprende AMP MODEL con CAB SIM.
- GAIN** – Imposta il guadagno in ingresso.

- RESO** – imposta la risposta dei bassi dello stadio di potenza nel modello di amplificatore.
- LEVEL** – Imposta il livello di uscita con controllo indipendente per canale.
Attenzione: i pedali AMPWORX forniscono un forte livello di uscita.
- LOW** – Regola il livello delle frequenze basse all'interno dell'EQ.
- MID** – Regola il livello delle frequenze medie dell'EQ.
- HIGH** – Regola il livello delle frequenze della gamma alta all'interno dell'EQ.
- BOOST FOOTSWITCH** – Premete questo interruttore a pedale per attivare/disattivare l'aumento del guadagno. Il LED si accende quando il boost è attivo.
- CHAN FOOTSWITCH** – Premete per alternare tra i canali Verde (pulito) e Rosso (principale) in modalità Dual Channel.
Premere per attivare/disattivare il pedale in modo Bypass.
- BOOST + CHAN** – Premete contemporaneamente entrambi i pedali per cambiare tra le modalità del pedale.

Per ulteriori dettagli leggete "Modi degli interruttori".

MODI DEGLI INTERRUTTORI

Il pedale AMPWORX ha due modi diversi: **Dual Channel Mode** e **Bypass Mode**, che cambieranno la funzione dell'interruttore CHANNEL.

Premete contemporaneamente entrambi gli interruttori per passare da un modo all'altro.

Entrambi i LED lampeggeranno in ROSSO nel Dual Channel Mode o in VERDE nel Bypass Mode.

Dual Channel Mode

Nel Dual Channel Mode l'interruttore CHANNEL alterna tra i canali verde e rosso del modeling di amplificatore. In questo modo il pedale AMPWORX è sempre attivo.

Il canale Verde nel V550 PREAMP si basa sul canale crunch di un Peavey 5150.

Il canale Rosso in V550 PREAMP è un canale lead ad alto guadagno.

Il Dual Channel Mode è il modo di default quando accendete il pedale.

Bypass Mode

Nel Bypass Mode l'interruttore CHANNEL attiva/disattiva il pedale.

L'ultimo canale selezionato nel modo Dual Channel è quello che sarà attivo quando il pedale è nel Bypass Mode.

Introductie

Gefeliciteerd met uw aankoop van het V550 PREAMP-pedaal. Deze unit is een realistische digitale simulatie van een Peavey 5150 Mk.1*-buisenversterker, die is gemaakt met de unieke AMPWORX-modelingstechnologie van TC Electronics. Alle details van de originele buizenversterker en elke component in het circuit zijn liefdevol en tot in het kleinste detail gereproduceerd door de toontechnici van TC. Voor de beste ervaring op het gebied van digitale versterkingsmodellering.

*Peavey 5150 Mk.1 en Peavey 5150 zijn handelsmerken of gedeponeerde handelsmerken van Peavey Electronics Corporation.

Celestion CAB SIM

Om te zorgen voor een kant en klare DI pedalboard-oplossing voor aansluiting op PA-systemen, opname-interfaces en hoofdtelefoons, hebben we een samenwerkingsverband gesloten met één van de beste bedrijven hiervoor en presenteren een officiële Celestion Digital impulse-respons van een luidsprekerkast met 4 x 12 G12M Heritage, zodat er via aparte DI- en hoofdtelefoonuitgangen direct kan worden gespeeld.

Aangepaste MODS

Wat zou een mooie vintage buizenversterker zijn zonder een paar handgemaakte boetiekaanpassingen? In die geest hebben we een aantal zeer gewilde custom shop-modificaties toegevoegd op basis van mods van legendarische amp-bouwers.

- **BOOST** – V550 wordt geleverd compleet met een booster die kan worden in- en uitgeschakeld via de voetschakelaar BOOST. Op het achterpaneel van het pedaal vindt u een PRE/POST schakelaar waarmee u kunt selecteren wat voor soort booster u wilt.

1. **PRE** – In PRE zal de booster fungeren als een vintage overdrivepedaal, aangesloten vóór het amp model, wat meer gain en een duidelijke piek in het middengebiet geeft. Perfect voor solo's en het pushen van het versterkermodel, waardoor er meer drive wordt toegevoegd.
2. **POST** – In POST zal de booster een volledig schone volumeboost geven zonder verandering in de klankkleur of het gevoel van het versterkermodel, het wordt gewoon luider.

Bediening

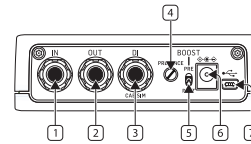

NB: Alle regelars op het achterpaneel van het pedaal zijn globaal en worden niet per kanaal opgeslagen. Bedoeld om één keer 'in te stellen en te vergeten'.

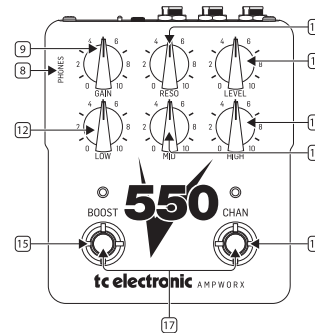

NB: Alle regelwaarden op het bovenste paneel van het pedaal en de status van de REVERB-voetschakelaar zijn onafhankelijk per kanaal en de instellingen worden automatisch opgeslagen als er tussen kanalen wordt geschakeld.

1. **IN** – Sluit uw instrument aan op deze jacking met een instrumentkabel met een 6,3 mm mono jackaansluiting.
2. **OUT** – Bevat het signaal van het versterkingsmodel zonder speakercab-simulatie. Aansluiten op eindversterker, FX RETURN van versterker, versterkingang of externe IR (Impulse Response)-lader.
3. **DI (CAB SIM)** – Bevat het signaal van het versterkingsmodel, gecombineerd met een officiële Celestion Impulse Response luidsprekerkast voor directe aansluiting op een audio-interface, FR (full range) kast of PA-systeem.
4. **PRESENCE** – Deze controle stelt globaal de presence voor beide kanalen in.
Met de 'instellen en vergeten'-knop kunt u de algehele helderheid van het geluid aanpassen aan uw installatie en externe apparatuur.
5. **BOOST (PRE/POST)** – Deze schakelaar bepaalt of de boost wordt toegepast vóór de versterker (PRE) voor meer vervorming met +18 dB (groen kanaal) of met +10 dB (rood kanaal) gainboost, of dat deze wordt toegepast na de versterker (POST) voor +4 dB boost in volume.
6. **DC IN** – Sluit hier een standaard 9 V DC/300 mA netvoeding aan met aarde op de middelste pen.
7. **USB** – Sluit hier een computer aan met de meegeleverde mini-USB-kabel voor firmware-updates.
8. **PHONES** – Sluit hier een hoofdtelefoon aan met een 3,5 mm stereo jackplug. Inclusief AMP MODEL met CAB SIM.
9. **GAIN** – Stelt de ingangsgain in.
10. **RESO** – stelt de basrespons in de eindtrap het versterkermodel in.

11. **LEVEL** – Stelt het uitgangsniveau in met een onafhankelijke regelaar per kanaal.
- Let op:** AMPWORX-pedalen hebben een hoog uitgangsniveau aan de uitgang.
12. **LOW** – Past het niveau van lage frequenties aan in de toonregeling.
13. **MID** – Past het niveau van de middenfrequenties aan in de toonregeling.
14. **HIGH** – Past het niveau van hoge frequenties aan in de toonregeling.
15. **BOOST FOOTSWITCH** – Druk op deze voetschakelaar om de gainboost in/uit te schakelen. De LED licht op als de boost actief is.
16. **CHAN FOOTSWITCH** – Druk hierop om in Dual Channel-modus tussen het groene (clean) en rode (lead) kanaal om te schakelen.
- Druk hierop om het pedaal in Bypass-modus in of uit te schakelen
17. **BOOST + CHAN** – Druk tegelijkertijd op beide schakelaars om tussen de voetschakelmodi te schakelen.
- Zie "**Voetschakelmodi**" voor meer informatie.

VOETSCHAKELMODI

Het AMPWORX-pedaal heeft twee verschillende voetschakelmodi: **Dual Channel-modus** en **Bypass-modus**, die de functie van de CHANNEL-voetschakelaar veranderen.

Druk tegelijkertijd op beide schakelaars om tussen de voetschakelmodi om te schakelen.

Beide LEDs knipperen ROOD voor de DUAL CHANNEL-modus of GROEN voor BYPASS-modus.

Dual Channel-modus

In Dual Channel-modus schakelt de voetschakelaar CHANNEL tussen de groene en rode kanalen van het versterkermodel. In deze modus staat het AMPWORX-pedaal altijd aan.

Het groene kanaal in de V550 PREAMP is gebaseerd op het crunch-kanaal van een Peavey 5150.

Het rode kanaal in V550 PREAMP is een high-gain lead-kanaal.

Dual Channel-modus is de standaardmodus als het pedaal uit de doos komt.

Bypass-modus

In Bypass-modus schakelt de CHANNEL-voetschakelaar het pedaal in en uit.

Het laatst geselecteerde kanaal in Dual Channel-modus is het kanaal dat actief zal zijn als het pedaal actief wordt in Bypass-modus.

Inledning

Grattis till ditt köp av V550 PREAMP-pedalen. Med den här enheten får du en verklighetstrogen digital simulering av en Peavey 5150 Mk.1*-rörförstärkare, skapad med hjälp av TC Electronics unika AMPWORX-modelleringssteknik. Egenskaperna hos den ursprungliga rörförstärkaren har omsorgsfullt återskapats i detalj av TC:s ljudtekniker, ända ned till minsta komponent i kretsen. Detta för att ge dig bästa möjliga digitala förstärkarmodellering.

*Peavey 5150 Mk.1 och Peavey 5150 är varumärken eller registrerade varumärken som tillhör Peavey Electronics Corporation.

Celestion-högtalarsimulering

För att ge dig en DI-klar pedalbordslösning för anslutning till PA-system, inspelningsgränssnitt och hörlurar har vi samarbetat med de bästa i branschen och skapat en officiell Celestion Digital-impulsrespons för en högtalarlåda med 4 x 12 G12M Heritage, så att den är redo att användas direkt via dedikerade DI- och hörlursutgångar.

Anpassade MODDAR

Vad skulle en vacker vintage-rörförstärkare vara utan ett par handgjorda boutique-moddar? I den andan har vi lagt till några mycket eftertraktade custom-shop-modifieringar baserade på moddar av legendariska förstärkarbyggare.

- **BOOST** – V550 är fullt utrustad med en booster som kan aktiveras och avaktiveras via BOOST-fotomkopplaren. På pedalens baksida finns en PRE/POST-omkopplare som låter dig välja vilken typ av booster du vill ha.
 1. **PRE** – I PRE fungerar din booster som en vintage overdrive-pedal placerad framför din förstärkarmodell, vilket ger mer förstärkning och en distinkt mellanregisterpuckel. Perfekt för solon och för att driva förstärkarmodellen och ge mer driv.
 2. **POST** – I POST kommer din booster att vara en helt ren volymökning utan någon förändring av förstärkarmodellens ton eller känsla, den låter bara starkare.

Kontroller

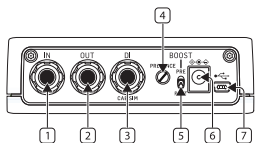

Obs! Alla kontroller på pedalens baksida är globala och sparas inte per kanal. Det är tänkt att man ska "ställa in och glömma".

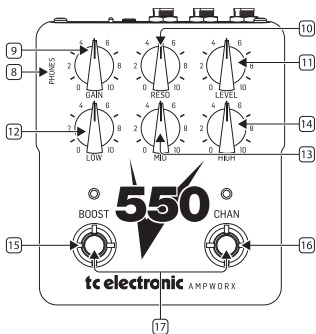

Obs! Alla kontrollvärden på pedalens övre panel och statusen för REVERB-fotokopplaren är fristående per kanal, och deras inställningar sparas automatiskt när du växlar mellan kanalerna.

- IN** – Anslut ditt instrument till det här uttaget med hjälp av en instrumentkabel med en 6,35-millimeters TS-kontakt.
- OUT** – Skickar ut förstärkarmodellsignalen utan högtalarsimulering. Anslut till dedikerad effektförstärkare, förstärkarens FX RETURN, förstärkaringång eller extern IR-matning (impulsrespons).
- DI (CAB SIM)** – Skickar ut förstärkarmodellsignalen i kombination med den officiella Celestion Impulse Response-högtalarsignalen för direktkoppling till ljudgränssnitt, FRFR-högtalare (fullregister) eller PA-system.
- PRESENCE** – Denna kontroll ställer globalt in presence för båda kanalerna.
Med "ställ in och glöm"-ratten PRESENCE kan du justera den övergripande diskanten i ljudet för att anpassa den till din inställning och din utrustning.
- BOOST (PRE/POST)** – Den här omkopplaren styr om boosten appliceras före förstärkaren (PRE) för mer distorsion med +18 dB (grön kanal) eller +10 dB (röd kanal) gain-boost, eller om den appliceras efter förstärkaren (POST) för +4 dB boost av volymen.
- DC IN** – Anslut till en 9 VDC/300 mA-strömförsörjningsenhet av standardtyp med negativ kontakt i mittstiftet.
- USB** – Anslut till en dator med den medföljande mini-USB-kabeln för uppdatering av firmware.
- PHONES** – Anslut hörlurar med en 3,5 mm-stereokontakt. Inkluderar AMP MODEL med CAB SIM.
- GAIN** – Ställer in ingångs-gain.
- RESO** – Ställer in effektstegets basrespon i förstärkarmodellen.

- LEVEL** – Ställer in utgångsnivån med fristående reglering för varje kanal.
Varning: AMPWORX-pedaler har väl tilltagen utgångsnivå.
- LOW** – Justerar nivån av låga frekvenser i registret.
- MID** – Justerar mellanfrekvenserna i registret.
- HIGH** – Justerar nivån av höga frekvenser i registret.
- BOOST FOOTSWITCH** – Tryck på den här fotkontakten för att aktivera/inaktivera gain-boost. Lysdioden lyser när boost är aktivt.
- CHAN FOOTSWITCH** – Tryck för att växla mellan den gröna (rent) och den röda (lead) kanalen i Dual Channel-läget.
Tryck för att slå på/av pedalen i Bypass-läge
- BOOST + CHAN** – Tryck på båda fotokopplarna samtidigt för att växla mellan fotokopplarlägena.
Se "Fotokopplarlägen" för mer information.

FOTOKOPPLARLÄGEN

AMPWORX-pedalen har två olika fotokopplarlägen, **Dual Channel-läge** och **Bypass-läge**, som ändrar funktionen för CHANNEL-fotokopplaren.

Tryck på båda fotokopplarna samtidigt för att växla mellan fotokopplarlägena.

Båda lysdioderna blinkar rött för DUAL CHANNEL-läge eller grönt för BYPASS-läge.

Dual Channel-läge

I Dual Channel-läget växlar CHANNEL-fotokopplaren mellan den gröna och den röda kanalen i förstärkarmodellen. I det här läget är AMPWORX-pedalen alltid på.

Den gröna kanalen i V550 PREAMP är baserad på crunch-kanalen på en Peavey 5150.

Den röda kanalen i V550 PREAMP är en lead-kanal med hög gain.

Dual Channel-läget är standardläget när du packar upp pedalen

Bypass-läge

I Bypass-läget slår CHANNEL-fotokontrollen på och av pedalen.

Den senaste kanal du valde i Dual Channel-läget är den som kommer att vara aktiv när pedalen är aktiv i Bypass-läge.

Wstęp

Gratulujemy zakupu kostki V550 PREAMP. Znajdziesz w niej realistyczną cyfrową symulację wzmacniacza lampowego Peavey 5150 Mk.1*, stworzoną za pomocą unikalnej technologii modelowania AMPWORX autorstwa TC Electronic. Każdy szczegół oryginalnego wzmacniacza lampowego został odtworzony z pasją i w najdrobniejszych szczegółach przez techników brzmienia TC, aż do ostatniego elementu obwodu. Dostarczamy Ci w ten sposób najlepsze dostępne obecnie doświadczenie w dziedzinie cyfrowego modelingu wzmacniaczy.

*Peavey 5150 Mk.1 oraz Peavey 5150 są znakami handlowymi lub zarejestrowanymi znakami handlowymi Peavey Electronics Corporation.

Symulacja kolumny Celestion

Aby udostępnić Ci pełne rozwiązanie dla Twojego pedalboardu z gotowym sygnałem DI w celu podłączenia do systemów nagłośnienia, interfejsów audio oraz słuchawek, podjęliśmy współpracę z najlepszymi w branży i dostarczamy Ci oficjalną odpowiedź impulsową Celestion kolumny 4 x 12 G12M Heritage, która jest od razu gotowa do akcji przez dedykowane wyjście sygnału DI oraz wyjście słuchawkowe.

Specjalne modyfikacje

Czym byłby piękny, klasyczny lampowy wzmacniacz bez kilku własnoręcznie wykonanych, butikowych modyfikacji? W tym duchu dodaliśmy kilka takich często poszukiwanych modyfikacji zainspirowanych legendarnymi twórcami wzmacniaczy.

- **BOOST** – V550 jest uzbrojony w dopalacz, który można włączyć lub wyłączyć przełącznikiem BOOST. Na tylnym panelu kostki znajdziesz przełącznik PRE/POST, który pozwala na wybór pożądanego typu wzmacnienia.

1. **PRE** – Dopalacz będzie działał jak klasyczna kostka overdrive ustawiona przed wzmacniaczem, wzmacniając sygnał z charakterystycznym podbiciem środkowych pasm. Idealne do solówek oraz dopalania modelu wzmacniacza, dodając przesteru.
2. **POST** – Dopalacz będzie działał jako całkowicie czyste wzmacnienie głośności bez zmiany brzmienia ani wycucia modelu wzmacniacza, staje się tylko głośniejszy.

Sterownica

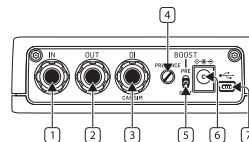

UWAGA: Wszystkie regulacje na tylnym panelu kostki są globalne i nie są zapisywane osobno dla każdego z kanałów, z założeniem „ustaw i zapomnij”.

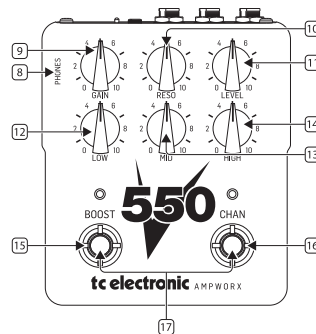

UWAGA: Wszystkie wartości ustawień na górnym panelu kostki oraz status przełącznika nożnego REVERB są niezależne dla każdego z kanałów i automatycznie zapisują swoje ustawienia po przełączeniu między kanałami.

1. **IN** – Podłącz swój instrument do tego wejścia za pomocą kabla ze złączem 6.35 mm TS.
2. **OUT** – Wyjście modelu wzmacniacza bez symulacji kolumny. Służy do podłączenia do dedykowanego wzmacniacza mocy, pętli FX RETURN wzmacniacza, wejścia wzmacniacza lub zewnętrznej ładowarki IR (odpowiedzi impulsowych).
3. **DI (CAB SIM)** – Wyjście modelu wzmacniacza w połączeniu z oficjalną odpowiedzią impulsową głośnika Celestion w celu bezpośrednio podłączenia do interfejsu audio, głośnika FRFR (pełnozakresowego) lub systemu nagłośnienia.
4. **PRESENCE** – Globalne ustawienie wyrazistości sygnału dla obu kanałów. Pokrętko PRESENCE „ustaw i zapomnij” pozwala na dostosowanie ogólnej jasności brzmienia do swojego sprzętu.
5. **BOOST (PRE/POST)** – Ten przełącznik kontroluje, czy dopalacz jest aplikowany przed wzmacniaczem (PRE) dla większego przesterowania z +18 dB (zielony kanał) lub +10 dB (czerwony kanał) wzmożenia poziomu, czy po wzmacniaczu (POST) z +4 dB podbicia głośności.
6. **DC IN** – Podłączenie do standardowego zasilacza 9 VDC / 300 mA ze złączem o środkowym bolcu ujemnym.
7. **USB** – Podłączenie do komputera przez dołączony kabel mini-USB w celu aktualizacji oprogramowania firmowego.
8. **PHONES** – Podłączenie dla słuchawek przez złącze stereo jack 3.5 mm. Obejmuje model wzmacniacza oraz symulację kolumny.
9. **GAIN** – Ustawia poziom wejściowy.
10. **RESO** – ustawia zakres basu w stopniu mocy modelu wzmacniacza.

11. **LEVEL** – Ustawia poziom wyjściowy z niezależną kontrolą dla każdego z kanałów.
Uwaga: Kostki AMPWORX potrafią osiągnąć bardzo głośny poziom wyjściowy.
12. **LOW** – Ustawia poziom niskich częstotliwości w brzmieniu.
13. **MID** – Ustawia poziom środkowych częstotliwości w brzmieniu.
14. **HIGH** – Ustawia poziom wysokich częstotliwości w brzmieniu.
15. **BOOST FOOTSWITCH** – Włącza lub wyłącza dopalacz. Dioda zaświeci się, gdy BOOST jest włączony.
16. **CHAN FOOTSWITCH** – Przełącza między zielonym (czystym) i czerwonym (przesterowanym) kanałem w trybie dwukanałowym.
Wciśnięcie włącza lub wyłącza kostkę w trybie włącznika
17. **BOOST + CHAN** – Wciśnij oba przełączniki jednocześnie, aby przełączać między trybami przełączników.
Zobacz sekcję „Tryby przełączników” dla dalszych szczegółów.

TRYBY PRZEŁĄCZNIKÓW

Twoja kostka AMPWORX posiada dwa różne tryby przełączników: **tryb dwukanałowy** oraz **tryb włącznika**, które zmieniają funkcje przełącznika CHANNEL.

Wciśnij obydwie przełączniki jednocześnie, aby zmienić tryb przełączników.

Obie diody zamigają na czerwono w trybie dwukanałowym, lub na zielono w trybie włącznika.

Tryb dwukanałowy

W trybie dwukanałowym przełącznik CHANNEL będzie przełączał między czerwonym a zielonym kanałem modelu wzmacniacza. W tym trybie kostka AMPWORX jest cały czas włączona.

Zielony kanał V550 PREAMP jest oparty na kanale crunch (lekkو przesterowanym) wzmacniacza Peavey 5150.

Czerwony kanał V550 PREAMP jest mocno przesterowanym kanałem lead.

Tryb dwukanałowy jest domyślnym trybem po odpakowaniu kostki.

Tryb włącznika

W trybie włącznika przełącznik CHANNEL będzie włączał i wyłączał kostkę.

Ostatniabrany kanał w trybie dwukanałowym będzie aktywnym po włączeniu kostki w trybie włącznika.

V550 PREAMP Recommended Setups

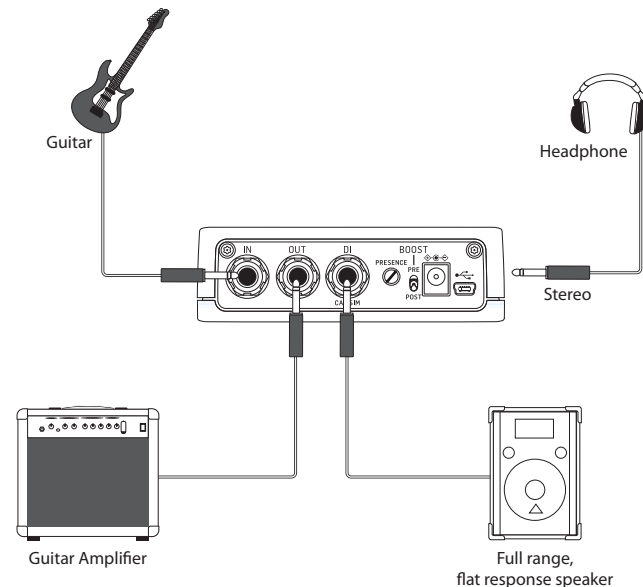

V550 PREAMP Recommended Setups

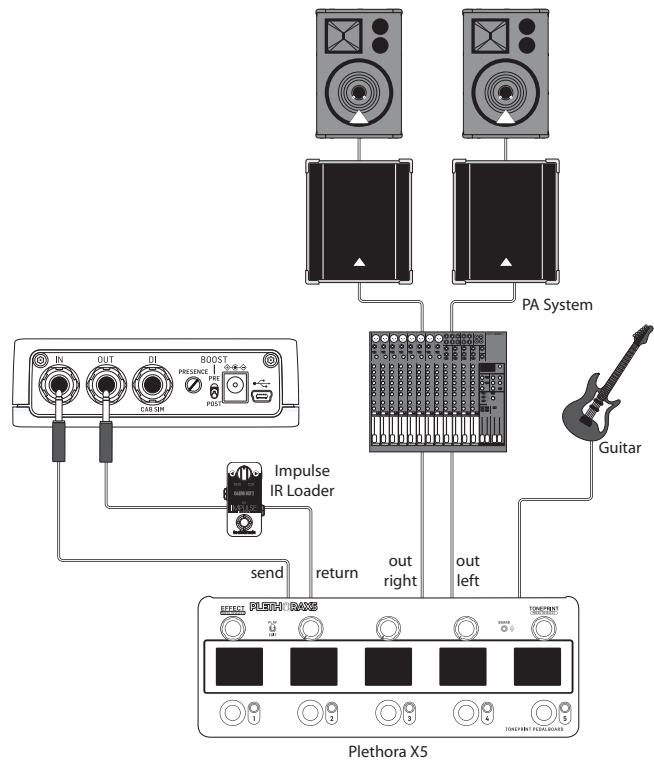
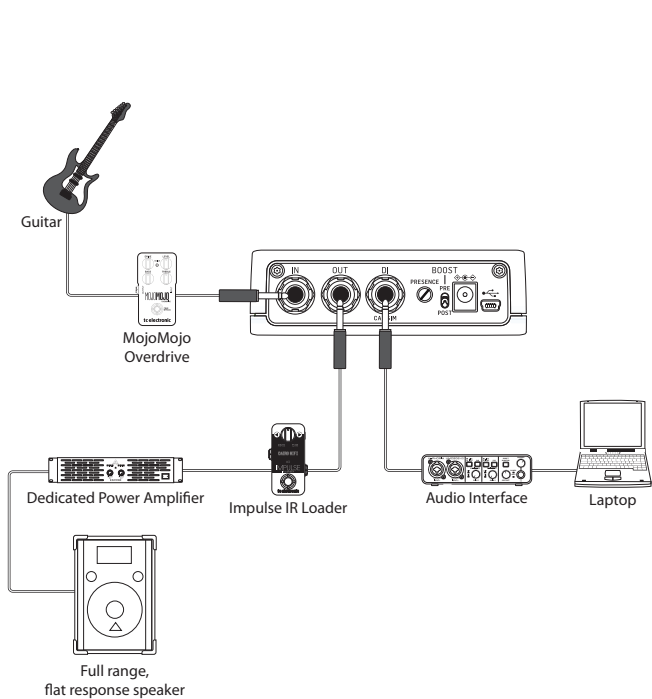

Specifications

Connectors	
Input	1 x ¼" TS, unbalanced
Input impedance	>1 MΩ
Output	1 x ¼" TRS, balanced with ground sensing*
Direct out (cab sim)	1 x ¼" TRS, balanced with ground sensing*
Output impedance	1 kΩ
Headphones	1 x ⅛" TRS, stereo
Headphones impedance range	>32 Ω
USB port	Mini-B USB connector
Controls	
Front panel	GAIN, RESO, LEVEL, LOW, MID, HIGH
Top panel	PRESENCE, BOOST switch (PRE / POST)
Footswitches	BOOST, CHAN (bypass)
System	
Speaker and cab emulation impulse response	Celestion G12M Heritage, 4 x 12" closed cabinet
Bypass	Buffered bypass
Physical	
Power	Standard 5.5 / 2.1 mm DC, centre negative 9 V / ≥300 mA (power supply not included)
Dimensions (H x W x D)	50 x 113 x 136 mm (2.0 x 4.5 x 5.4")
Weight	0.49 kg (1.08 lbs)

*Standard, unbalanced TS (mono) cables will work with these connections, but for longer cable runs or when interfacing with balanced equipment like soundcards, mixers, and so on, balanced TRS cables will give much better noise suppression.

LEGAL DISCLAIMER

Music Tribe accepts no liability for any loss which may be suffered by any person who relies either wholly or in part upon any description, photograph, or statement contained herein. Technical specifications, appearances and other information are subject to change without notice. All trademarks are the property of their respective owners. Midas, Klark Teknik, Lab Gruppen, Lake, Tannoy, Turbosound, TC Electronic, TC Helicon, Behringer, Bugera, Aston Microphones and Coolaudio are trademarks or registered trademarks of Music Tribe Global Brands Ltd. © Music Tribe Global Brands Ltd. 2023 All rights reserved.

LIMITED WARRANTY

For the applicable warranty terms and conditions and additional information regarding Music Tribe's Limited Warranty, please see complete details online at community.musictribe.com/pages/support#warranty.

NEGACIÓN LEGAL

Music Tribe no admite ningún tipo de responsabilidad por cualquier daño o pérdida que pudiera sufrir cualquier persona por confiar total o parcialmente en la descripciones, fotografías o afirmaciones contenidas en este documento. Las especificaciones técnicas, imágenes y otras informaciones contenidas en este documento están sujetas a modificaciones sin previo aviso. Todas las marcas comerciales que aparecen aquí son propiedad de sus respectivos dueños. Midas, Klark Teknik, Lab Gruppen, Lake, Tannoy, Turbosound, TC Electronic, TC Helicon, Behringer, Bugera, Aston Microphones y Coolaudio son marcas comerciales o marcas registradas de Music Tribe Global Brands Ltd. © Music Tribe Global Brands Ltd. 2023 Reservados todos los derechos.

GARANTÍA LIMITADA

Si quiere conocer los detalles y condiciones aplicables de la garantía así como información adicional sobre la Garantía limitada de Music Tribe, consulte online toda la información en la web community.musictribe.com/pages/support#warranty.

DÉNI LÉGAL

Music Tribe ne peut être tenu pour responsable pour toute perte pouvant être subie par toute personne se fiant en partie ou en totalité à toute description, photographie ou affirmation contenue dans ce document. Les caractéristiques, l'apparence et d'autres informations peuvent faire l'objet de modifications sans notification. Toutes les marques appartiennent à leurs propriétaires respectifs. Midas, Klark Teknik, Lab Gruppen, Lake, Tannoy, Turbosound, TC Electronic, TC Helicon, Behringer, Bugera, Aston Microphones et Coolaudio sont des marques ou marques déposées de Music Tribe Global Brands Ltd. © Music Tribe Global Brands Ltd. 2023 Tous droits réservés.

GARANTIE LIMITÉE

Pour connaître les termes et conditions de garantie applicables, ainsi que les informations supplémentaires et détaillées sur la Garantie Limitée de Music Tribe, consultez le site Internet community.musictribe.com/pages/support#warranty.

HAFTUNGSAUSSCHLUSS

Music Tribe übernimmt keine Haftung für Verluste, die Personen entstanden sind, die sich ganz oder teilweise auf hier enthaltene Beschreibungen, Fotos oder Aussagen verlassen haben. Technische Daten, Erscheinungsbild und andere Informationen können ohne vorherige Anündigung geändert werden. Alle Warenzeichen sind Eigentum der jeweiligen Inhaber. Midas, Klark Teknik, Lab Gruppen, Lake, Tannoy, Turbosound, TC Electronic, TC Helicon, Behringer, Bugera, Aston Microphones und Coolaudio sind Warenzeichen oder eingetragene Warenzeichen der Music Tribe Global Brands Ltd. © Music Tribe Global Brands Ltd. 2023 Alle Rechte vorbehalten.

BESCHRÄNKTE GARANTIE

Die geltenden Garantiebedingungen und zusätzliche Informationen bezüglich der von Music Tribe gewährten beschränkten Garantie finden Sie online unter community.musictribe.com/pages/support#warranty.

LEGAL RENUNCIANTE

O Music Tribe não se responsabiliza por perda alguma que possa ser sofrida por qualquer pessoa que dependa, seja de maneira completa ou parcial, de qualquer descrição, fotografia, ou declaração aqui contidas. Dados técnicos, aparências e outras informações estão sujeitas a modificações sem aviso prévio. Todas as marcas são propriedade de seus respectivos donos. Midas, Klark Teknik, Lab Gruppen, Lake, Tannoy, Turbosound, TC Electronic, TC Helicon, Behringer, Bugera, Aston Microphones e Coolaudio são marcas ou marcas registradas do Music Tribe Global Brands Ltd. © Music Tribe Global Brands Ltd. 2023 Todos direitos reservados.

GARANTIA LIMITADA

Para obter os termos de garantia aplicáveis e condições e informações adicionais a respeito da garantia limitada do Music Tribe, favor verificar detalhes na íntegra através do website community.musictribe.com/pages/support#warranty.

DISCLAIMER LEGALE

Music Tribe non si assume alcuna responsabilità per eventuali danni che possono essere subiti da chiunque si affidi in tutto o in parte a qualsiasi descrizione, fotografia o dichiarazione contenuta qui. Specifiche tecniche, aspetti e altre informazioni sono soggette a modifiche senza preavviso. Tutti i marchi sono di proprietà dei rispettivi titolari. Midas, Klark Teknik, Lab Gruppen, Lake, Tannoy, Turbosound, TC Electronic, TC Helicon, Behringer, Bugera, Aston Microphones e Coolaudio sono marchi o marchi registrati di Music Tribe Global Brands Ltd. © Music Tribe Global Brands Ltd. 2023 Tutti i diritti riservati.

GARANZIA LIMITATA

Per i termini e le condizioni di garanzia applicabili e le informazioni aggiuntive relative alla garanzia limitata di Music Tribe, consultare online i dettagli completi su community.musictribe.com/pages/support#warranty.

WETTELIJKE ONTKENNING

Music Tribe aanvaardt geen aansprakelijkheid voor enig verlies dat kan worden geleden door een persoon die geheel of gedeeltelijk vertrouwt op enige beschrijving, foto of verklaring hierin. Technische specificaties, verschijnningen en andere informatie kunnen zonder voorafgaande kennisgeving worden gewijzigd. Alle handelsmerken zijn eigendom van hun respectievelijke eigenaren. Midas, Klark Teknik, Lab Gruppen, Lake, Tannoy, Turbosound, TC Electronic, TC Helicon, Behringer, Bugera, Aston Microphones en Coolaudio zijn handelsmerken of gedepeeneerde handelsmerken van Music Tribe Global Brands Ltd. © Music Tribe Global Brands Ltd. 2023 Alle rechten voorbehouden.

BEPERKTE GARANTIE

Voor de toepasselijke garantievoorwaarden en aanvullende informatie met betrekking tot de beperkte garantie van Music Tribe, zie de volledige details online op community.musictribe.com/pages/support#warranty.

FRISKRIVNINGSKLAUSUL

Music Tribe tar inget ansvar för någon förlust som kan drabbas av någon person som helt eller delvis förlitar sig på någon beskrivning, fotografi eller uttalande som finns här. Tekniska specifikationer, utseenden och annan information kan ändras utan föregående meddelande. Alla varumärken tillhör respektive ägare. Midas, Klark Teknik, Lab Gruppen, Lake, Tannoy, Turbosound, TC Electronic, TC Helicon, Behringer, Bugera, Aston Microphones och Coolaudio är varumärken eller registrerade varumärken som tillhör Music Tribe Global Brands Ltd. © Music Tribe Global Brands Ltd. 2023 Alla Rättigheter reserverade.

BEGRÄNSAD GARANTI

För tillämpliga garantivillkor och ytterligare information om Music Tribes begränsade garanti, se fullständig information online på community.musictribe.com/pages/support#warranty.

ZASTRZEŻENIA PRAWNE

Music Tribe nie ponosi odpowiedzialności za jakiegokolwiek straty, które mogą ponieść osoby, które polegają w całości lub w części na jakimkolwiek opisie, fotografii lub oświadczeniu zawartym w niniejszym dokumencie. Specyfikacje techniczne, wygląd i inne informacje mogą ulec zmianie bez powiadomienia. Wszystkie znaki towarowe są własnością ich odpowiednich właścicieli. Midas, Klark Teknik, Lab Gruppen, Lake, Tannoy, Turbosound, TC Electronic, TC Helicon, Behringer, Bugera, Aston Microphones i Coolaudio są znakami towarowymi lub zastrzeżonymi znakami towarowymi firmy Music Tribe Global Brands Ltd. © Music Tribe Global Brands Ltd. 2023 Wszystkie prawa zastrzeżone.

OGRANICZONA GWARANCJA

Aby zapoznać się z obowiązującymi warunkami gwarancji i dodatkowymi informacjami dotyczącymi ograniczonej gwarancji Music Tribe, zapoznaj się ze wszystkimi szczegółami w trybie online pod adresem community.musictribe.com/pages/support#warranty.

PT

IT

NL

SE

PL

FEDERAL COMMUNICATIONS COMMISSION COMPLIANCE INFORMATION

TC Electronic V550 PREAMP

Responsible Party Name: **Music Tribe
Commercial NV Inc.**
Address: **122 E. 42nd St.1,
8th Floor NY, NY
10168, United States**
Email Address: **legal@musictribe.com**

V550 PREAMP

This equipment has been tested and found to comply with the limits for a Class B digital device, pursuant to part 15 of the FCC Rules. These limits are designed to provide reasonable protection against harmful interference in a residential installation. This equipment generates, uses and can radiate radio frequency energy and, if not installed and used in accordance with the instructions, may cause harmful interference to radio communications. However, there is no guarantee that interference will not occur in a particular installation. If this equipment does cause harmful interference to radio or television reception, which can be determined by turning the equipment off and on, the user is encouraged to try to correct the interference by one or more of the following measures:

- Reorient or relocate the receiving antenna.
- Increase the separation between the equipment and receiver.
- Connect the equipment into an outlet on a circuit different from that to which the receiver is connected.
- Consult the dealer or an experienced radio/TV technician for help.

This equipment complies with Part 15 of the FCC rules. Operation is subject to the following two conditions:

- (1) this device may not cause harmful interference, and
- (2) this device must accept any interference received, including interference that may cause undesired operation.

Important information:

Changes or modifications to the equipment not expressly approved by Music Tribe can void the user's authority to use the equipment.



Hereby, Music Tribe declares that this product is in compliance with Directive 2014/30/EU, Directive 2011/65/EU and Amendment 2015/863/EU, Directive 2012/19/EU, Regulation 519/2012 REACH SVHC and Directive 1907/2006/EC.

Full text of EU DoC is available at <https://community.musictribe.com/>

EU Representative: Music Tribe Brands DK A/S
Address: Gammel Strand 44, DK-1202 København K, Denmark

UK Representative: Music Tribe Brands UK Ltd.
Address: 8th Floor, 20 Farringdon Street
London EC4A 4AB, United Kingdom

