

# Quick Start Guide



## Milan Series

600/1100 Watt 2 Way 10"/12"/15" Full Range Powered Loudspeaker with Klark Teknik DSP Technology for Portable PA and Installation Applications

2200 Watt 15"/18" Powered Subwoofer with Klark Teknik Technology for Portable PA and Installation Applications

EN

ES

FR

DE

PT

IT

NL

SE

PL

EN

## EN Important Safety Instructions



Terminals marked with this symbol carry electrical current of sufficient magnitude to constitute risk of electric shock.

Use only high-quality professional speaker cables with ¼" TS or twist-locking plugs pre-installed. All other installation or modification should be performed only by qualified personnel.



This symbol, wherever it appears, alerts you to the presence of uninsulated dangerous voltage inside the enclosure - voltage that may be sufficient to constitute a risk of shock.



This symbol, wherever it appears, alerts you to important operating and maintenance instructions in the accompanying literature. Please read the manual.



### Caution

To reduce the risk of electric shock, do not remove the top cover (or the rear section). No user serviceable parts inside. Refer servicing to qualified personnel.



### Caution

To reduce the risk of fire or electric shock, do not expose this appliance to rain and moisture. The apparatus shall not be exposed to dripping or splashing liquids and no objects filled with liquids, such as vases, shall be placed on the apparatus.



### Caution

These service instructions are for use by qualified service personnel only. To reduce the risk of electric shock do not perform any servicing other than that contained in the operation instructions. Repairs have to be performed by qualified service personnel.

1. Read these instructions.
2. Keep these instructions.
3. Heed all warnings.
4. Follow all instructions.
5. Do not use this apparatus near water.
6. Clean only with dry cloth.
7. Do not block any ventilation openings. Install in accordance with the manufacturer's instructions.
8. Do not install near any heat sources such as radiators, heat registers, stoves, or other apparatus (including amplifiers) that produce heat.

9. Do not defeat the safety purpose of the polarized or grounding-type plug. A polarized plug has two blades with one wider than the other. A grounding-type plug has two blades and a third grounding prong. The wide blade or the third prong are provided for your safety. If the provided plug does not fit into your outlet, consult an electrician for replacement of the obsolete outlet.

10. Protect the power cord from being walked on or pinched particularly at plugs, convenience receptacles, and the point where they exit from the apparatus.

11. Use only attachments/accessories specified by the manufacturer.



12. Use only with the cart, stand, tripod, bracket, or table specified by the manufacturer, or sold with the apparatus. When a cart is used, use caution when moving the cart/apparatus combination to avoid

injury from tip-over.

13. Unplug this apparatus during lightning storms or when unused for long periods of time.

14. Refer all servicing to qualified service personnel. Servicing is required when the apparatus has been damaged in any way, such as power supply cord or plug is damaged, liquid has been spilled or objects have fallen into the apparatus, the apparatus has been exposed to rain or moisture, does not operate normally, or has been dropped.

15. The apparatus shall be connected to a MAINS socket outlet with a protective earthing connection.

16. Where the MAINS plug or an appliance coupler is used as the disconnect device, the disconnect device shall remain readily operable.



17. Correct disposal of this product: This symbol indicates that this product must not be disposed of with household waste, according to the WEEE Directive (2012/19/EU) and your national law. This product should be taken to a collection center licensed for

the recycling of waste electrical and electronic equipment (EEE). The mishandling of this type of waste could have a possible negative impact on the environment and human health due to potentially hazardous substances that are generally associated with EEE. At the same time, your cooperation in the correct disposal of this product will contribute to the efficient use of natural resources.

For more information about where you can take your waste equipment for recycling, please contact your local city office, or your household waste collection service.

18. Do not install in a confined space, such as a book case or similar unit.

19. Do not place naked flame sources, such as lighted candles, on the apparatus.

20. Please keep the environmental aspects of battery disposal in mind. Batteries must be disposed of at a battery collection point.

21. This apparatus may be used in tropical and moderate climates up to 45°C.

## LEGAL DISCLAIMER

Music Tribe accepts no liability for any loss which may be suffered by any person who relies either wholly or in part upon any description, photograph, or statement contained herein. Technical specifications, appearances and other information are subject to change without notice. All trademarks are the property of their respective owners. Midas, Klark Teknik, Lab Gruppen, Lake, Tannoy, Turbosound, TC Electronic, TC Helicon, Behringer, Bugera, Aston Microphones and Coolaudio are trademarks or registered trademarks of Music Tribe Global Brands Ltd. © Music Tribe Global Brands Ltd. 2022 All rights reserved.

## LIMITED WARRANTY

For the applicable warranty terms and conditions and additional information regarding Music Tribe's Limited Warranty, please see complete details online at [community.musictribe.com/pages/support#warranty](http://community.musictribe.com/pages/support#warranty).

ES

## ES Instrucciones de seguridad



Las terminales marcadas con este símbolo transportan corriente eléctrica de magnitud suficiente como para constituir un riesgo de descarga eléctrica. Utilice solo cables de altavoz profesionales y de alta calidad con conectores TS de 6,3 mm o de bayoneta prefijados. Cualquier otra instalación o modificación debe ser realizada únicamente por un técnico cualificado.



Este símbolo, siempre que aparece, le advierte de la presencia de voltaje peligroso sin aislar dentro de la caja; este voltaje puede ser suficiente para constituir un riesgo de descarga.



Este símbolo, siempre que aparece, le advierte sobre instrucciones operativas y de mantenimiento que aparecen en la documentación adjunta. Por favor, lea el manual.



### Atención

Para reducir el riesgo de descarga eléctrica, no quite la tapa (o la parte posterior). No hay piezas en el interior del equipo que puedan ser reparadas por el usuario. Si es necesario, póngase en contacto con personal cualificado.



### Atención

Para reducir el riesgo de incendio o descarga eléctrica, no exponga este aparato a la lluvia, humedad o alguna otra fuente que pueda salpicar o derramar algún líquido sobre el aparato. No coloque ningún tipo de recipiente para líquidos sobre el aparato.



### Atención

Las instrucciones de servicio deben llevarlas a cabo exclusivamente personal cualificado. Para evitar el riesgo de una descarga eléctrica, no realice reparaciones que no se encuentren descritas en el manual de operaciones. Las reparaciones deben ser realizadas exclusivamente por personal cualificado.

1. Lea las instrucciones.
2. Conserve estas instrucciones.
3. Preste atención a todas las advertencias.
4. Siga todas las instrucciones.
5. No use este aparato cerca del agua.
6. Limpie este aparato con un paño seco.
7. No bloquee las aberturas de ventilación. Instale el equipo de acuerdo con las instrucciones del fabricante.

8. No instale este equipo cerca de fuentes de calor tales como radiadores, acumuladores de calor, estufas u otros aparatos (incluyendo amplificadores) que puedan producir calor.

9. No elimine o deshabilite nunca la conexión a tierra del aparato o del cable de alimentación de corriente. Un enchufe polarizado tiene dos polos, uno de los cuales tiene un contacto más ancho que el otro. Una clavija con puesta a tierra dispone de tres contactos: dos polos y la puesta a tierra. El contacto ancho y el tercer contacto, respectivamente, son los que garantizan una mayor seguridad. Si el enchufe suministrado con el equipo no concuerda con la toma de corriente, consulte con un electricista para cambiar la toma de corriente obsoleta.

10. Coloque el cable de suministro de energía de manera que no pueda ser pisado y que esté protegido de objetos afilados. Asegúrese de que el cable de suministro de energía esté protegido, especialmente en la zona de la clavija y en el punto donde sale del aparato.

11. Use únicamente los dispositivos o accesorios especificados por el fabricante.



12. Use únicamente la carretilla, plataforma, trípode, soporte o mesa especificados por el fabricante o suministrados junto con el equipo. Al transportar el equipo, tenga cuidado para evitar

daños y caídas al tropezar con algún obstáculo.

13. Desenchufe el equipo durante tormentas o si no va a utilizarlo durante un periodo largo.

14. Confíe las reparaciones únicamente a servicios técnicos cualificados. La unidad requiere mantenimiento siempre que haya sufrido algún daño, si el cable de suministro de energía o el enchufe presentaran daños, se hubiera derramado un líquido o hubieran caído objetos dentro del equipo, si el aparato hubiera estado expuesto a la humedad o la lluvia, si ha dejado de funcionar de manera normal o si ha sufrido algún golpe o caída.

15. Al conectar la unidad a la toma de corriente eléctrica asegúrese de que la conexión disponga de una unión a tierra.

16. Si el enchufe o conector de red sirve como único medio de desconexión, éste debe ser accesible fácilmente.



17. Cómo debe deshacerse de este aparato: Este símbolo indica que este aparato no debe ser tratado como basura orgánica, según lo indicado en la Directiva WEEE (2012/19/EU) y a las normativas aplicables en su país. En lugar de ello deberá llevarlo al

punto limpio más cercano para el reciclaje de sus elementos eléctricos / electrónicos (EEE). Al hacer esto estará ayudando a prevenir las posibles consecuencias negativas para el medio ambiente y la salud que podrían ser provocadas por una gestión inadecuada de este tipo de aparatos. Además, el reciclaje de materiales ayudará a

conservar los recursos naturales. Para más información acerca del reciclaje de este aparato, póngase en contacto con el Ayuntamiento de su ciudad o con el punto limpio local.

18. No instale esta unidad en un espacio muy reducido, tal como encastrada en una librería o similar.

19. No coloque objetos con llama, como una vela encendida, sobre este aparato.

20. Tenga presentes todas las advertencias relativas al reciclaje y correcta eliminación de las pilas. Las pilas deben ser siempre eliminadas en un punto limpio y nunca con el resto de la basura orgánica.

21. Puede usar este aparato en lugares con climas tropicales y moderados que soporten temperaturas de hasta 45°C.

## NEGACIÓN LEGAL

Music Tribe no admite ningún tipo de responsabilidad por cualquier daño o pérdida que pudiera sufrir cualquier persona por confiar total o parcialmente en la descripciones, fotografías o afirmaciones contenidas en este documento. Las especificaciones técnicas, imágenes y otras informaciones contenidas en este documento están sujetas a modificaciones sin previo aviso. Todas las marcas comerciales que aparecen aquí son propiedad de sus respectivos dueños. Midas, Klark Teknik, Lab Gruppen, Lake, Tannoy, Turbosound, TC Electronic, TC Helicon, Behringer, Bugera, Aston Microphones y Coolaudio son marcas comerciales o marcas registradas de Music Tribe Global Brands Ltd. © Music Tribe Global Brands Ltd. 2022 Reservados todos los derechos.

## GARANTÍA LIMITADA

Si quiere conocer los detalles y condiciones aplicables de la garantía así como información adicional sobre la Garantía limitada de Music Tribe, consulte online toda la información en la web [community.musictribe.com/pages/support#warranty](http://community.musictribe.com/pages/support#warranty).

EN

ES

## FR Consignes de sécurité



Les points repérés par ce symbole portent une tension électrique suffisante pour constituer un risque d'électrocution.

Utilisez uniquement des câbles d'enceintes professionnels de haute qualité avec fiches Jack mono 6,35 mm ou fiches à verrouillages déjà installées. Toute autre installation ou modification doit être effectuée uniquement par un personnel qualifié.



Ce symbole avertit de la présence d'une tension dangereuse et non isolée à l'intérieur de l'appareil - elle peut provoquer des chocs électriques.



### Attention

Ce symbole signale les consignes d'utilisation et d'entre ! Tien importantes dans la documentation fournie. Lisez les consignes de sécurité du manuel d'utilisation de l'appareil.



### Attention

Pour éviter tout risque de choc électrique, ne pas ouvrir le capot de l'appareil ni démonter le panneau arrière. L'intérieur de l'appareil ne possède aucun élément réparable par l'utilisateur. Laisser toute réparation à un professionnel qualifié.



### Attention

Pour réduire les risques de feu et de choc électrique, n'exposez pas cet appareil à la pluie, à la moisissure, aux gouttes ou aux éclaboussures. Ne posez pas de récipient contenant un liquide sur l'appareil (un vase par exemple).



### Attention

Ces consignes de sécurité et d'entretien sont destinées à un personnel qualifié. Pour éviter tout risque de choc électrique, n'effectuez aucune réparation sur l'appareil qui ne soit décrite par le manuel d'utilisation. Les éventuelles réparations doivent être effectuées uniquement par un technicien spécialisé.

1. Lisez ces consignes.
2. Conservez ces consignes.
3. Respectez tous les avertissements.
4. Respectez toutes les consignes d'utilisation.
5. N'utilisez jamais l'appareil à proximité d'un liquide.
6. Nettoyez l'appareil avec un chiffon sec.
7. Veillez à ne pas empêcher la bonne ventilation de l'appareil via ses ouïes de ventilation. Respectez les consignes du fabricant concernant l'installation de l'appareil.

8. Ne placez pas l'appareil à proximité d'une source de chaleur telle qu'un chauffage, une cuisinière ou tout appareil dégageant de la chaleur (y compris un ampli de puissance).

9. Ne supprimez jamais la sécurité des prises bipolaires ou des prises terre. Les prises bipolaires possèdent deux contacts de largeur différente. Le plus large est le contact de sécurité. Les prises terre possèdent deux contacts plus une mise à la terre servant de sécurité. Si la prise du bloc d'alimentation ou du cordon d'alimentation fourni ne correspond pas à celles de votre installation électrique, faites appel à un électricien pour effectuer le changement de prise.

10. Installez le cordon d'alimentation de telle façon que personne ne puisse marcher dessus et qu'il soit protégé d'arêtes coupantes. Assurez-vous que le cordon d'alimentation est suffisamment protégé, notamment au niveau de sa prise électrique et de l'endroit où il est relié à l'appareil; cela est également valable pour une éventuelle rallonge électrique.

11. Utilisez exclusivement des accessoires et des appareils supplémentaires recommandés par le fabricant.



12. Utilisez exclusivement des chariots, des diables, des présentoirs, des pieds et des surfaces de travail recommandés par le fabricant ou livrés avec le produit.

Déplacez précautionneusement tout chariot ou diable chargé pour éviter d'éventuelles blessures en cas de chute.

13. Débranchez l'appareil de la tension secteur en cas d'orage ou si l'appareil reste inutilisé pendant une longue période de temps.

14. Les travaux d'entretien de l'appareil doivent être effectués uniquement par du personnel qualifié. Aucun entretien n'est nécessaire sauf si l'appareil est endommagé de quelque façon que ce soit (dommages sur le cordon d'alimentation ou la prise par exemple), si un liquide ou un objet a pénétré à l'intérieur du châssis, si l'appareil a été exposé à la pluie ou à l'humidité, s'il ne fonctionne pas correctement ou à la suite d'une chute.

15. L'appareil doit être connecté à une prise secteur dotée d'une protection par mise à la terre.

16. La prise électrique ou la prise IEC de tout appareil dénué de bouton marche/arrêt doit rester accessible en permanence.



17. Mise au rebut appropriée de ce produit: Ce symbole indique qu'en accord avec la directive DEEE (2012/19/EU) et les lois en vigueur dans votre pays, ce produit ne doit pas être jeté avec les déchets ménagers. Ce produit doit être déposé dans un point de collecte

agréé pour le recyclage des déchets d'équipements électriques et électroniques (EEE). Une mauvaise manipulation de ce type de déchets pourrait avoir un impact négatif sur l'environnement et la santé à cause des substances potentiellement dangereuses généralement

associées à ces équipements. En même temps, votre coopération dans la mise au rebut de ce produit contribuera à l'utilisation efficace des ressources naturelles. Pour plus d'informations sur l'endroit où vous pouvez déposer vos déchets d'équipements pour le recyclage, veuillez contacter votre mairie ou votre centre local de collecte des déchets.

18. N'installez pas l'appareil dans un espace confiné tel qu'une bibliothèque ou meuble similaire.

19. Ne placez jamais d'objets enflammés, tels que des bougies allumées, sur l'appareil.

20. Gardez à l'esprit l'impact environnemental lorsque vous mettez des piles au rebut. Les piles usées doivent être déposées dans un point de collecte adapté.

21. Cet appareil peut être utilisé sous un climat tropical ou modéré avec des températures de 45°C maximum.

## DÉNI LÉGAL

Music Tribe ne peut être tenu pour responsable pour toute perte pouvant être subie par toute personne se fiant en partie ou en totalité à toute description, photographie ou affirmation contenue dans ce document. Les caractéristiques, l'apparence et d'autres informations peuvent faire l'objet de modifications sans notification. Toutes les marques appartiennent à leurs propriétaires respectifs. Midas, Klark Teknik, Lab Gruppen, Lake, Tannoy, Turbosound, TC Electronic, TC Helicon, Behringer, Bugera, Aston Microphones et Coolaudio sont des marques ou marques déposées de Music Tribe Global Brands Ltd. © Music Tribe Global Brands Ltd. 2022 Tous droits réservés.

## GARANTIE LIMITÉE

Pour connaître les termes et conditions de garantie applicables, ainsi que les informations supplémentaires et détaillées sur la Garantie Limitée de Music Tribe, consultez le site Internet [community.musictribe.com/pages/support#warranty](http://community.musictribe.com/pages/support#warranty).

## DE Wichtige Sicherheitshinweise



### Vorsicht

Die mit dem Symbol markierten Anschlüsse führen so viel Spannung, dass die Gefahr eines Stromschlags besteht.

Verwenden Sie nur hochwertige, professionelle Lautsprecherkabel mit vorinstallierten 6,35 mm MONO-Klinkensteckern oder Lautsprecherstecker mit Drehverriegelung. Alle anderen Installationen oder Modifikationen sollten nur von qualifiziertem Fachpersonal ausgeführt werden.



### Achtung

Um eine Gefährdung durch Stromschlag auszuschließen, darf die Geräteabdeckung bzw. Geräterückwand nicht abgenommen werden. Im Innern des Geräts befinden sich keine vom Benutzer reparierbaren Teile. Reparaturarbeiten dürfen nur von qualifiziertem Personal ausgeführt werden.



### Achtung

Um eine Gefährdung durch Feuer bzw. Stromschlag auszuschließen, darf dieses Gerät weder Regen oder Feuchtigkeit ausgesetzt werden noch sollten Spritzwasser oder tropfende Flüssigkeiten in das Gerät gelangen können. Stellen Sie keine mit Flüssigkeit gefüllten Gegenstände, wie z. B. Vasen, auf das Gerät.



### Achtung

Die Service-Hinweise sind nur durch qualifiziertes Personal zu befolgen. Um eine Gefährdung durch Stromschlag zu vermeiden, führen Sie bitte keinerlei Reparaturen an dem Gerät durch, die nicht in der Bedienungsanleitung beschrieben sind. Reparaturen sind nur von qualifiziertem Fachpersonal durchzuführen.

1. Lesen Sie diese Hinweise.
2. Bewahren Sie diese Hinweise auf.
3. Beachten Sie alle Warnhinweise.
4. Befolgen Sie alle Bedienungshinweise.
5. Betreiben Sie das Gerät nicht in der Nähe von Wasser.
6. Reinigen Sie das Gerät mit einem trockenen Tuch.
7. Blockieren Sie nicht die Belüftungsschlitze. Beachten Sie beim Einbau des Gerätes die Herstellerhinweise.
8. Stellen Sie das Gerät nicht in der Nähe von Wärmequellen auf. Solche Wärmequellen sind z. B. Heizkörper, Herde oder andere Wärme erzeugende Geräte (auch Verstärker).
9. Entfernen Sie in keinem Fall die Sicherheitsvorrichtung von Zweipol- oder geerdeten Steckern. Ein Zweipolstecker hat zwei unterschiedlich breite Steckkontakte. Ein geerdeter Stecker hat zwei Steckkontakte und einen dritten Erdungskontakt. Der breitere Steckkontakt oder der zusätzliche

Erdungskontakt dient Ihrer Sicherheit. Falls das mitgelieferte Steckerformat nicht zu Ihrer Steckdose passt, wenden Sie sich bitte an einen Elektriker, damit die Steckdose entsprechend ausgetauscht wird.

10. Verlegen Sie das Netzkabel so, dass es vor Tritten und scharfen Kanten geschützt ist und nicht beschädigt werden kann. Achten Sie bitte insbesondere im Bereich der Stecker, Verlängerungskabel und an der Stelle, an der das Netzkabel das Gerät verlässt, auf ausreichenden Schutz.

11. Das Gerät muss jederzeit mit intaktem Schutzleiter an das Stromnetz angeschlossen sein.

12. Sollte der Hauptnetzstecker oder eine Gerätesteckdose die Funktionseinheit zum Abschalten sein, muss diese immer zugänglich sein.

13. Verwenden Sie nur Zusatzgeräte/Zubehörteile, die laut Hersteller geeignet sind.



14. Verwenden Sie nur Wagen, Standvorrichtungen, Stative, Halter oder Tische, die vom Hersteller benannt oder im Lieferumfang des Geräts enthalten sind. Falls Sie einen

Wagen benutzen, seien Sie vorsichtig beim Bewegen der Wagen-Gerätkombination, um Verletzungen durch Stolpern zu vermeiden.

15. Ziehen Sie den Netzstecker bei Gewitter oder wenn Sie das Gerät längere Zeit nicht benutzen.

16. Lassen Sie alle Wartungsarbeiten nur von qualifiziertem Service-Personal ausführen. Eine Wartung ist notwendig, wenn das Gerät in irgendeiner Weise beschädigt wurde (z. B. Beschädigung des Netzkabels oder Steckers), Gegenstände oder Flüssigkeit in das Geräterinnere gelangt sind, das Gerät Regen oder Feuchtigkeit ausgesetzt wurde, das Gerät nicht ordnungsgemäß funktioniert oder auf den Boden gefallen ist.



17. Korrekte Entsorgung dieses Produkts: Dieses Symbol weist darauf hin, das Produkt entsprechend der WEEE Richtlinie (2012/19/EU) und der jeweiligen nationalen Gesetze nicht zusammen mit Ihren Haushaltsabfällen zu entsorgen.

Dieses Produkt sollte bei einer autorisierten Sammelstelle für Recycling elektrischer und elektronischer Geräte (EEE) abgegeben werden. Wegen bedenklicher Substanzen, die generell mit elektrischen und elektronischen Geräten in Verbindung stehen, könnte eine unsachgemäße Behandlung dieser Abfallart eine negative Auswirkung auf Umwelt und Gesundheit haben. Gleichzeitig gewährleistet Ihr Beitrag zur richtigen Entsorgung dieses Produkts die effektive Nutzung natürlicher Ressourcen. Für weitere Informationen zur Entsorgung Ihrer Geräte bei einer Recycling-Stelle nehmen Sie bitte Kontakt zum zuständigen städtischen Büro, Entsorgungsamt oder zu Ihrem Haushaltsabfallentsorger auf.

18. Installieren Sie das Gerät nicht in einer beengten Umgebung, zum Beispiel Bücherregal oder ähnliches.

19. Stellen Sie keine Gegenstände mit offenen Flammen, etwa brennende Kerzen, auf das Gerät.

20. Beachten Sie bei der Entsorgung von Batterien den Umweltschutz-Aspekt. Batterien müssen bei einer Batterie-Sammelstelle entsorgt werden.

21. Dieses Gerät ist in tropischen und gemäßigten Klimazonen bis 45° C einsetzbar.

## HAFTUNGS-AUSSCHLUSS

Music Tribe übernimmt keine Haftung für Verluste, die Personen entstanden sind, die sich ganz oder teilweise auf hier enthaltene Beschreibungen, Fotos oder Aussagen verlassen haben. Technische Daten, Erscheinungsbild und andere Informationen können ohne vorherige Ankündigung geändert werden. Alle Warenzeichen sind Eigentum der jeweiligen Inhaber. Midas, Klark Teknik, Lab Gruppen, Lake, Tannoy, Turbosound, TC Electronic, TC Helicon, Behringer, Bugera, Aston Microphones und Coolaudio sind Warenzeichen oder eingetragene Warenzeichen der Music Tribe Global Brands Ltd. © Music Tribe Global Brands Ltd. 2022 Alle Rechte vorbehalten.

## BESCHRÄNKTE GARANTIE

Die geltenden Garantiebedingungen und zusätzliche Informationen bezüglich der von Music Tribe gewährten beschränkten Garantie finden Sie online unter [community.musictribe.com/pages/support#warranty](http://community.musictribe.com/pages/support#warranty).

## PT Instruções de Segurança Importantes



### Aviso!

Terminais marcados com o símbolo carregam corrente elétrica de magnitude suficiente para constituir um risco de choque elétrico. Use apenas cabos de alto-falantes de alta qualidade com plugues TS de ¼" ou plugues com trava de torção pré-instalados. Todas as outras instalações e modificações devem ser efetuadas por pessoas qualificadas.



Este símbolo, onde quer que o encontre, alerta-o para a leitura das instruções de manuseamento que acompanham o equipamento. Por favor leia o manual de instruções.



### Atenção

De forma a diminuir o risco de choque elétrico, não remover a cobertura (ou a secção de trás). Não existem peças substituíveis por parte do utilizador no seu interior. Para esse efeito recorrer a um técnico qualificado.



### Atenção

Para reduzir o risco de incêndios ou choques elétricos o aparelho não deve ser exposto à chuva nem à humidade. Além disso, não deve ser sujeito a salpicos, nem devem ser colocados em cima do aparelho objectos contendo líquidos, tais como jarras.



### Atenção

Estas instruções de operação devem ser utilizadas, em exclusivo, por técnicos de assistência qualificados. Para evitar choques elétricos não proceda a reparações ou intervenções, que não as indicadas nas instruções de operação, salvo se possuir as qualificações necessárias. Para evitar choques elétricos não proceda a reparações ou intervenções, que não as indicadas nas instruções de operação. Só o deverá fazer se possuir as qualificações necessárias.

1. Leia estas instruções.
2. Guarde estas instruções.
3. Preste atenção a todos os avisos.
4. Siga todas as instruções.
5. Não utilize este dispositivo perto de água.
6. Limpe apenas com um pano seco.
7. Não obstrua as entradas de ventilação. Instale de acordo com as instruções do fabricante.
8. Não instale perto de quaisquer fontes de calor tais como radiadores, bocas de ar quente, fogões de sala ou outros aparelhos (incluindo amplificadores) que produzam calor.
9. Não anule o objectivo de segurança das fichas polarizadas ou do tipo de ligação à terra. Uma ficha polarizada dispõe de duas palhetas sendo uma mais larga do que a outra. Uma ficha do tipo ligação à terra dispõe

de duas palhetas e um terceiro dente de ligação à terra. A palheta larga ou o terceiro dente são fornecidos para sua segurança. Se a ficha fornecida não encaixar na sua tomada, consulte um electricista para a substituição da tomada obsoleta.

10. Proteja o cabo de alimentação de pisadelas ou apertos, especialmente nas fichas, extensões, e no local de saída da unidade. Certifique-se de que o cabo eléctrico está protegido. Verifique particularmente nas fichas, nos receptáculos e no ponto em que o cabo sai do aparelho.

11. O aparelho tem de estar sempre conectado à rede eléctrica com o condutor de protecção intacto.

12. Se utilizar uma ficha de rede principal ou uma tomada de aparelhos para desligar a unidade de funcionamento, esta deve estar sempre acessível.

13. Utilize apenas ligações/acessórios especificados pelo fabricante.



14. Utilize apenas com o carrinho, estrutura, tripé, suporte, ou mesa especificados pelo fabricante ou vendidos com o dispositivo. Quando utilizar um carrinho, tenha cuidado ao

mover o conjunto carrinho/dispositivo para evitar danos provocados pela terpidação.

15. Desligue este dispositivo durante as trovoadas ou quando não for utilizado durante longos períodos de tempo.

16. Qualquer tipo de reparação deve ser sempre efectuado por pessoal qualificado. É necessária uma reparação sempre que a unidade tiver sido de alguma forma danificada, como por exemplo: no caso do cabo de alimentação ou ficha se encontrarem danificados; na eventualidade de líquido ter sido derramado ou objectos terem caído para dentro do dispositivo; no caso da unidade ter estado exposta à chuva ou à humidade; se esta não funcionar normalmente, ou se tiver caído.



17. Correcta eliminação deste produto: este símbolo indica que o produto não deve ser eliminado juntamente com os resíduos domésticos, segundo a Directiva REEE (2012/19/EU) e a legislação nacional. Este produto deverá ser levado para um centro de recolha

licenciado para a reciclagem de resíduos de equipamentos eléctricos e electrónicos (EEE). O tratamento incorrecto deste tipo de resíduos pode ter um eventual impacto negativo no ambiente e na saúde humana devido a substâncias potencialmente perigosas que estão geralmente associadas aos EEE. Ao mesmo tempo, a sua colaboração para a eliminação correcta deste produto irá contribuir para a utilização eficiente dos recursos naturais. Para mais informação acerca dos locais onde poderá deixar o seu equipamento usado para reciclagem, é favor contactar os serviços municipais locais, a entidade de gestão de resíduos ou os serviços de recolha de resíduos domésticos.

18. Não instale em lugares confinados, tais como

estantes ou unidades similares.

19. Não coloque fontes de chama, tais como velas acesas, sobre o aparelho.

20. Favor, obedecer os aspectos ambientais de descarte de bateria. Baterias devem ser descartadas em um ponto de coletas de baterias.

21. Esse aparelho pode ser usado em climas tropicais e moderados até 45°C.

## LEGAL RENUCIANTE

O Music Tribe não se responsabiliza por perda alguma que possa ser sofrida por qualquer pessoa que dependa, seja de maneira completa ou parcial, de qualquer descrição, fotografia, ou declaração aqui contidas. Dados técnicos, aparências e outras informações estão sujeitas a modificações sem aviso prévio. Todas as marcas são propriedade de seus respectivos donos. Midas, Klark Teknik, Lab Gruppen, Lake, Tannoy, Turbosound, TC Electronic, TC Helicon, Behringer, Bugera, Aston Microphones e Coolaudio são marcas ou marcas registradas do Music Tribe Global Brands Ltd. © Music Tribe Global Brands Ltd. 2022 Todos direitos reservados.

## GARANTIA LIMITADA

Para obter os termos de garantia aplicáveis e condições e informações adicionais a respeito da garantia limitada do Music Tribe, favor verificar detalhes na íntegra através do website [community.musictribe.com/pages/support#warranty](https://community.musictribe.com/pages/support#warranty).

## IT Informazioni importanti



### Attenzione

I terminali contrassegnati da questo simbolo conducono una corrente elettrica di magnitudine sufficiente a costituire un rischio di scossa elettrica. Utilizzare solo cavi per altoparlanti professionali di alta qualità con jack sbilanciati da 6,35mm. o connettori con blocco a rotazione. Tutte le altre installazioni o modifiche devono essere eseguite esclusivamente da personale qualificato.



### Attenzione

Questo simbolo, ovunque appaia, avverte della presenza di una tensione pericolosa non isolata all'interno dello chassis, tensione che può essere sufficiente per costituire un rischio di scossa elettrica.



### Attenzione

Questo simbolo, ovunque appaia, segnala importanti istruzioni operative e di manutenzione nella documentazione allegata. Si invita a leggere il manuale.



### Attenzione

Per ridurre il rischio di scosse elettriche, non rimuovere il coperchio superiore (o la sezione posteriore). All'interno non ci sono parti riparabili dall'utente. Per la manutenzione rivolgersi a personale qualificato.



### Attenzione

Per ridurre il rischio di incendi o scosse elettriche, non esporre questo apparecchio a pioggia e umidità. L'apparecchio non deve essere esposto a gocciolio o schizzi di liquidi e nessun oggetto contenente liquidi, come vasi, deve essere collocato sull'apparecchio.



### Attenzione

Queste istruzioni di servizio sono destinate esclusivamente a personale qualificato. Per ridurre il rischio di scosse elettriche non eseguire interventi di manutenzione diversi da quelli contenuti nel manuale di istruzioni. Le riparazioni devono essere eseguite da personale di assistenza qualificato.

1. Leggere queste istruzioni.
2. Conservare queste istruzioni.
3. Prestare attenzione a tutti gli avvisi.
4. Applicare tutte le istruzioni.
5. Non utilizzare questo dispositivo vicino l'acqua.
6. Pulire esclusivamente con un panno asciutto.
7. Non bloccare le aperture di ventilazione. Installare in conformità con le istruzioni del produttore.
8. Non installare vicino a fonti di calore come radiatori, termoregolatori, stufe o altri apparecchi (inclusi amplificatori) che producono calore.

9. Non escludere la sicurezza fornita dalla spina polarizzata o con messa a terra. Una spina polarizzata ha due lame, una più larga dell'altra. Una spina con messa a terra ha due lame e un terzo polo di messa a terra. La lama larga o il terzo polo sono forniti per la vostra sicurezza. Se la spina fornita non si adatta alla presa, consultare un elettricista per la sostituzione della presa obsoleta.

10. Proteggere il cavo di alimentazione dal calpestio o essere schiacciato in particolare alle spine, prese di corrente e il punto in cui esce dall'apparecchio.

11. Utilizzare esclusivamente dispositivi/accessori specificati dal produttore.



12. Utilizzare solo carrelli, supporti, treppiedi, staffe o tavoli indicati dal produttore o venduti con l'apparecchio. Utilizzando un carrello, prestare attenzione quando si sposta la combinazione

carrello/apparecchio per evitare lesioni dovute al ribaltamento.

13. Scollegare questo apparecchio durante i temporali o se non è utilizzato per lunghi periodi di tempo.

14. Per tutte le riparazioni rivolgersi a personale qualificato. La manutenzione è necessaria quando l'apparecchio è danneggiato in qualsiasi modo, come danneggiamento del cavo di alimentazione o della spina, versamento di liquido o oggetti caduti nell'apparecchio, se l'apparecchio è stato esposto a pioggia o umidità, se non funziona normalmente o è caduto.

15. L'apparecchio deve essere collegato a una presa di corrente elettrica con messa a terra di protezione.

16. Se la spina o una presa del dispositivo è utilizzata come dispositivo di disconnessione, deve essere facilmente utilizzabile.



17. Smaltimento corretto di questo prodotto: questo simbolo indica che questo dispositivo non deve essere smaltito insieme ai rifiuti domestici, secondo la Direttiva RAEE (2012/19 / UE) e la vostra legislazione nazionale. Questo prodotto deve essere

portato in un centro di raccolta autorizzato per il riciclaggio di rifiuti di apparecchiature elettriche ed elettroniche (RAEE). La cattiva gestione di questo tipo di rifiuti potrebbe avere un possibile impatto negativo sull'ambiente e sulla salute umana a causa di sostanze potenzialmente pericolose che sono generalmente associate alle apparecchiature elettriche ed elettroniche. Nello stesso tempo la vostra collaborazione al corretto smaltimento di questo prodotto contribuirà all'utilizzo efficiente delle risorse naturali. Per ulteriori informazioni su dove è possibile trasportare le apparecchiature per il riciclaggio vi invitiamo a contattare l'ufficio comunale locale o il servizio di raccolta dei rifiuti domestici.

18. Non installare in uno spazio ristretto, come in una libreria o in una struttura simile.

19. Non collocare sul dispositivo fonti di fiamme libere, come candele acesse.

20. Per lo smaltimento delle batterie, tenere in considerazione gli aspetti ambientali. Le batterie devono essere smaltite in un punto di raccolta delle batterie esauste.

21. Questo apparecchio può essere usato in climi tropicali e temperati fino a 45°C.

## DISCLAIMER LEGALE

Music Tribe non si assume alcuna responsabilità per eventuali danni che possono essere subiti da chiunque si affidi in tutto o in parte a qualsiasi descrizione, fotografia o dichiarazione contenuta qui. Specifiche tecniche, aspetti e altre informazioni sono soggette a modifiche senza preavviso. Tutti i marchi sono di proprietà dei rispettivi titolari. Midas, Klark Teknik, Lab Gruppen, Lake, Tannoy, Turbosound, TC Electronic, TC Helicon, Behringer, Bugera, Aston Microphones e Coolaudio sono marchi o marchi registrati di Music Tribe Global Brands Ltd. © Music Tribe Global Brands Ltd. 2022 Tutti i diritti riservati.

## GARANZIA LIMITATA

Per i termini e le condizioni di garanzia applicabili e le informazioni aggiuntive relative alla garanzia limitata di Music Tribe, consultare online i dettagli completi su [community.musictribe.com/pages/support#warranty](https://community.musictribe.com/pages/support#warranty).

## NL Belangrijke veiligheidsvoorschriften



### Waarschuwing

Aansluitingen die gemerkt zijn met het symbool voeren een zodanig hoge spanning dat ze een risico vormen voor elektrische schokken. Gebruik uitsluitend kwalitatief hoogwaardige, in de handel verkrijgbare luidsprekerkabels die voorzien zijn van ¼" TS stekkers. Laat uitsluitend gekwalificeerd personeel alle overige installatie- of modificatiehandelingen uitvoeren.



Dit symbool wijst u altijd op belangrijke bedienings- en onderhoudsvoorschriften in de bijbehorende documenten. Wij vragen u dringend de handleiding te lezen.



### Attentie

Verwijder in geen geval de bovenste afdekking (van het achterste gedeelte) anders bestaat er gevaar voor een elektrische schok. Het apparaat bevat geen te onderhouden onderdelen. Reparatiewerkzaamheden mogen uitsluitend door gekwalificeerd personeel uitgevoerd worden.



### Attentie

Om het risico op brand of elektrische schokken te beperken, dient u te voorkomen dat dit apparaat wordt blootgesteld aan regen en vocht. Het apparaat mag niet worden blootgesteld aan neerdruppelend of opspattend water en er mogen geen met water gevulde voorwerpen – zoals een vaas – op het apparaat worden gezet.



### Attentie

Deze onderhoudsinstructies zijn uitsluitend bedoeld voor gekwalificeerd onderhoudspersoneel. Om elektrische schokken te voorkomen, mag u geen andere onderhoudshandelingen verrichten dan in de bedieningsinstructies vermeld staan. Reparatiewerkzaamheden mogen alleen uitgevoerd worden door gekwalificeerd onderhoudspersoneel.

1. Lees deze voorschriften.
2. Bewaar deze voorschriften.
3. Neem alle waarschuwingen in acht.
4. Volg alle voorschriften op.
5. Gebruik dit apparaat niet in de buurt van water.
6. Reinig het uitsluitend met een droge doek.
7. Let erop geen van de ventilatie-openingen te bedekken. Plaats en installeer het volgens de voorschriften van de fabrikant.
8. Het apparaat mag niet worden geplaatst in de buurt van radiatoren, warmte-uitlaten, kachels of andere zaken (ook versterkers) die warmte afgeven.

9. Maak de veiligheid waarin door de polarisatie- of aardingsstekker wordt voorzien, niet ongedaan. Een polarisatiestekker heeft twee bladen, waarvan er een breder is dan het andere. Een aardingsstekker heeft twee bladen en een derde uitsteeksel voor de aarding. Het bredere blad of het derde uitsteeksel zijn er voor uw veiligheid. Mocht de geleverde stekker niet in uw stopcontact passen, laat het contact dan door een elektricien vervangen.

10. Om beschadiging te voorkomen, moet de stroomleiding zo gelegd worden dat er niet kan worden over gelopen en dat ze beschermd is tegen scherpe kanten. Zorg zeker voor voldoende bescherming aan de stekkers, de verlengkabels en het punt waar het netsnoer het apparaat verlaat.

11. Het toestel met altijd met een intacte aarddraad aan het stroomnet aangesloten zijn.

12. Wanneer de stekker van het hoofdnetwerk of een apparaatstopcontact de functionele eenheid voor het uitschakelen is, dient deze altijd toegankelijk te zijn.

13. Gebruik uitsluitend door de producent gespecificeerd toebehoren c.q. onderdelen.



14. Gebruik het apparaat uitsluitend in combinatie met de wagen, het statief, de driepoot, de beugel of tafel die door de producent is aangegeven, of die in combinatie met het apparaat wordt verkocht.

Bij gebruik van een wagen dient men voorzichtig te zijn bij het verrijden van de combinatie wagen/apparaat en letsel door vallen te voorkomen.

15. Bij onweer en als u het apparaat langere tijd niet gebruikt, haalt u de stekker uit het stopcontact.

16. Laat alle voorkomende reparaties door vakkundig en bevoegd personeel uitvoeren. Reparatiewerkzaamheden zijn nodig als het toestel op enige wijze beschadigd is geraakt, bijvoorbeeld als de hoofd-stroomkabel of -stekker is beschadigd, als er vloeistof of voorwerpen in terecht zijn gekomen, als het aan regen of vochtigheid heeft bloot-gestaan, niet normaal functioneert of wanneer het is gevallen.



17. Correcte afvoer van dit product: dit symbool geeft aan dat u dit product op grond van de AEEA-richtlijn (2012/19/EU) en de nationale wetgeving van uw land niet met het gewone huishoudelijke afval mag weggooiden. Dit product moet na

afloop van de nuttige levensduur naar een officiële inzamelpost voor afgedankte elektrische en elektronische apparatuur (AEEA) worden gebracht, zodat het kan worden gerecycled. Vanwege de potentieel gevaarlijke stoffen die in elektrische en elektronische apparatuur kunnen voorkomen, kan een onjuiste afvoer van afval van het onderhavige type een negatieve invloed op het milieu en de menselijke gezondheid hebben. Een juiste afvoer van dit product is echter niet alleen beter voor het milieu en de gezondheid, maar draagt tevens bij aan een

doelmatiger gebruik van de natuurlijke hulpbronnen. Voor meer informatie over de plaatsen waar u uw afgedankte apparatuur kunt inleveren, kunt u contact opnemen met uw gemeente of de plaatselijke reinigingsdienst.

18. Installeer niet in een kleine ruimte, zoals een boekenkast of iets dergelijks.

19. Plaats geen open vlammen, zoals brandende kaarsen, op het apparaat.

20. Houd rekening met de milieuaspecten van het afvoeren van batterijen. Batterijen moeten bij een inzamelpunt voor batterijen worden ingeleverd.

21. Dit apparaat kan worden gebruikt in tropische en gematigde klimaten tot 45 °C.

## WETTELIJKE ONTKENNING

Music Tribe aanvaardt geen aansprakelijkheid voor enig verlies dat kan worden geleden door een persoon die geheel of gedeeltelijk vertrouwt op enige beschrijving, foto of verklaring hierin. Technische specificaties, verschijningen en andere informatie kunnen zonder voorafgaande kennisgeving worden gewijzigd. Alle handelsmerken zijn eigendom van hun respectievelijke eigenaren. Midas, Klark Teknik, Lab Gruppen, Lake, Tannoy, Turbosound, TC Electronic, TC Helicon, Behringer, Bugera, Aston Microphones en Coolaudio zijn handelsmerken of gedeponeerde handelsmerken van Music Tribe Global Brands Ltd. © Music Tribe Global Brands Ltd. 2022 Alle rechten voorbehouden.

## BEPERKTE GARANTIE

Voor de toepasselijke garantievoorwaarden en aanvullende informatie met betrekking tot de beperkte garantie van Music Tribe, zie de volledige details online op [community.musictribe.com/pages/support#warranty](https://community.musictribe.com/pages/support#warranty).

## SE Viktiga säkerhetsanvisningar



### Varning

Uttag markerade med symbolen leder elektrisk strömstyrka som är tillräckligt stark för att utgöra en risk för elchock. Använd endast högkvalitativa, kommersiellt tillgängliga högtalarkablar med förhåndsinstallerade ¼" TS-kontakter. All annan installering eller modifikation bör endast utföras av kompetent personal.



Den här symbolen hänvisar till viktiga punkter om användning och underhåll i den medföljande dokumentationen. Var vänlig och läs bruksanvisningen.



### Försiktighet

Minska risken för elektriska stötar genom att aldrig ta av höljet upptill på apparaten (eller ta av baksidan). Inuti apparaten finns det inga delar som kan repareras av användaren. Endast kvalificerad personal får genomföra reparationer.



### Försiktighet

För att minska risken för brand och elektriska stötar ska apparaten skyddas mot regn och fukt. Apparaten går inte utsattas för dropp eller spill och inga vattenbehållare som vaser etc. får placeras på den.



### Försiktighet

Serviceinstruktionen är enbart avsedd för kvalificerad servicepersonal. För att undvika risker genom elektriska stötar, genomföra inga reparationer på apparaten, vilka inte är beskrivna i bruksanvisningen. Endast kvalificerad fackpersonal får genomföra reparationerna.

1. Läs dessa anvisningar.
2. Spara dessa anvisningar.
3. Beakta alla varningar.
4. Följ alla anvisningar.
5. Använd inte apparaten i närheten av vatten.
6. Rengör endast med torr trasa.
7. Blockera inte ventilationsöppningarna. Installera enligt tillverkarens anvisningar.
8. Installera aldrig intill värmekällor som värme-element, varmluftsintag, spisar eller annan utrustning som avger värme (inklusive förstärkare).
9. Ändra aldrig en polariserad eller jordad kontakt. En polariserad kontakt har två blad – det ena bredare än det andra. En jordad kontakt har två blad och ett tredje jordstift. Det breda bladet eller jordstiftet är till för din säkerhet. Om den medföljande kontakten inte passar i ditt uttag, ska du kontakta en elektriker för att få uttaget bytt.

10. Förlägg elkabeln så, att det inte är möjligt att trampa på den och att den är skyddad mot skarpa kanter och inte kan skadas. Ge i synnerhet akt på områdena omkring stickkontakterna, förlängningskablarna och på det ställe, där elkabeln lämnar apparaten, är tillräckligt skyddade.

11. Apparaten måste alltid vara ansluten till elnätet med intakt skyddsledare.

12. Om huvudkontakten, eller ett apparatuttag, fungerar som avstängningsenhet måste denna alltid vara tillgänglig.

13. Använd endast tillkopplingar och tillbehör som angetts av tillverkaren.



14. Använd endast med vagn, stativ, trefot, hållare eller bord som angetts av tillverkaren, eller som sålts tillsammans med apparaten. Om du använder en vagn, var försiktig, när du

förflyttar kombinationen vagn-apparat, för att förhindra olycksfall genom snubbling.

15. Dra ur anslutningskontakten und åskväder eller när apparaten inte ska användas under någon längre tid.

16. Låt kvalificerad personal utföra all service. Service är nödvändig när apparaten har skadats, t.ex. när en elkabel eller kontakt är skadad, vätska eller främmande föremål har kommit in i apparaten, eller när den har fallit i golvet.



17. Kassera produkten på rätt sätt: den här symbolen indikerar att produkten inte ska kastas i hushållssoporna, enligt WEEE direktivet (2012/19/EU) och gällande, nationell lagstiftning. Produkten ska lämnas till ett auktoriserat återvinningsställe för

elektronisk och elektrisk utrustning (EEE). Om den här sortens avfall hanteras på fel sätt kan miljön, och människors hälsa, påverkas negativt på grund av potentiella risksubstanser som ofta associeras med EEE. Avfallshanteras produkten däremot på rätt sätt bidrar detta till att naturens resurser används på ett bra sätt. Kontakta kommun, ansvarig förvaltning eller avfallshanteringsföretag för mer information om återvinningscentral där produkten kan lämnas

18. Installera inte i ett trångt utrymme, t.ex. i en bokhylla eller liknande enhet.

19. Placera inte källor med öppen eld, t.ex. tända ljus, på apparaten.

20. Tänk på miljöaspekterna vid kassering av batterier. Batterier måste kasseras på ett batteriuppsamlingsställe.

21. Denna apparat kan användas i tropiska och mätliga klimat upp till 45 °C.

## FRISKRIVNINGSKLAUSUL

Music Tribe tar inget ansvar för någon förlust som kan drabbas av någon person som helt eller delvis förlitar sig på någon beskrivning, fotografi eller uttalande som finns här. Tekniska specifikationer, utseenden och annan information kan ändras utan föregående meddelande. Alla varumärken tillhör respektive ägare. Midas, Klark Teknik, Lab Gruppen, Lake, Tannoy, Turbosound, TC Electronic, TC Helicon, Behringer, Bugera, Aston Microphones och Coolaudio är varumärken eller registrerade varumärken som tillhör Music Tribe Global Brands Ltd. © Music Tribe Global Brands Ltd. 2022 Alla Rättigheter reserverade.

## BEGRÄNSAD GARANTI

För tillämpliga garantivillkor och ytterligare information om Music Tribes begränsade garanti, se fullständig information online på [community.musictribe.com/pages/support#warranty](https://community.musictribe.com/pages/support#warranty).

## PL Ważne informacje o bezpieczeństwie



### Uwaga

Terminale oznaczone symbolem przenoszą wystarczająco wysokie napięcie elektryczne, aby stworzyć ryzyko porażenia prądem. Używaj wyłącznie wysokiej jakości fabrycznie przygotowanych kabli z zainstalowanymi wtyczkami ¼" TS. Wszystkie inne instalacje lub modyfikacje powinny być wykonywane wyłącznie przez wykwalifikowany personel techniczny.



Ten symbol informuje o ważnych wskazówkach dotyczących obsługi i konserwacji urządzenia w dołączonej dokumentacji. Proszę przeczytać stosowne informacje w instrukcji obsługi.



### Uwaga

W celu wyeliminowania zagrożenia porażenia prądem zabrania się zdejmowania obudowy lub tylnej ścianki urządzenia. Elementy znajdujące się we wnętrzu urządzenia nie mogą być naprawiane przez użytkownika. Naprawy mogą być wykonywane jedynie przez wykwalifikowany personel.



### Uwaga

W celu wyeliminowania zagrożenia porażenia prądem lub zapalenia się urządzenia nie wolno wystawiać go na działanie deszczu i wilgotności oraz dopuszczać do tego, aby do wnętrza dostała się woda lub inna ciecz. Nie należy stawiać na urządzeniu napełnionych cieżką przedmiotów takich jak np. wazony lub szklanki.



### Uwaga

Prace serwisowe mogą być wykonywane jedynie przez wykwalifikowany personel. W celu uniknięcia zagrożenia porażenia prądem nie należy wykonywać żadnych manipulacji, które nie są opisane w instrukcji obsługi. Naprawy wykonywane mogą być jedynie przez wykwalifikowany personel techniczny.

1. Proszę przeczytać poniższe wskazówki.
  2. Proszę przechowywać niniejszą instrukcję.
  3. Należy przestrzegać wszystkich wskazówek ostrzegawczych.
  4. Należy postępować zgodnie z instrukcją obsługi.
  5. Urządzenia nie wolno używać w pobliżu wody.
  6. Urządzenie można czyścić wyłącznie suchą szmatką.
  7. Nie zasłaniać otworów wentylacyjnych.
- W czasie podłączania urządzenia należy przestrzegać zaleceń producenta.

8. Nie stawiać urządzenia w pobliżu źródeł ciepła takich, jak grzejniki, piece lub urządzenia produkujące ciepło (np. wzmacniacze).

9. W żadnym wypadku nie należy usuwać zabezpieczeń z wtyczek dwubiegunowych oraz wtyczek z uziemieniem. Wtyczka dwubiegunowa posiada dwa wtyki kontaktowe o różnej szerokości. Wtyczka z uziemieniem ma dwa wtyki kontaktowe i trzeci wtyk uziemienia. Szerszy wtyk kontaktowy lub dodatkowy wtyk uziemienia służą do zapewnienia bezpieczeństwa użytkowników. Jeśli format wtyczki urządzenia nie odpowiada standardowi gniazdka, proszę zwrócić się do elektryka z prośbą o wymienienie gniazda.

10. Kabel sieciowy należy ułożyć tak, aby nie był narażony na deptanie i działanie ostrych krawędzi, co mogłoby doprowadzić do jego uszkodzenia. Szczególną uwagę zwrócić należy na odpowiednią ochronę miejsc w pobliżu wtyczek i przedłużaczy oraz miejsce, w którym kabel sieciowy przymocowany jest do urządzenia.

11. Urządzenie musi być zawsze podłączone do sieci sprawnym przewodem z uziemieniem.

12. Jeżeli wtyk sieciowy lub gniazdo sieciowe w urządzeniu pełni funkcję wyłącznika, to muszą one być zawsze łatwo dostępne.

13. Używać wyłącznie sprzętu dodatkowego i akcesoriów zgodnie z zaleceniami producenta.



14. Używać jedynie zalecanych przez producenta lub znajdujących się w zestawie wózków, stojaków, statywów, uchwytów i stołów. W przypadku

posługiwania się wózkiem należy zachować szczególną ostrożność w trakcie przewożenia zestawu, aby uniknąć niebezpieczeństwa potknięcia się i zranienia.

15. W trakcie burzy oraz na czas dłuższego nieużywania urządzenia należy wyjąć wtyczkę z gniazdka sieciowego.

16. Wykonywanie wszelkich napraw należy zlecać jedynie wykwalifikowanemu pracownikowi serwisu. Przeprowadzenie przeglądu technicznego staje się konieczne, jeśli urządzenie zostało uszkodzone w jakikolwiek sposób (dotyczy to także kabla sieciowego lub wtyczki), jeśli do wnętrza urządzenia dostały się przedmioty lub ciecz, jeśli urządzenie wystawione było na działanie deszczu lub wilgoci, jeśli urządzenie nie funkcjonuje poprawnie oraz kiedy spadło na podłogę.



17. Prawidłowa utylizacja produktu: Ten symbol wskazuje, że tego produktu nie należy wyrzucać razem ze zwykłymi odpadami domowymi, tylko zgodnie z dyrektywą w sprawie zużytego sprzętu elektrycznego i elektronicznego (WEEE)

(2012/19/EU) oraz przepisami krajowymi. Niniejszy produkt należy przekazać do autoryzowanego punktu zbiórki zużytego sprzętu elektrycznego i elektronicznego. Niewłaściwe postępowanie z tego typu odpadami może wywołać szkodliwe działanie na środowisko naturalnej i

zdrowie człowieka z powodu potencjalnych substancji niebezpiecznych zaliczanych jako zużyty sprzęt elektryczny i elektroniczny. Jednocześnie, Twój wkład w prawidłową utylizację niniejszego produktu przyczynia się do oszczędnego wykorzystywania zasobów naturalnych. Szczegółowych informacji o miejscach, w których można oddawać zużyty sprzęt do recyklingu, udzielają urzędy miejskie, przedsiębiorstwa utylizacji odpadów lub najbliższy zakład utylizacji odpadów.

18. Nie instaluj w ograniczonej przestrzeni, takiej jak półka na książki lub podobny zestaw.

19. Nie stawiaj na urządzeniu źródeł otwartego ognia, takich jak zapalone świece.

20. Należy pamiętać o środowiskowych aspektach utylizacji baterii. Baterie należy utylizować w punkcie zbiórki baterii.

21. To urządzenie może być używane w klimacie tropikalnym i umiarkowanym do 45 °C.

## ZASTRZEŻENIA PRAWNE

Music Tribe nie ponosi odpowiedzialności za jakiegokolwiek straty, które mogą ponieść osoby, które polegają w całości lub w części na jakimkolwiek opisie, fotografii lub oświadczeniu zawartym w niniejszym dokumencie. Specyfikacje techniczne, wygląd i inne informacje mogą ulec zmianie bez powiadomienia. Wszystkie znaki towarowe są własnością ich odpowiednich właścicieli. Midas, Klark Teknik, Lab Gruppen, Lake, Tannoy, Turbosound, TC Electronic, TC Helicon, Behringer, Bugera, Aston Microphones i Coolaudio są znakami towarowymi lub zastrzeżonymi znakami towarowymi firmy Music Tribe Global Brands Ltd. © Music Tribe Global Brands Ltd. 2022 Wszystkie prawa zastrzeżone.

## OGRANICZONA GWARANCJA

Aby zapoznać się z obowiązującymi warunkami gwarancji i dodatkowymi informacjami dotyczącymi ograniczonej gwarancji Music Tribe, zapoznaj się ze wszystkimi szczegółami w trybie online pod adresem [community.musictribe.com/pages/support#warranty](https://community.musictribe.com/pages/support#warranty).

# Milan Series Hook-up

Small duo setup with integrated mixer and Mix Out function

Montaje para un pequeño dúo con mezclador integrado y función Mix Out

Configuration pour duo utilisant la console de mixage intégrée et la fonction Mix Out

Kleines Duo-Setup mit integriertem Mischpult und Mix Out-Funktion

Instalação do par pequeno com misturador integrado e função Mix Out

Piccolo setup duo con mixer integrato e funzione Mix Out

Kleine duo-opstelling met geïntegreerde mixer en Mix Out-functie

Liten duo-installation med integrerad mixer och Mix Out-funktion

Mały zestaw duet ze zintegrowanym mikserem i funkcją Mix Out

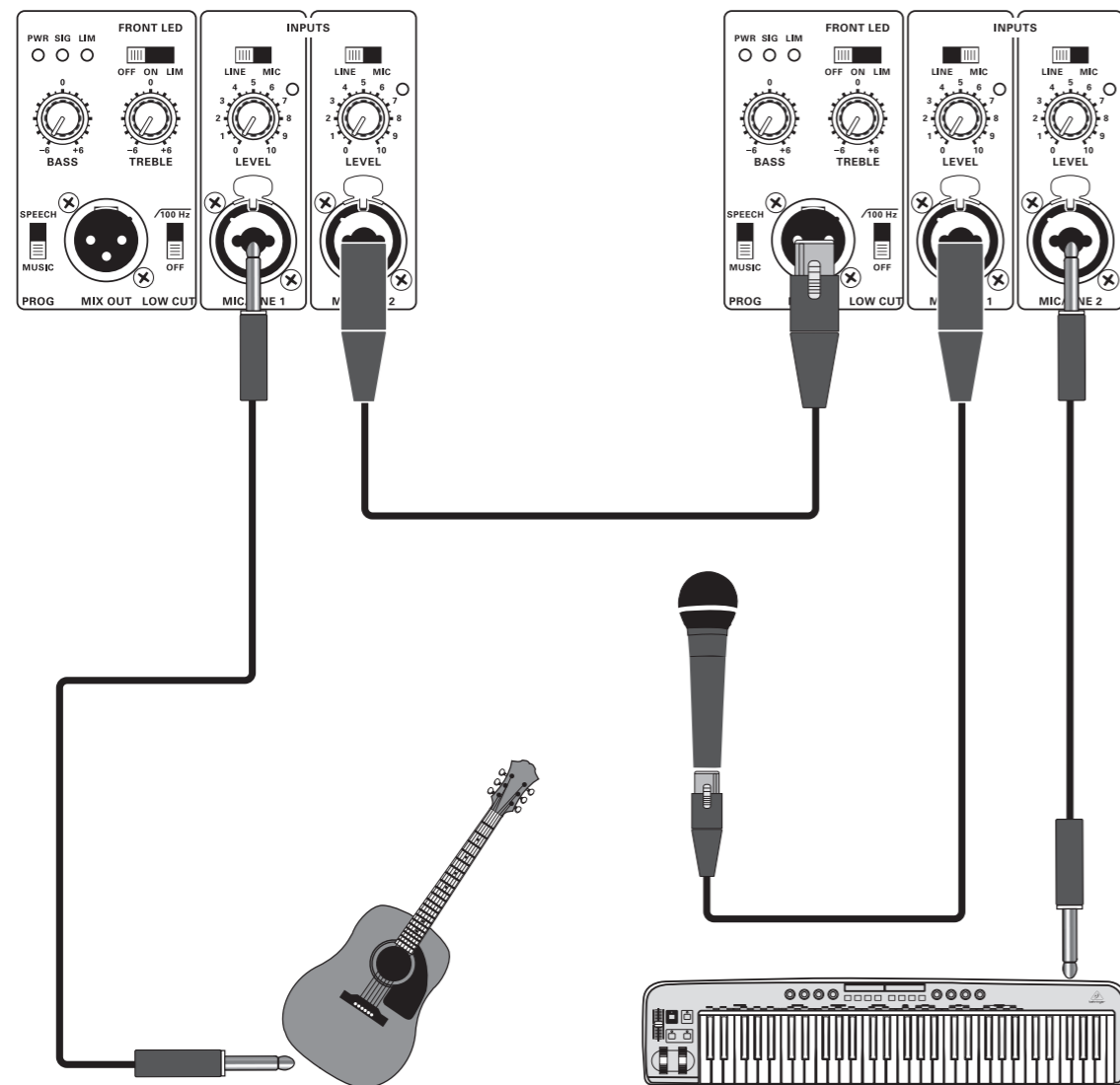

Stereo PA with an external mixer

PA stereo con un mezclador externo

Système de sonorisation stéréo avec console de mixage externe

Stereo-PA mit externem Mischpult

PA estéreo com um misturador externo

PA stereo con mixer esterno

Stereo PA met een externe mixer

Stereo PA med extern mixer

Stereo PA z zewnętrznym mikserem

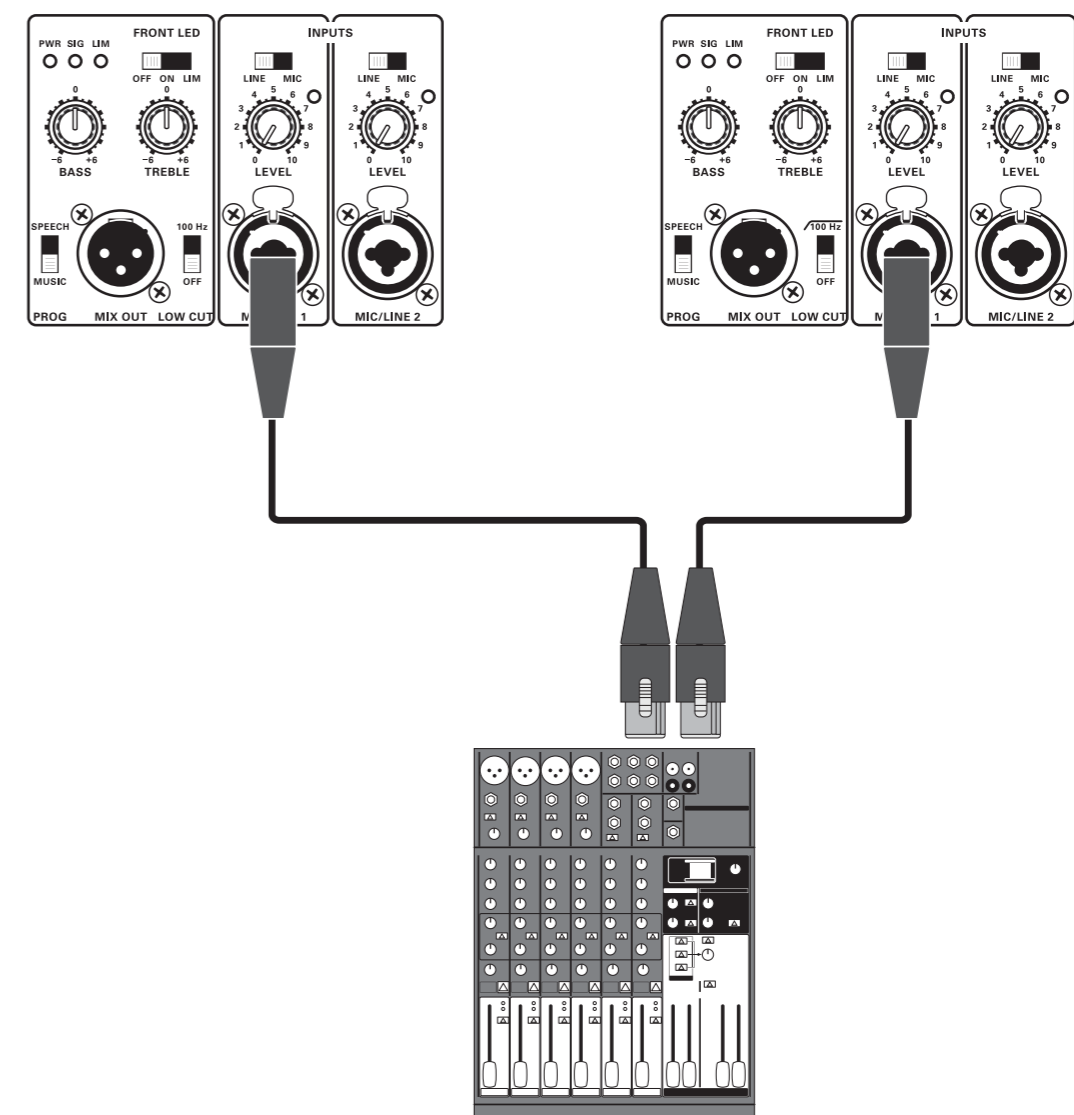

EN

ES

FR

DE

PT

IT

NL

SE

PL

# Milan Series Hook-up

Stereo PA with an external mixer and subwoofer(s)

PA stereo con un mezclador externo y subwoofer(s)

Système de sonorisation stéréo avec console de mixage externe et Subwoofer(s)

Stereo-PA mit externem Mischpult und Subwoofer(n)

PA estéreo com um misturador externo e subwoofer(s)

PA stereo con mixer esterno e subwoofer

Stereo PA met een externe mixer en subwoofer (s)

Stereo PA med extern mixer och subwoofer (er)

Stereo PA z zewnętrznym mikserem i subwooferem (-ami)

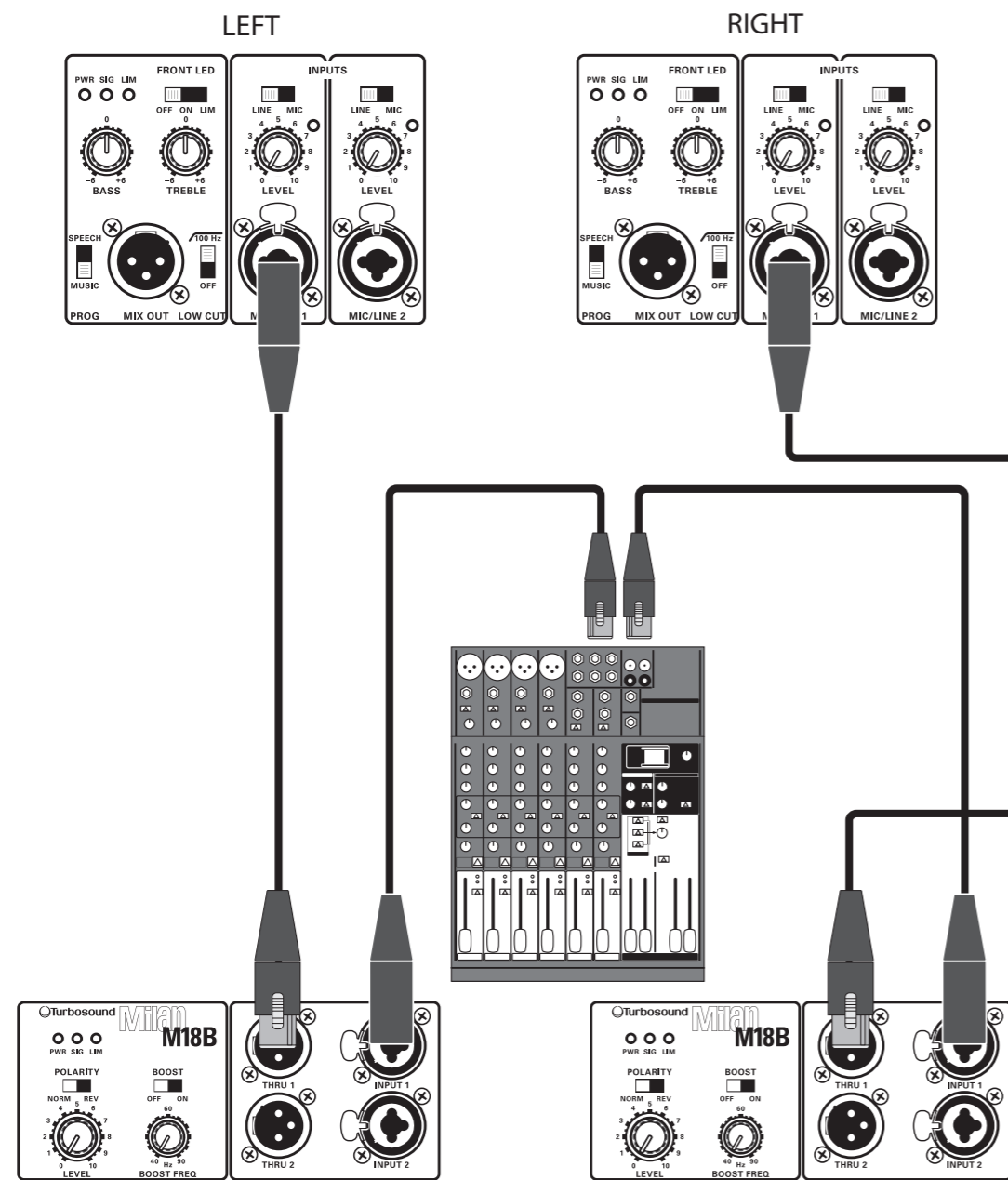

Stereo PA with powered wedge monitors

PA stereo con monitores auto-amplificados de tipo cuña

Système de sonorisation stéréo avec moniteurs de retour actifs

Stereo-PA mit aktiven Bodenmonitoren

PA estéreo com monitores de palco elétricos

PA stereo con monitor a cuneo alimentati

Stereo PA met aangedreven wedge-monitoren

Stereo PA med drivna kilmonitörer

Stereo PA zasilanymi monitorami klinowymi

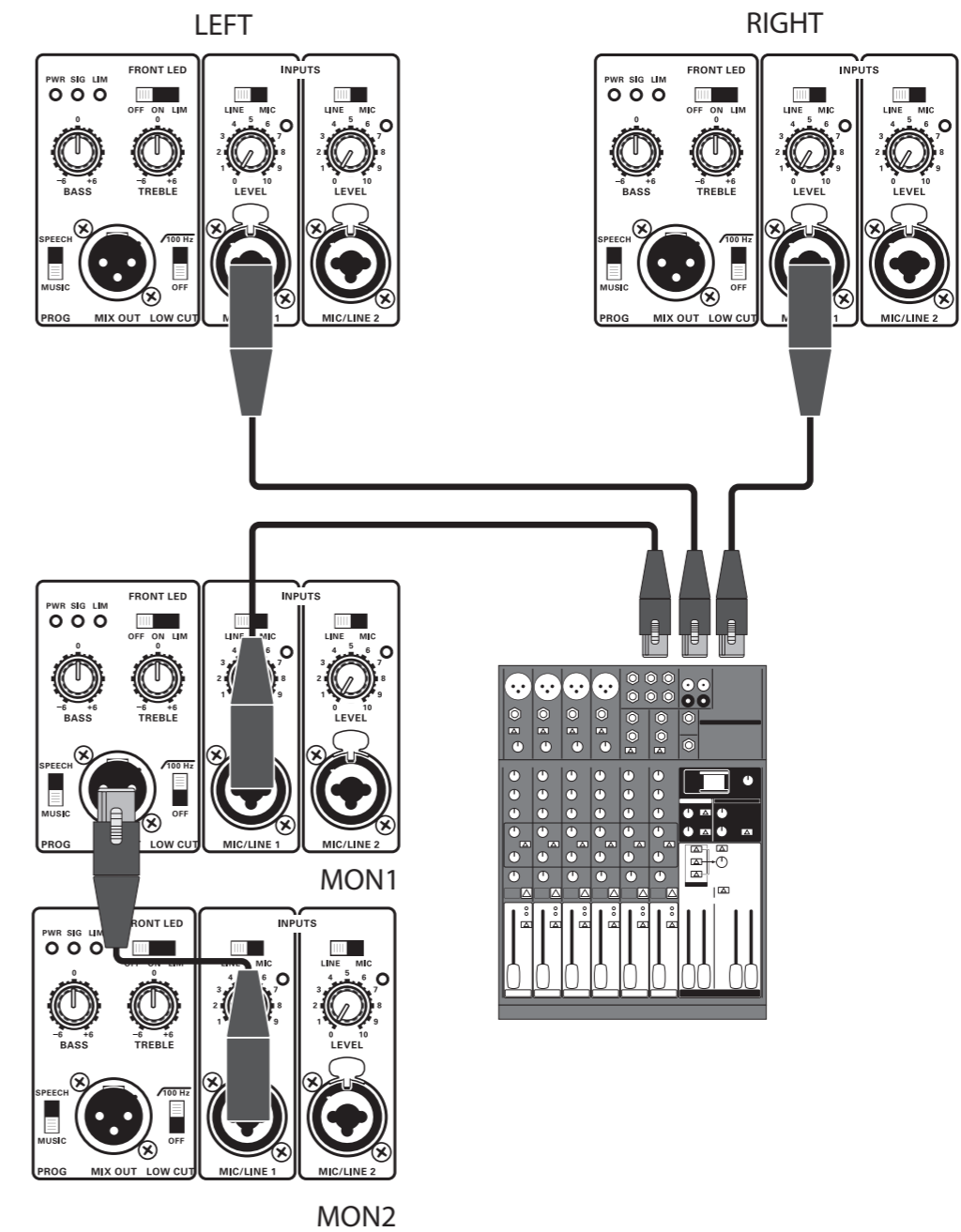

EN

ES

FR

DE

PT

IT

NL

SE

PL



# Milan Series Controls

EN

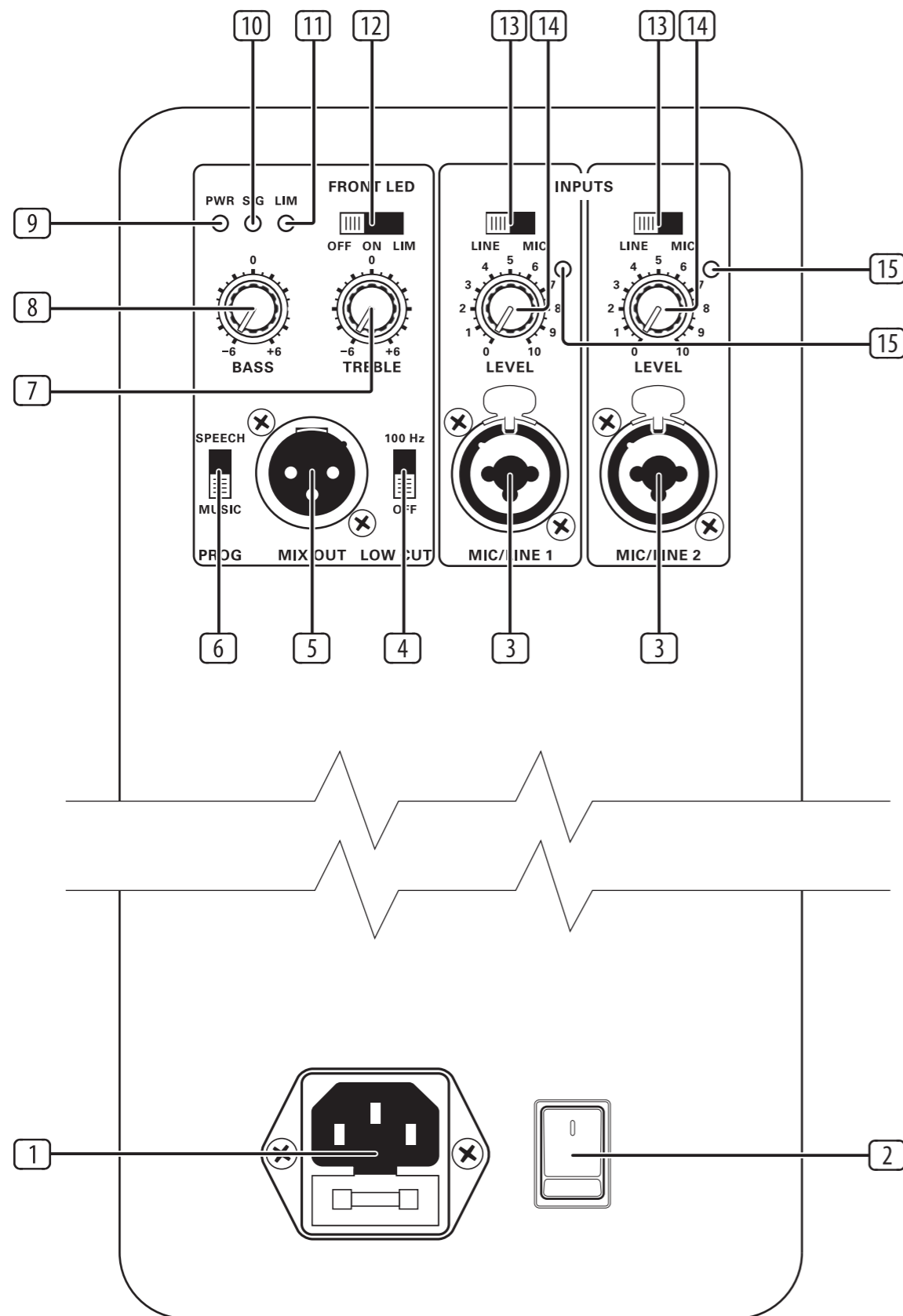

## EN Controls

- 1 **Mains Connector and Fuseholder** – Mains power is connected to the loudspeaker via a combination IEC connector and fuseholder.
- 2 **Mains Switch** – Rocker switch turns mains power on to the loudspeaker.
- 3 **Signal Input** – These combo female XLR/jack connectors accept both XLR connectors and mono (2 pole) or stereo (3 pole) ¼" jack plugs.
- 4 **100 Hz Low Cut Switch** – This low cut filter can be switched in when using the Milan loudspeaker with subwoofers or when used as a floor monitor.
- 5 **Mix Out** – A balanced line level signal output on a balanced male XLR connector. This output contains a mix of all connected sources and is post-EQ, although this output is independent of the 100 Hz low cut switch.
- 6 **Program Switch** – Sets a frequency response contour optimised for either voices or mixed music program material.
- 7 **Treble Control** – The treble control provides  $\pm 6$  dB of shelving at 12 kHz.
- 8 **Bass Control** – The bass control provides  $\pm 6$  dB of shelving at 80 Hz.
- 9 **Power On Indicator** – Blue LED illuminates when mains power is applied to the loudspeaker and powered up via the rocker switch.
- 10 **Signal Indicator** – Illuminates green to indicate that input signal is present.
- 11 **Limit Indicator** – Illuminates red when the signal level approaches maximum and the limiters start working.
- 12 **Front LED Status** – The function of the illuminated front badge can be toggled between permanently on, permanently off, or to indicate action of the limiting circuits.
- 13 **Mic / Line Switch** – Selects the input for that channel to accept either a low level, low impedance microphone, or a high level, high impedance source such as a mixing console, keyboard or acoustic instrument with onboard electrics.
- 14 **Level Control** – Rotary level control which attenuates the input signal level of the connected instrument / line source for that input channel.
- 15 **Clip Indicator** – Illuminates red if the input signal ahead of the gain control is too high and is clipping the input.

## ES Controles

- 1 **Mains Connector and Fuseholder** – Conecte este recinto acústico a la corriente eléctrica por medio de este conector IEC, protegido por el fusible.
- 2 **Mains Switch** – Interruptor de dos posiciones que le permite encender y apagar esta unidad.
- 3 **Signal Input** – Este conector combinado XLR/6,3 mm hembra acepta tanto conectores XLR de 3 puntas como clavijas de 6,3 mm mono (2 polos) o stereo (3 polos).
- 4 **100 Hz Low Cut Switch** – Este filtro de corte de graves puede ser activados cuando esté usando su altavoz Milan con subwoofers o cuando lo use como un monitor de escenario.
- 5 **Mix Out** – Esto es una salida de señal de nivel de línea balanceada emitida a través de un conector XLR macho balanceado. Esta salida contiene una mezcla de todas las fuentes conectadas y es post-EQ, aunque esta salida es independiente del interruptor de corte de graves de 100 Hz.
- 6 **Program Switch** – Este interruptor le permite ajustar un contorno de respuesta de frecuencia optimizado para material de programa vocal o musical.
- 7 **Treble Control** – Este control le ofrece  $\pm 6$  dB de control de agudos de tipo estantería a 12 kHz.
- 8 **Bass Control** – Este control le ofrece  $\pm 6$  dB de control de graves de tipo estantería a 80 Hz.
- 9 **Power On Indicator** – Piloto azul que se ilumina en cuanto conecte la unidad a la corriente y la encienda por medio del interruptor de encendido.
- 10 **Signal Indicator** – Se ilumina en verde para indicarle la presencia de señal de entrada.
- 11 **Limit Indicator** – Se ilumina en rojo cuando el nivel de la señal se aproxima al máximo y en el que los limitadores se activan.
- 12 **Front LED Status** – Puede conmutar la función del símbolo con luz frontal entre siempre encendido, siempre apagado o que se ilumine para indicar la activación de los circuitos limitadores.
- 13 **Mic / Line Switch** – Le permite elegir la entrada para ese canal para que acepte una señal de micrófono de bajo nivel y baja impedancia, o una fuente de alto nivel e impedancia como la procedente de una mesa de mezclas, teclado o la de un instrumento acústico con una pastilla conectada.
- 14 **Level Control** – Control de nivel giratorio que atenúa el nivel de la señal de entrada de la fuente de línea / instrumento conectado para ese canal de entrada.
- 15 **Clip Indicator** – Se ilumina en rojo si la señal de entrada previa al control de ganancia es demasiado alta y satura la entrada.

## FR Réglages

- 1 **Mains Connector and Fuseholder** – Vous pouvez relier l'enceinte au secteur par ce connecteur CEI englobant également le compartiment à fusible.
- 2 **Mains Switch** – Cet interrupteur à bascule permet de placer l'enceinte sous tension.
- 3 **Signal Input** – Ces embases combinées XLR femelle/jack acceptent à la fois les connecteurs XLR et Jack 6,35 mm mono (2 pôles) ou stéréo (3 pôles).
- 4 **100 Hz Low Cut Switch** – Activez ce filtre coupe-bas lorsque vous utilisez l'enceinte Milan avec un Subwoofer ou comme moniteur de retour placé sur le sol.
- 5 **Mix Out** – Sortie symétrique niveau ligne sur connecteur XLR symétrique. Cette sortie porte un mixage des signaux de toutes les sources connectées et se situe post-égalisation. Cependant, cette sortie n'est pas affectée par l'interrupteur 100 Hz.
- 6 **Program Switch** – Permet de régler une réponse en fréquence optimisée en fonction du type de source : voix ou musique.
- 7 **Treble Control** – Réglage d'égalisation de type Baxandall avec amplification/atténuation des aigus de 6 dB à 12 kHz.
- 8 **Bass Control** – Réglage d'égalisation de type Baxandall avec amplification/atténuation des graves de 6 dB à 80 Hz.
- 9 **Power On Indicator** – Cette Led bleue s'allume lorsque l'enceinte est reliée au secteur et placée sous tension avec l'interrupteur à bascule.
- 10 **Signal Indicator** – Il s'allume en vert pour indiquer la présence d'un signal d'entrée.
- 11 **Limit Indicator** – Il s'allume en rouge lorsque le niveau du signal approche du maximum ; les limiteurs sont alors activés.
- 12 **Front LED Status** – Permet de modifier l'état/fonction de la Led de la face avant : toujours éteinte (OFF), toujours allumée (ON) ou indiquant l'action du circuit limiteur (LIM).
- 13 **Mic / Line Switch** – Sélectionnez Mic si l'entrée de la voie doit recevoir un signal micro à bas niveau et basse impédance ou Line si la source délivre un signal à haut niveau et haute impédance, comme une console de mixage, un clavier ou un instrument électro-acoustique.
- 14 **Level Control** – Ces réglages de niveau rotatifs atténuent le niveau du signal d'entrée des instruments/sources à niveau ligne connecté(e)s aux entrées.
- 15 **Clip Indicator** – Il s'allume en rouge si le signal d'entrée (avant le réglage de niveau) est trop élevé et fait saturer l'entrée.

ES

FR

## DE Bedienelemente

- 1 **Mains Connector and Fuseholder** – Der Lautsprecher wird über die Kombination von IEC-Netzanschluss und Sicherungshalter mit Netzstrom versorgt.
- 2 **Mains Switch** – Über diesen Kippschalter wird der Lautsprecher eingeschaltet.
- 3 **Signal Input** – Die XLR/Klinken-Kombibuchsen akzeptieren sowohl XLR-Stecker als auch mono (2-polige) oder stereo (3-polige) 6,35 mm Klinkenstecker.
- 4 **100 Hz Low Cut Switch** – Sie können dieses Tiefensperrfilter aktivieren, wenn Sie den Milan-Lautsprecher mit Subwoofern oder als Bodenmonitor betreiben.
- 5 **Mix Out** – Ein symmetrischer XLR-Stecker als Ausgang für ein symmetrisches Line-Level-Signal. Dieser Ausgang liefert eine Mischung aller angeschlossenen Quellen und ist post-EQ geschaltet, obwohl der 100 Hz Low Cut-Schalter nicht auf ihn wirkt.
- 6 **Program Switch** – Wählt einen für Stimmen oder gemischtes Musikprogrammmaterial optimierten Frequenzgang.
- 7 **Treble Control** – Der Treble-Regler arbeitet bei 12 kHz als Shelving-EQ mit  $\pm 6$  dB Boost/Cut.
- 8 **Bass Control** – Der Bass-Regler arbeitet bei 80 Hz als Shelving-EQ mit  $\pm 6$  dB Boost/Cut.
- 9 **Power On Indicator** – Die blaue LED leuchtet, wenn der Lautsprecher über den Kippschalter eingeschaltet wurde und mit Netzspannung versorgt wird.
- 10 **Signal Indicator** – Leuchtet grün, wenn ein Eingangssignal anliegt.
- 11 **Limit Indicator** – Leuchtet rot, wenn sich der Signalpegel dem Maximum nähert und die Limiter einsetzen.
- 12 **Front LED Status** – Die Funktion der beleuchteten vorderseitigen Firmenplakette ist umschaltbar zwischen: ständig ein (ON), ständig aus (OFF) und Anzeige der Limiter-Aktivität (LIM).
- 13 **Mic / Line Switch** – Schaltet den Eingangskanal entweder auf die Verarbeitung niedrigpegeliger, niederohmiger Mikrofonsignale oder auf hochpegelige, hochohmige Signalquellen wie Mischpulte, Keyboards oder Akustikinstrumente mit integrierter Elektronik um.
- 14 **Level Control** – Drehregler, der den Signalpegel der angeschlossenen Instrumenten/Line-Quelle auf diesem Eingangskanal bedämpft.
- 15 **Clip Indicator** – Leuchtet rot, wenn der Eingangssignalpegel vor dem Gain-Regler zu hoch ist und den Eingang übersteuert.

## PT Controles

- 1 **Mains Connector and Fuseholder** – A energia elétrica é conectada ao alto-falante através de um conjunto com conector IEC e porta fusível.
- 2 **Mains Switch** – O interruptor liga a energia elétrica do alto-falante.
- 3 **Signal Input** – Esses conjuntos de conectores XLR/jack fêmea aceitam conectores XLR e tomadas de jack de 1/4" mono (2 pólos) ou estéreo (3 pólos).
- 4 **100 Hz Low Cut Switch** – Este filtro de corte baixo pode ser ligado quando se usar o alto-falante Milan com subwoofers, ou quando usado como monitor de chão.
- 5 **Mix Out** – Uma saída de sinal de nível de linha balanceado em um conector XLR macho balanceado. Esta saída contém uma mistura de todas as fontes conectadas e é pós-EQ, embora ela seja independente do interruptor de corte baixo de 100 Hz.
- 6 **Program Switch** – Ajusta contorno da resposta em frequência otimizada tanto para voz quanto para música mixada.
- 7 **Treble Control** – O controle de agudo oferece  $\pm 6$  dB de armazenamento a 12 kHz.
- 8 **Bass Control** – O controle de grave oferece  $\pm 6$  dB de armazenamento a 80 Hz.
- 9 **Power On Indicator** – O LED azul acende quando a eletricidade do alto-falante está ligada e alimentada através do interruptor.
- 10 **Signal Indicator** – Acende uma luz verde para indicar que o sinal de entrada está presente.
- 11 **Limit Indicator** – Acende uma luz vermelha quando o nível do sinal chega perto do máximo e os limitadores começam a funcionar.
- 12 **Front LED Status** – A função do letreiro frontal iluminado pode ser comutada entre permanentemente ligada, permanentemente desligada, ou para indicar a ação dos circuitos limitadores.
- 13 **Mic / Line Switch** – Seleciona a entrada do canal para que o mesmo aceite ou um microfone de nível baixo e impedância baixa ou uma fonte de nível alto e impedância alta, tal como uma mesa de mistura, teclado ou instrumento acústico com a parte elétrica embutida.
- 14 **Level Control** – Controle de nível de rotary que atenua o nível do sinal de entrada do instrumento conectado / fonte de linha daquele canal de entrada.
- 15 **Clip Indicator** – Acende uma luz vermelha se o sinal de entrada à frente do controle de ganho estiver muito alto e estiver provocando o clipping da entrada.

## IT Controlli

- 1 **Mains Connector and Fuseholder** – L'alimentazione di rete è collegata all'altoparlante tramite una combinazione di connettore IEC e portafusibili.
- 2 **Mains Switch** – L'interruttore a bilanciere attiva l'alimentazione di rete dell'altoparlante.
- 3 **Signal Input** – Questi connettori XLR / jack femmina combo accettano sia connettori XLR che connettori jack mono (2 poli) o stereo (3 poli) da ¼".
- 4 **100 Hz Low Cut Switch** – Questo filtro low cut può essere attivato quando si utilizza l'altoparlante Milan con subwoofer o se utilizzato come monitor da pavimento.
- 5 **Mix Out** – Un'uscita del segnale a livello di linea bilanciata su un connettore XLR maschio bilanciato. Questa uscita contiene un mix di tutte le sorgenti collegate ed è post-EQ, sebbene questa uscita sia indipendente dall'interruttore di taglio dei bassi a 100 Hz.
- 6 **Program Switch** – Imposta un contorno di risposta in frequenza ottimizzato per voci o materiale di programmi musicali misti.
- 7 **Treble Control** – Il controllo degli alti fornisce  $\pm 6$  dB di shelving a 12 kHz.
- 8 **Bass Control** – Il controllo dei bassi fornisce  $\pm 6$  dB di shelving a 80 Hz.
- 9 **Power On Indicator** – Il LED blu si illumina quando l'alimentazione di rete viene applicata all'altoparlante e alimentato tramite l'interruttore a bilanciere.
- 10 **Signal Indicator** – Si illumina in verde per indicare che il segnale di ingresso è presente.
- 11 **Limit Indicator** – Si illumina in rosso quando il livello del segnale si avvicina al massimo e i limitatori iniziano a funzionare.
- 12 **Front LED Status** – La funzione del badge anteriore illuminato può essere alternata tra permanentemente acceso, permanentemente spento o per indicare l'azione dei circuiti limitatori.
- 13 **Mic / Line Switch** – Seleziona l'ingresso per quel canale in modo che accetti un microfono a basso livello, a bassa impedenza o una sorgente ad alto livello e ad alta impedenza come una console di missaggio, una tastiera o uno strumento acustico con componenti elettriche incorporate.
- 14 **Level Control** – Controllo del livello rotativo che attenua il livello del segnale di ingresso dello strumento collegato / sorgente di linea per quel canale di ingresso.
- 15 **Clip Indicator** – Si illumina in rosso se il segnale di ingresso a monte del controllo del guadagno è troppo alto e sta tagliando l'ingresso.

## NL Bediening

- 1 **Mains Connector and Fuseholder** – De netspanning is via een combinatie van IEC-connector en zekeringhouder op de luidspreker aangesloten.
- 2 **Mains Switch** – Tuimelschakelaar schakelt de stroom naar de luidspreker in.
- 3 **Signal Input** – Deze gecombineerde vrouwelijke XLR / jack-connectoren accepteren zowel XLR-connectoren als mono (2-polige) of stereo (3-polige) ¼ "jackpluggen.
- 4 **100 Hz Low Cut Switch** – Dit laagdoorlaatfilter kan worden ingeschakeld bij gebruik van de Milan-luidspreker met subwoofers of bij gebruik als vloermonitor.
- 5 **Mix Out** – Een gebalanceerde signaaluitgang op lijnniveau op een gebalanceerde mannelijke XLR-connector. Deze output bevat een mix van alle aangesloten bronnen en is post-EQ, hoewel deze output onafhankelijk is van de 100 Hz low cut schakelaar.
- 6 **Program Switch** – Stelt een frequentieresponscontour in die is geoptimaliseerd voor stemmen of programmamateriaal met gemengde muziek.
- 7 **Treble Control** – De treble-regeling biedt  $\pm 6$  dB rekken bij 12 kHz.
- 8 **Bass Control** – De basregeling biedt  $\pm 6$  dB rekken bij 80 Hz.
- 9 **Power On Indicator** – Blauwe LED licht op wanneer de netspanning op de luidspreker is aangesloten en wordt ingeschakeld via de tuimelschakelaar.
- 10 **Signal Indicator** – Brandt groen om aan te geven dat er eeningangssignaal aanwezig is.
- 11 **Limit Indicator** – Brandt rood wanneer het signaalniveau het maximum nadert en de begrenzers beginnen te werken.
- 12 **Front LED Status** – De functie van de verlichte badge aan de voorzijde kan worden omgeschakeld tussen permanent aan, permanent uit of om de werking van de beperkingscircuits aan te geven.
- 13 **Mic / Line Switch** – Selecteert de ingang voor dat kanaal om ofwel een microfoon met een laag niveau, een lage impedantie of een bron met een hoog niveau en een hoge impedantie te accepteren, zoals een mengpaneel, toetsenbord of akoestisch instrument met ingebouwde elektriciteit.
- 14 **Level Control** – Draaibare niveauregeling die het ingangssignaalniveau van het aangesloten instrument / lijnbron voor dat ingangskanaal verzwakt.
- 15 **Clip Indicator** – Brandt rood als het ingangssignaal vóór de versterkingsregeling te hoog is en de ingang afsnijdt.

## SE Kontroller

- 1 **Mains Connector and Fuseholder** – Nätström ansluts till högtalaren via en kombination av IEC-kontakt och säkringshållare.
- 2 **Mains Switch** – Vippkopplare slår på strömmen till högtalaren.
- 3 **Signal Input** – Dessa kombinationer av kvinnliga XLR / jack-kontakter accepterar både XLR-kontakter och mono- (2-polig) eller stereo (3-polig) jack"-kontakt.
- 4 **100 Hz Low Cut Switch** – Detta lågfilter kan kopplas in när du använder Milan-högtalaren med subwoofers eller när den används som golvmonitor.
- 5 **Mix Out** – En balanserad linjeutgångssignal på en balanserad XLR-kontakt. Denna utgång innehåller en blandning av alla anslutna källor och är post-EQ, även om den här utgången är oberoende av 100 Hz lågavbrytare.
- 6 **Program Switch** – Ställer in en frekvensresponskontur optimerad för antingen röster eller blandat musikmaterial.
- 7 **Treble Control** – Diskanten ger  $\pm 6$  dB hyllor vid 12 kHz.
- 8 **Bass Control** – Baskontrollen ger  $\pm 6$  dB hyllor vid 80 Hz.
- 9 **Power On Indicator** – Blå LED tänds när strömförsörjningen slås på högtalaren och slås på via vippkopplaren.
- 10 **Signal Indicator** – Lyser grönt för att indikera att insignalen finns.
- 11 **Limit Indicator** – Lyser rött när signalnivån närmar sig max och begränsarna börjar fungera.
- 12 **Front LED Status** – Funktionen för det upplysta främre märket kan växlas mellan permanent på, permanent av eller för att indikera att begränsningskretsarna fungerar.
- 13 **Mic / Line Switch** – Väljer ingången för den kanalen för att acceptera antingen en lågnivå-, lågimpedansmikrofon eller en högnivå, högimpedanskälla som en blandningskonsol, tangentbord eller akustiskt instrument med inbyggd el.
- 14 **Level Control** – Rotary level control som dämpar insignalnivån för det anslutna instrumentet / linjekällan för den ingångskanalen.
- 15 **Clip Indicator** – Lyser rött om ingångssignalen före förstärkningskontrollen är för hög och klipper ingången.

## PL Sterowanica

- 1 **Mains Connector and Fuseholder** – Zasilanie sieciowe jest podłączone do głośnika za pomocą połączonego złącza IEC i oprawki bezpiecznikowej.
- 2 **Mains Switch** – Przełącznik kołyskowy włącza zasilanie sieciowe głośnika.
- 3 **Signal Input** – Te żeńskie złącza combo XLR / jack akceptują zarówno złącza XLR, jak i mono (2-biegunowe) lub stereo (3-biegunowe) wtyki jack ¼".
- 4 **100 Hz Low Cut Switch** – Ten filtr dolnoprzepustowy można włączyć podczas używania głośnika Milan z subwooferami lub jako monitor podłogowy.
- 5 **Mix Out** – Symetryczne wyjście sygnału o poziomie liniowym na zbalansowanym męskim złączu XLR. To wyjście zawiera miks wszystkich podłączonych źródeł i jest post-EQ, chociaż to wyjście jest niezależne od przełącznika górnoprzepustowego 100 Hz.
- 6 **Program Switch** – Ustawia kontur odpowiedzi częstotliwościowej zoptymalizowany dla głosów lub mieszanego materiału muzycznego.
- 7 **Treble Control** – Regulacja tonów wysokich zapewni  $\pm 6$  dB półek przy 12 kHz.
- 8 **Bass Control** – Regulacja basów zapewni  $\pm 6$  dB półek przy 80 Hz.
- 9 **Power On Indicator** – Niebieska dioda LED świeci się po podłączeniu zasilania do głośnika i włączeniu go za pomocą przełącznika kołyskowego.
- 10 **Signal Indicator** – Świeci się na zielono, wskazując obecność sygnału wejściowego.
- 11 **Limit Indicator** – Świeci się na czerwono, gdy poziom sygnału zbliża się do maksimum i ograniczniki zaczynają działać.
- 12 **Front LED Status** – Funkcję podświetlanej plakietki przedniej można przełączać między ciągłym włączeniem, trwałym wyłączeniem lub sygnalizacją zadziałania obwodów ograniczających.
- 13 **Mic / Line Switch** – Wybiera wejście dla tego kanału, aby akceptować albo niskopoziomowy mikrofon o niskiej impedancji lub źródło o wysokim poziomie i wysokiej impedancji, takie jak konsola mikserska, klawiatura lub instrument akustyczny z wbudowaną elektryką.
- 14 **Level Control** – Obrotowa regulacja poziomu, która tłumí poziom sygnału wejściowego podłączonego instrumentu / źródła liniowego dla tego kanału wejściowego.
- 15 **Clip Indicator** – Świeci się na czerwono, jeśli sygnał wejściowy przed regulatorem wzmacnienia jest zbyt wysoki i powoduje obcinanie wejścia.

# Milan Series Controls

EN

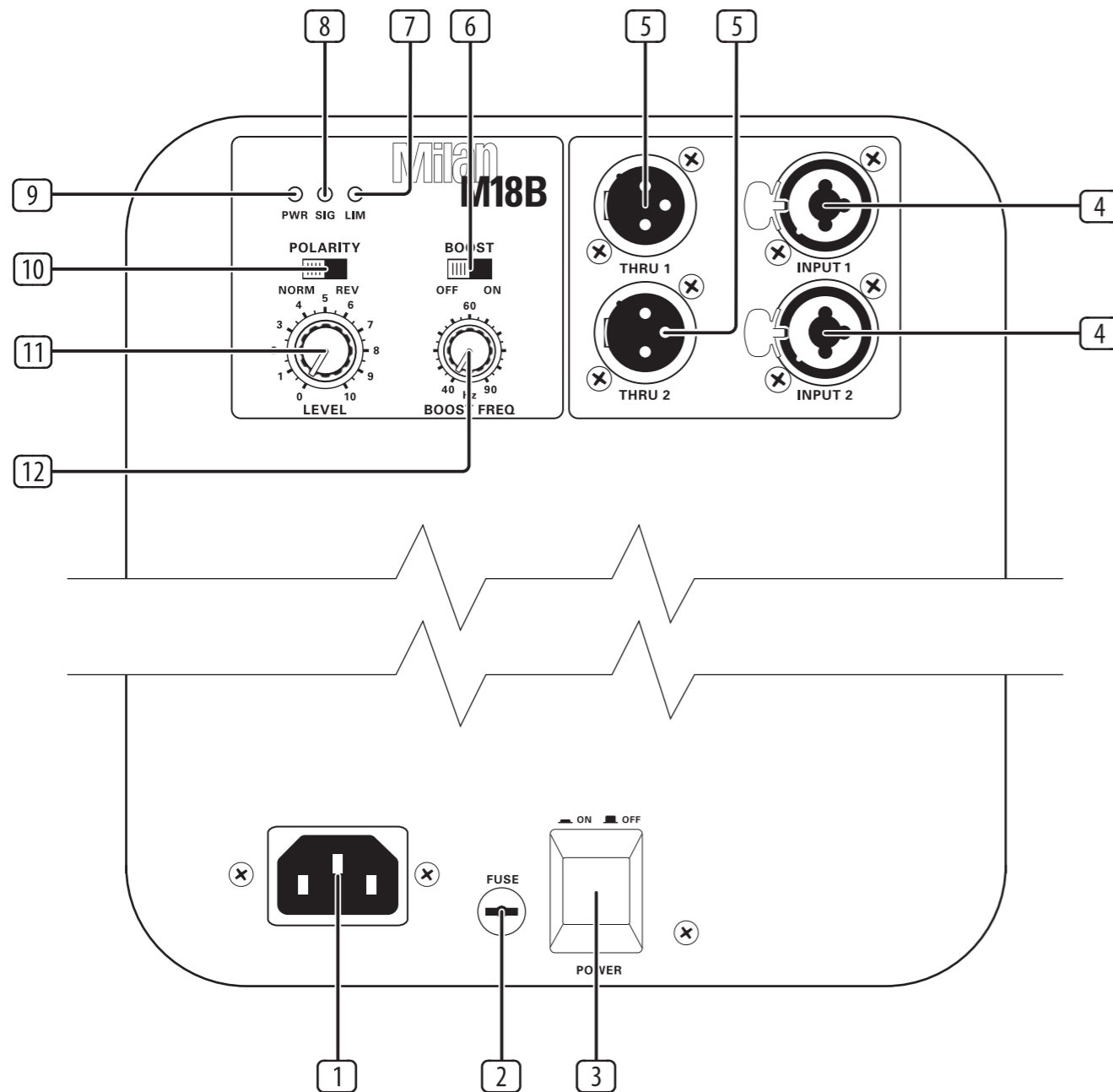

## EN Controls

- 1 **Mains Connector** – Mains power is connected to the subwoofer via an IEC connector.
- 2 **Fuseholder** – Replace fuse only with the same type and rating.
- 3 **Mains Switch** – Toggle push switch turns mains power on to the loudspeaker. Make sure the level control is fully off (MIN) before switching on.
- 4 **Inputs** – These combo female XLR/jack connectors accept both 3-pin XLR connectors and mono (2 pole) or stereo (3 pole) ¼" jack plugs for connection to balanced or unbalanced mixing console outputs.
- 5 **Thru Connections** – These 3-pin balanced male XLR connectors provide independent full range audio signals from each input channel for loop-through connections to Milan two-way loudspeakers or additional Milan subwoofers.
- 6 **Boost** – Applies +6 dB of boost with a Q factor of 1 at a centre frequency selected via the associated boost freq control (12).
- 7 **Limit Indicator** – Illuminates red when the signal level approaches maximum and the limiters start working.
- 8 **Signal Indicator** – Illuminates green to indicate that input signal is present.
- 9 **Power On Indicator** – Blue LED illuminates when mains power is applied to the subwoofer and powered up via the rocker switch.
- 10 **Polarity** – Reverses the polarity of the subwoofer relative to the two-way Milan loudspeakers connected to the thru outputs.
- 11 **Level Control** – Rotary level control which attenuates the input signal level of the subwoofer and (line) from  $-\infty$  (MIN) to +43 dB (MAX).
- 12 **Boost Freq** – Selects the centre frequency at which the boost is applied, and is continuously variable from 40 Hz to 90 Hz.

## ES Controles

- 1 **Mains Connector** – Conecte este subwoofer a la corriente eléctrica por medio de este conector IEC.
- 2 **Fuseholder** – Si se rompe el fusible, sustitúyalo solo por otro de idénticas características.
- 3 **Mains Switch** – Interruptor de dos posiciones que le permite encender y apagar esta unidad. Asegúrese de que el control de nivel esté al mínimo (MIN) antes de encender el subwoofer.
- 4 **Inputs** – Este conector combinado XLR/6,3 mm hembra acepta tanto conectores XLR de 3 puntas como clavijas de 6,3 mm mono (2 polos) o stereo (3 polos) para la conexión de las salidas de una mesa de mezclas tanto balanceadas como no balanceadas.
- 5 **Thru Connections** – Estos conectores XLR de 3 puntas macho balanceados le ofrecen una señal audio de rango completo independiente de cada canal de entrada para conexiones de tipo bucle a altavoces Milan de dos vías o subwoofers Milan adicionales.
- 6 **Boost** – Este interruptor le permite aplicar un realce de +6 dB con un factor Q de 1 en una frecuencia central seleccionada por medio del control Boost Freq asociado (12).
- 7 **Limit Indicator** – Se ilumina en rojo cuando el nivel de la señal se aproxima al máximo y en el que los limitadores se activan.
- 8 **Signal Indicator** – Se ilumina en verde para indicarle la presencia de señal de entrada.
- 9 **Power On Indicator** – Piloto azul que se ilumina en cuanto conecte el subwoofer a la corriente y la encienda por medio del interruptor de encendido.
- 10 **Polarity** – Este interruptor le permite invertir la polaridad del subwoofer en relación a los altavoces Milan de dos vías que estén conectados a las salidas thru.
- 11 **Level Control** – Control de nivel giratorio que atenúa el nivel de la señal de entrada del subwoofer y (línea) desde  $-\infty$  (MIN) a +43 dB (MAX).
- 12 **Boost Freq** – Este control le permite elegir la frecuencia central sobre la que será aplicado el realce, y es variable continuamente desde 40 Hz a 90 Hz.

## FR Réglages

- 1 **Mains Connector** – Conecte este subwoofer a la corriente eléctrica por medio de este conector IEC.
- 2 **Fuseholder** – Si se rompe el fusible, sustitúyalo solo por otro de idénticas características.
- 3 **Mains Switch** – Interruptor de dos posiciones que le permite encender y apagar esta unidad. Asegúrese de que el control de nivel esté al mínimo (MIN) antes de encender el subwoofer.
- 4 **Inputs** – Este conector combinado XLR/6,3 mm hembra acepta tanto conectores XLR de 3 puntas como clavijas de 6,3 mm mono (2 polos) o stereo (3 polos) para la conexión de las salidas de una mesa de mezclas tanto balanceadas como no balanceadas.
- 5 **Thru Connections** – Estos conectores XLR de 3 puntas macho balanceados le ofrecen una señal audio de rango completo independiente de cada canal de entrada para conexiones de tipo bucle a altavoces Milan de dos vías o subwoofers Milan adicionales.
- 6 **Boost** – Este interruptor le permite aplicar un realce de +6 dB con un factor Q de 1 en una frecuencia central seleccionada por medio del control Boost Freq asociado (12).
- 7 **Limit Indicator** – Se ilumina en rojo cuando el nivel de la señal se aproxima al máximo y en el que los limitadores se activan.
- 8 **Signal Indicator** – Se ilumina en verde para indicarle la presencia de señal de entrada.
- 9 **Power On Indicator** – Piloto azul que se ilumina en cuanto conecte el subwoofer a la corriente y la encienda por medio del interruptor de encendido.
- 10 **Polarity** – Este interruptor le permite invertir la polaridad del subwoofer en relación a los altavoces Milan de dos vías que estén conectados a las salidas thru.
- 11 **Level Control** – Control de nivel giratorio que atenúa el nivel de la señal de entrada del subwoofer y (línea) desde  $-\infty$  (MIN) a +43 dB (MAX).
- 12 **Boost Freq** – Este control le permite elegir la frecuencia central sobre la que será aplicado el realce, y es variable continuamente desde 40 Hz a 90 Hz.

ES

FR

## DE Bedienelemente

- 1 **Mains Connector** – Der Subwoofer wird über den IEC-Netzanschluss mit Netzspannung versorgt.
- 2 **Fuseholder** – Verwenden Sie als Ersatz nur eine Sicherung gleichen Typs und Nennwerts.
- 3 **Mains Switch** – Über diesen Drucktaster wird der Lautsprecher eingeschaltet. Drehen Sie vor dem Einschalten den Level-Regler ganz zurück (MIN).
- 4 **Inputs** – Die XLR/Klinken-Kombibuchsen akzeptieren sowohl 3-polige XLR-Stecker als auch mono (2-polige) oder stereo (3-polige) 6,35 mm Klinkenstecker zum Anschließen von symmetrischen oder unsymmetrischen Mischpultausgängen.
- 5 **Thru Connections** – Diese 3-poligen symmetrischen XLR-Stecker dienen zum Durchschleifen der breitbandigen Audiosignale der jeweiligen Eingangskanäle zu 2-Weg Milan Lautsprechern oder zusätzlichen Milan Subwoofern.
- 6 **Boost** – Wendet +6 dB Verstärkung mit dem Q-Faktor 1 auf die Mitte-Frequenz an, die mit dem zugehörigen Boost Freq-Regler (12) gewählt wurde.
- 7 **Limit Indicator** – Leuchtet rot, wenn sich der Signalpegel dem Maximum nähert und die Limiter einsetzen.
- 8 **Signal Indicator** – Leuchtet grün, wenn ein Eingangssignal anliegt.
- 9 **Power On Indicator** – Die blaue LED leuchtet, wenn der Subwoofer über den Drucktaster eingeschaltet wurde und mit Netzspannung versorgt wird.
- 10 **Polarity** – Kehrt die Polarität des Subwoofers relativ zu den 2-Weg Milan Lautsprechern um, die an die Thru-Ausgänge angeschlossen sind.
- 11 **Level Control** – Drehregler, der den Eingangssignalpegel des Subwoofers im Bereich von  $-\infty$  (MIN) bis +43 dB (MAX) bedämpft.
- 12 **Boost Freq** – Wählt die Mitte-Frequenz, auf die die Verstärkung angewandt wird. Stufenlos regelbar von 40 Hz bis 90 Hz.

## PT Controles

- 1 **Mains Connector** – A energia elétrica é conectada ao subwoofer através de conector IEC.
- 2 **Fuseholder** – Substitua o fusível apenas por outros do mesmo tipo e mesma classificação.
- 3 **Mains Switch** – O interruptor de empurrar liga a energia elétrica do alto-falante. Certifique-se de que o controle de nível esteja completamente desligado (MIN) antes de ligá-lo.
- 4 **Inputs** – Esses conjuntos de conectores XLR/jack fêmea aceitam conectores XLR de 3 pinos e tomadas de jack de ¼" mono (2 pólos) ou estéreo (3 pólos) para conexão com saídas de mesa de mistura balanceadas ou não balanceadas.
- 5 **Thru Connections** – Esses conectores macho XLR de 3 pinos balanceados oferecem sinais de áudio de alcance total independentes provenientes de cada canal de entrada para conexões loop-through a alto-falantes de duas vias Milan ou subwoofers Milan adicionais.
- 6 **Boost** – Aplica +6 dB de aumento com um fator Q de 1, a uma frequência central selecionada através do controle de aumento de frequência associado (12).
- 7 **Limit Indicator** – Acende uma luz vermelha quando o nível do sinal chega próximo do máximo e os limitadores começam a funcionar.
- 8 **Signal Indicator** – Acende uma luz verde para indicar que o sinal de entrada está presente.
- 9 **Power On Indicator** – O LED azul acende quando a rede elétrica está ligada no subwoofer e alimentada pelo interruptor.
- 10 **Polarity** – Reverte a polaridade do subwoofer relativa aos alto-falantes Milan de duas vias conectados às saídas thru.
- 11 **Level Control** – Controle de nível de rotary que atenua o nível do sinal de entrada do subwoofer e (linha) a partir de  $-\infty$  (MIN) a +43 dB (MÁX).
- 12 **Boost Freq** – Seleciona a frequência central na qual o aumento será aplicado, e é variável continuamente de 40 Hz a 90 Hz.

DE

PT



## IT Controlli

- 1 **Mains Connector** – L'alimentazione di rete è collegata al subwoofer tramite un connettore IEC.
- 2 **Fuseholder** – Sostituire il fusibile solo con lo stesso tipo e valore.
- 3 **Mains Switch** – L'interruttore a levetta attiva l'alimentazione di rete dell'altoparlante. Assicurarsi che il controllo di livello sia completamente spento (MIN) prima di accenderlo.
- 4 **Inputs** – Questi connettori XLR / jack femmina combo accettano sia connettori XLR a 3 pin che connettori jack mono (2 poli) o stereo (3 poli) da ¼" per il collegamento alle uscite della console di missaggio bilanciate o sbilanciate.
- 5 **Thru Connections** – Questi connettori XLR maschi bilanciati a 3 pin forniscono segnali audio full range indipendenti da ciascun canale di ingresso per connessioni loop-through agli altoparlanti a due vie Milan o ai subwoofer Milan aggiuntivi.
- 6 **Boost** – Applica +6 dB di boost con un fattore Q di 1 a una frequenza centrale selezionata tramite il controllo boost freq associato (12).
- 7 **Limit Indicator** – Si illumina in rosso quando il livello del segnale si avvicina al massimo e i limitatori iniziano a funzionare.
- 8 **Signal Indicator** – Si illumina in verde per indicare che il segnale di ingresso è presente.
- 9 **Power On Indicator** – Il LED blu si illumina quando l'alimentazione di rete viene applicata al subwoofer e alimentato tramite l'interruttore a bilanciere.
- 10 **Polarity** – Inverte la polarità del subwoofer rispetto agli altoparlanti Milan a due vie collegati alle uscite thru.
- 11 **Level Control** – Controllo rotativo del livello che attenua il livello del segnale di ingresso del subwoofer e (linea) da -∞ (MIN) a +43 dB (MAX).
- 12 **Boost Freq** – Seleziona la frequenza centrale alla quale viene applicato il boost ed è continuamente variabile da 40 Hz a 90 Hz.

## NL Bediening

- 1 **Mains Connector** – De netspanning is via een IEC-connector op de subwoofer aangesloten.
- 2 **Fuseholder** – Vervang de zekering alleen door hetzelfde type en dezelfde waarde.
- 3 **Mains Switch** – Tuimelschakelaar schakelt de stroom naar de luidspreker in. Zorg ervoor dat de niveauregeling volledig is uitgeschakeld (MIN) voordat u deze inschakelt.
- 4 **Inputs** – Deze gecombineerde vrouwelijke XLR / jack-connectoren accepteren zowel 3-pins XLR-connectoren als mono (2-polige) of stereo (3-polige) ¼" jackpluggen voor aansluiting op gebalanceerde of ongebalanceerde mengtafeluitgangen.
- 5 **Thru Connections** – Deze 3-pins gebalanceerde mannelijke XLR-connectoren leveren onafhankelijke audiosignalen met volledig bereik van elk ingangskanaal voor doorlusverbindingen naar Milanese tweewegluidsprekers of extra Milan-subwoofers.
- 6 **Boost** – Past +6 dB boost toe met een Q-factor van 1 op een middenfrequentie die is geselecteerd via de bijbehorende boostfreq-regelaar (12).
- 7 **Limit Indicator** – Brandt rood wanneer het signaalniveau het maximum nadert en de begrenzers beginnen te werken.
- 8 **Signal Indicator** – Brandt groen om aan te geven dat er een ingangssignaal aanwezig is.
- 9 **Power On Indicator** – Blauwe LED licht op wanneer de netvoeding op de subwoofer wordt gezet en wordt ingeschakeld via de tuimelschakelaar.
- 10 **Polarity** – Keert de polariteit van de subwoofer om ten opzichte van de tweeweg Milan-luidsprekers die zijn aangesloten op de thru-uitgangen.
- 11 **Level Control** – Draaibare niveauregeling die het ingangssignaalniveau van de subwoofer en (lijn) verzwakt van -∞ (MIN) tot +43 dB (MAX).
- 12 **Boost Freq** – Selecteert de middenfrequentie waarop de boost wordt toegepast, en is continu variabel van 40 Hz tot 90 Hz.

## SE Kontroller

- 1 **Mains Connector** – Nätström ansluts till subwoofern via en IEC-kontakt.
- 2 **Fuseholder** – Byt endast säkringen med samma typ och klass.
- 3 **Mains Switch** – Vippknappen slår på strömmen till högtalaren. Se till att nivåkontrollen är helt avstängd (MIN) innan du slår på den.
- 4 **Inputs** – Dessa combo-hona XLR / jack-kontakter accepterar både 3-stifts XLR-kontakter och mono- (2-polig) eller stereo (3-polig) jack "-kontakt för anslutning till balanserade eller obalanserade mixerutgångar.
- 5 **Thru Connections** – Dessa 3-stifts balanserade XLR-hankontakter ger oberoende ljudsignaler i full räckvidd från varje ingångskanal för loop-through-anslutningar till Milanos tvåvägshögtalare eller ytterligare Milanos subwoofers.
- 6 **Boost** – Tillämpar +6 dB boost med en Q-faktor 1 vid en mittfrekvens vald via tillhörande boost freq-kontroll (12).
- 7 **Limit Indicator** – Lyser rött när signalnivån närmar sig max och begränsarna börjar fungera.
- 8 **Signal Indicator** – Lyser grönt för att indikera att insignalen finns.
- 9 **Power On Indicator** – Blå lysdiod tänds när nätström matas till subwoofern och slås på via vippomkopplaren.
- 10 **Polarity** – Omvänder subwoofers polaritet i förhållande till de tvåvägs Milan-högtalarna som är anslutna till utgångarna.
- 11 **Level Control** – Rotary level control som dämpar subwoofers ingångssignalnivå och (linje) från  $-\infty$  (MIN) till +43 dB (MAX).
- 12 **Boost Freq** – Väljer mittfrekvensen med vilken boost appliceras och är kontinuerligt variabel från 40 Hz till 90 Hz.

## PL Sterowanica

- 1 **Mains Connector** – Zasilanie sieciowe jest podłączone do subwoofera za pomocą złącza IEC.
- 2 **Fuseholder** – Wymieniaj bezpiecznik tylko na bezpiecznik tego samego typu i wartości.
- 3 **Mains Switch** – Przełącznik dwustabilny włącza główne zasilanie głośnika. Przed włączeniem upewnij się, że kontrola poziomu jest całkowicie wyłączona (MIN).
- 4 **Inputs** – Te żeńskie złącza combo XLR / jack akceptują zarówno 3-pinowe złącza XLR, jak i mono (2-biegunowe) lub stereo (3-biegunowe) wtyki jack ¼" do podłączenia do zbalansowanych lub niezbalansowanych wyjść konsoli mikserskiej.
- 5 **Thru Connections** – Te 3-pinowe zbalansowane męskie złącza XLR zapewniają niezależne pełnozakresowe sygnały audio z każdego kanału wejściowego do połączeń przelotowych z dwudrożnymi głośnikami Milan lub dodatkowymi subwoofersami Milan.
- 6 **Boost** – Stosuje podbicie o +6 dB ze współczynnikiem Q równym 1 przy częstotliwości środkowej wybranej za pomocą powiązanej regulacji częstotliwości podbicia (12).
- 7 **Limit Indicator** – Świeci się na czerwono, gdy poziom sygnału zbliża się do maksimum i ograniczniki zaczynają działać.
- 8 **Signal Indicator** – Świeci się na zielono, wskazując obecność sygnału wejściowego.
- 9 **Power On Indicator** – Niebieska dioda LED świeci się, gdy zasilanie sieciowe jest podłączone do subwoofera i włączane za pomocą przełącznika kołyskowego.
- 10 **Polarity** – Odwraca polaryzację subwoofera względem dwukierunkowych głośników Milan podłączonych do wyjść thru.
- 11 **Level Control** – Obrotowa regulacja poziomu, która tłumí poziom sygnału wejściowego subwoofera i (linii) od  $-\infty$  (MIN) do +43 dB (MAX).
- 12 **Boost Freq** – Wybiera częstotliwość środkową, przy której stosowane jest podbicie, i jest płynnie regulowana w zakresie od 40 Hz do 90 Hz.

# Milan Series Getting Started

EN

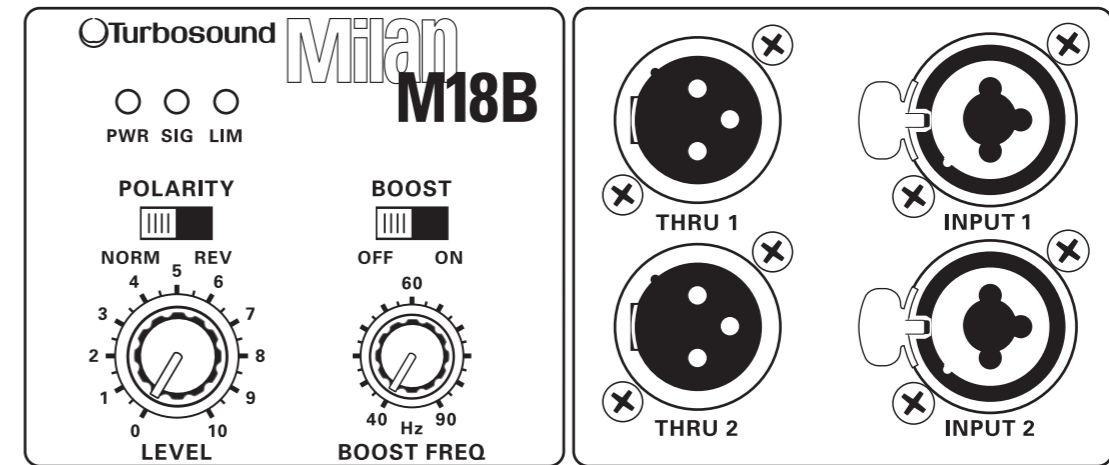
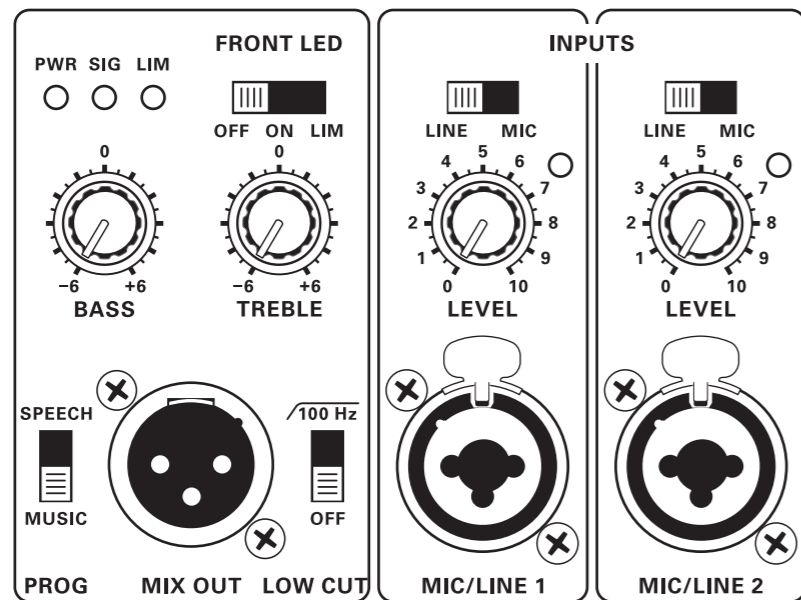

## EN Getting started

### Milan M10, M12 and M15

- 1** Turn the level controls fully anticlockwise (zero) on both input channels.
- 2** Set the **BASS** and **TREBLE** tone controls to their centre position (no boost or cut).
- 3** Connect your signal sources (mixing console, keyboard, microphone, acoustic guitar) to the appropriate input connectors and select **MIC** or **LINE** as appropriate for that source.
- 4** If the loudspeaker is to be used as a floor monitor, or for use with subwoofers, set the **LOW CUT** switch to the '100 Hz' position (up); otherwise select the 'OFF' position (down).
- 5** Switch on the mixer or other source and make sure the output faders or master output level controls are turned fully down.

- 6** Connect the AC mains cable to the Milan loudspeaker and turn on the mains switch. The blue **PWR LED** will illuminate to indicate that mains power is connected.
- 7** Increase the output level of the signal source to a normal operating level.
- 8** Slowly turn up the Milan loudspeaker's level control(s) until a suitable volume level is reached. The **SIG LED** illuminates green to indicate signal present. If the input signal is too high the **CLIP LED** will light and the signal level from the source or mixer must be reduced. The **LIM LED** flashes red when the system is limiting although it is normal for the **LIM LED** to flash occasionally.
- 9** Apply equalisation, if necessary, using the **BASS** and **TREBLE** controls. Cut bass to tame boomy frequencies in the room, and add a little treble to help vocal intelligibility.
- 10** When shutting down the Milan system, first turn down the input level controls, then switch off the mains power before turning off the mixer or signal source.

### Milan M15B and M18B

- 1** Turn the **LEVEL** control fully anticlockwise (zero).
- 2** Connect the left and right outputs from your mixing console to the appropriate input connectors.
- 3** Switch on the mixing console and make sure the output faders or master output level controls are turned fully down.
- 4** Connect the AC mains cable to the Milan subwoofer and turn on the mains switch. The blue **PWR LED** will illuminate to indicate that mains power is connected.
- 5** Increase the output level of the signal source to a normal operating level.

- 6** Slowly turn up the Milan subwoofer's **LEVEL** control until a suitable volume level and balance with the Milan mid/high loudspeaker is reached. The **SIG LED** illuminates green to indicate signal present. The **LIM LED** flashes red when the system is limiting although it is normal for the **LIM LED** to flash occasionally.
- 7** Set the **POLARITY** switch to **NORM** if the Milan mid/high speakers and subwoofers are physically aligned (e.g., pole mounting). You may set the **POLARITY** switch to **REV** if the Milan mid/high speakers are not physically aligned with the subwoofer (e.g., above or behind) and/or you notice phase cancellation in the sound.

- 8** If additional bass response is required the **BOOST** switch provides +6 dB of lift centred at the frequency selected using the **BOOST FREQ** control.
- 9** When shutting down the Milan system, first turn down the input level controls, then switch off the mains power before turning off the mixer or signal source.

## ES Puesta en marcha

### Milan M10, M12 y M15

- 1** Gire los controles de nivel a su tope izquierdo (zero) en ambos canales de entrada.
- 2** Ajuste los controles de tono **BASS** y **TREBLE** en su posición central (sin realce ni corte).
- 3** Conecte sus fuentes de señal (mesa de mezclas, teclado, micrófono, guitarra acústica) a los conectores de entrada adecuados y elija **MIC** o **LINE** de acuerdo a la fuente conectada.
- 4** Si va a usar este recinto acústico como un monitor de escenario, o si lo va a usar con subwoofers, ajuste el interruptor **LOW CUT** a la posición '**100 Hz**' (arriba); en caso contrario elija la posición '**OFF**' (abajo).
- 5** Encienda la mesa de mezclas u otra fuente conectada y asegúrese de que los faders de salida o controles de nivel de salida master estén al mínimo.
- 6** Conecte el cable de alimentación al recinto acústico Milan y enciéndalo con su interruptor de encendido. El piloto azul **PWR** se iluminará para indicarle que la unidad está conectada a la corriente y encendida.
- 7** Aumente el nivel de salida de la fuente de señal hasta llegar a un nivel operativo normal.
- 8** Suba lentamente el control(es) de nivel del recinto Milan hasta que consiga un nivel de escucha cómodo. El piloto **SIG** se iluminará en verde para indicarle la presencia de señal. Si la señal de entrada es demasiado alta, el piloto **CLIP** se iluminará para indicarle que el nivel de la señal de la fuente o mezclador debe ser reducida. El piloto **LIM** parpadeará en rojo cuando el sistema esté limitando la señal, si bien es normal que este piloto parpadee de forma puntual.
- 9** Si es necesario, aplique un ajuste de ecualización usando los controles **BASS** y **TREBLE**. Reduzca los graves para rebajar parte de las frecuencias que retumben en la sala y añada un toque de agudos para ayudar a la inteligibilidad de la voz.
- 10** A la hora de apagar el sistema Milan, reduzca primero al mínimo los controles de nivel de entrada y apague después el interruptor de encendido antes de apagar la mesa de mezclas o fuente de entrada.

### Milan M15B y M18B

- 1** Coloque el control **LEVEL** en su tope izquierdo (zero).
- 2** Conecte las salidas izquierda y derecha de su mesa de mezclas a los conectores de entrada adecuados.
- 3** Encienda la mesa de mezclas y asegúrese de que los faders de salida o controles de nivel de salida máster estén al mínimo.
- 4** Conecte el cable de alimentación al subwoofer Milan y enciéndalo por medio del interruptor de encendido. El piloto azul **PWR** se iluminará para indicarle que la unidad está conectada y encendida.
- 5** Aumente el nivel de salida de la fuente de señal hasta llegar a un nivel operativo normal.
- 6** Suba lentamente la posición del control **LEVEL** del subwoofer Milan hasta llegar a un nivel de escucha cómodo y hasta conseguir un balance adecuado con los altavoces de medios/agudos Milan. El piloto **SIG** se iluminará en verde para indicarle la presencia de señal. El piloto **LIM** parpadeará en rojo cuando se activen los limitadores del sistema, si bien es normal que el piloto **LIM** parpadee de forma ocasional.
- 7** Ajuste el interruptor **POLARITY** a la posición **NORM** si los altavoces de medios/agudos Milan y los subwoofers están alineados físicamente (p.e. montados en una barra). Quizá deba ajustar este interruptor **POLARITY** a la posición **REV** si los altavoces de medios/agudos Milan no están físicamente alineados con el subwoofer (p.e. si están encima o debajo) y si detecta alguna cancelación de fase en el sonido.
- 8** Si necesita una respuesta adicional en graves, el interruptor **BOOST** le ofrecerá un realce de +6 dB centrados en la frecuencia que haya elegido usando el control **BOOST FREQ.**
- 9** Cuando vaya a apagar el sistema Milan, reduzca primero al mínimo los controles de nivel de entrada y apague después la unidad con el interruptor de encendido antes de apagar la mesa de mezclas o fuente de señal.

## FR Mise en oeuvre

### Milan M10, M12 et M15

- 1** Placez le réglage de niveau au minimum sur les deux voies d'entrée.
- 2** Placez les réglages **BASS** et **TREBLE** en position centrale (aucune amplification/atténuation).
- 3** Connectez vos sources (console de mixage, clavier, micro, guitare acoustique) à l'entrée appropriée et sélectionnez **MIC** ou **LINE** en fonction du type de source.
- 4** Si vous souhaitez utiliser l'enceinte comme retour de scène ou avec un Subwoofer, placez le sélecteur **LOW CUT** sur la position '**100 Hz**' ; placez-le sinon en position '**OFF**'.
- 5** Placez la console ou autre source sous tension et assurez-vous que les Faders ou réglages principaux de sortie soient au minimum.
- 6** Connectez le câble secteur à l'enceinte Milan et placez-la sous tension. La Led bleue **PWR** s'allume pour indiquer que l'enceinte est sous tension.
- 7** Montez le niveau de sortie de la source jusqu'à un niveau de fonctionnement normal.
- 8** Montez doucement le(s) réglage(s) de niveau de l'enceinte Milan jusqu'à atteindre le volume souhaité. La Led **SIG** s'allume en vert pour indiquer la présence du signal. Si le niveau du signal d'entrée est trop élevé, la Led **CLIP** s'allume pour indiquer que le niveau de la source ou console doit être diminué. La Led **LIM** clignote en rouge lorsque le circuit limiteur est actif. Notez qu'il est normal que la Led **LIM** s'allume occasionnellement.
- 9** Si nécessaire, corrigez l'égalisation avec les réglages **BASS** et **TREBLE**. Diminuez les graves pour éviter les fréquences rendant le son sourd et ajoutez un peu d'aigus pour rendre la voix plus intelligible.
- 10** Lorsque vous mettez le système Milan hors tension, commencez par placer le niveau d'entrée au minimum puis coupez les enceintes avant la console de mixage ou la source.

### Milan M15B et M18B

- 1** Placez le réglage **LEVEL** au minimum.
- 2** Connectez les sorties gauche et droite de votre console de mixage aux embases d'entrée appropriées.
- 3** Placez la console sous tension et assurez-vous que les Faders ou réglages principaux de sortie soient au minimum.
- 4** Connectez le câble secteur au Subwoofer Milan et placez-le sous tension. La Led bleue **PWR** s'allume pour indiquer que le Subwoofer est sous tension.
- 5** Montez le niveau de sortie de la source jusqu'à un niveau de fonctionnement normal.
- 6** Montez doucement le réglage **LEVEL** du Subwoofer Milan jusqu'à obtenir un volume équilibré par rapport à celui de l'enceinte Milan à 2 voies. La Led **SIG** s'allume en vert pour indiquer la présence du signal. La Led **LIM** clignote en rouge lorsque le circuit limiteur est actif. Notez qu'il est normal que la Led **LIM** s'allume occasionnellement.
- 7** Placez le sélecteur **POLARITY** sur **NORM** si l'enceinte 2 voies et le Subwoofer Milan sont physiquement alignés (par exemple, montage sur barre). Vous pouvez placer le sélecteur **POLARITY** sur **REV** si l'enceinte à 2 voies Milan n'est pas physiquement alignée avec le Subwoofer (par exemple en avant ou derrière) et/ou si vous remarquez un problème de phase dans le son.
- 8** Si vous souhaitez une réponse plus élevée dans les basses fréquences, le sélecteur **BOOST** permet d'obtenir une amplification de +6 dB centrée à la fréquence sélectionnée grâce au réglage **BOOST FREQ.**
- 9** Lorsque vous mettez le système Milan hors tension, commencez par placer le niveau d'entrée au minimum puis coupez les enceintes avant la console de mixage ou la source.

ES

FR

## DE Erste Schritte

### Milan M10, M12 und M15

- 1** Drehen Sie die Level-Regler bei beiden Eingangskanälen ganz nach links (Null).
- 2** Stellen Sie die **BASS-** und **TREBLE-**Klangregler auf die Mitteposition (keine Verstärkung oder Bedämpfung).
- 3** Schließen Sie Ihre Signalquellen (Mischpult, Keyboard, Mikrofon, Akustikgitarre) an die entsprechenden Eingänge an und wählen Sie je nach Signal die Schalterposition **MIC** oder **LINE**.
- 4** Wenn der Lautsprecher als Bodenmonitor oder mit Subwoofern betrieben werden soll, stellen Sie den **LOW CUT**-Schalter auf '100 Hz' (oben) ein. Andernfalls wählen Sie 'OFF' (unten).
- 5** Schalten Sie den Mischer oder eine andere Signalquelle ein, nachdem Sie die Ausgangsfader oder Master-Ausgangspegelregler ganz zurückgesetzt haben.
- 6** Verbinden Sie das Netzkabel mit dem Milan Lautsprecher und aktivieren Sie den Netzschalter. Die leuchtende blaue **PWR** LED zeigt an, dass das Gerät mit Spannung versorgt wird.
- 7** Stellen Sie den Ausgangspegel der Signalquelle auf einen normalen Betriebspegel ein.
- 8** Drehen Sie die/den Pegelregler des Milan Lautsprechers langsam auf, bis eine angenehme Lautstärke erreicht ist. Die grün leuchtende **SIG** LED zeigt an, dass ein Signal anliegt. Wenn der Eingangssignalpegel zu hoch ist, leuchtet die **CLIP** LED. In diesem Fall sollten Sie den Signalpegel der Quelle oder des Mixers verringern. Wenn die **LIM** LED rot blinkt, ist der Limiter aktiviert. Im Normalfall darf die **LIM** LED gelegentlich blinken.
- 9** Setzen Sie nötigenfalls mit den **BASS-** und **TREBLE-**Reglern etwas Equalizer ein. Bedämpfen Sie die Bässe, um wummernde Frequenzen im Raum zu zähmen, und fügen Sie etwas Höhen hinzu, um Stimmen verständlicher zu machen.
- 10** Beim Ausschalten des Milan Systems sollten Sie zuerst die Eingangspegelregler zurückdrehen und dann den Netzschalter deaktivieren, bevor Sie den Mischer oder andere Signalquellen ausschalten.

### Milan M15B und M18B

- 1** Drehen Sie den **LEVEL-**Regler ganz nach links (Null).
- 2** Verbinden Sie den linken und rechten Ausgang Ihres Mischpults mit den entsprechenden Eingängen.
- 3** Schalten Sie den Mischer ein, nachdem Sie die Ausgangsfader oder Master-Ausgangspegelregler ganz zurückgesetzt haben.
- 4** Verbinden Sie das Netzkabel mit dem Milan Subwoofer und aktivieren Sie den Netzschalter. Die leuchtende blaue **PWR** LED zeigt an, dass das Gerät mit Spannung versorgt wird.
- 5** Stellen Sie den Ausgangspegel der Signalquelle auf einen normalen Betriebspegel ein.
- 6** Drehen Sie den **LEVEL-**Regler des Milan Subwoofers langsam auf, bis eine geeignete Lautstärke und Balance mit den Milan Mitten/Höhen-Lautsprechern erreicht ist. Die grün leuchtende **SIG** LED zeigt an, dass ein Signal anliegt. Wenn die **LIM** LED rot blinkt, ist der Limiter aktiviert. Im Normalfall darf die **LIM** LED gelegentlich blinken.
- 7** Setzen Sie den **POLARITY**-Schalter auf **NORM**, wenn die Milan Mitten/Höhen-Lautsprecher und Subwoofer physisch ausgerichtet sind (z. B. Stangen-Montage). Sie können den **POLARITY**-Schalter auf **REV** setzen, wenn die Milan Mitten/Höhen-Lautsprecher und Subwoofer nicht physisch ausgerichtet sind (z. B. über- oder hintereinander) und Sie Phasenauslöschungen im Sound bemerken.
- 8** Um den Bassbereich stärker zu betonen, bietet der **BOOST**-Schalter eine Verstärkung von +6 dB, deren Mitte-Frequenz mit dem **BOOST FREQ**-Regler wählbar ist.
- 9** Beim Ausschalten des Milan Systems sollten Sie zuerst die Eingangspegelregler zurückdrehen und dann den Netzschalter deaktivieren, bevor Sie den Mischer oder andere Signalquellen ausschalten.

## PT Primeiros Passos

### Milan M10, M12 e M15

- 1** Gire os controles de nível até a posição máxima anti-horária (zero) em ambos os canais de entrada.
- 2** Ajuste os controles de timbre **BASS (GRAVE)** e **TREBLE (AGUDO)** até a posição central (sem aumento ou sem corte).
- 3** Conecte suas fontes de sinal (mesa de mistura, teclado, microfone, guitarra acústica) aos conectores de entrada apropriados e selecione **MIC** ou **LINE**, conforme for mais apropriado, para aquela fonte.
- 4** Se o alto-falante for usado como monitor de chão, ou com subwoofers, coloque o botão **LOW CUT** (corte baixo) na posição '100 Hz' (para cima); ou selecione a posição 'OFF' (para baixo).
- 5** Ligue o misturador ou outra fonte e certifique-se de que os faders de saída ou controles de nível de saída master estejam virados completamente para baixo.
- 6** Conecte o cabo de fonte de alimentação AC ao alto-falante Milan e ligue o comutador. O LED **PWR** azul acenderá indicando que a energia elétrica está ligada.
- 7** Aumente o nível de saída da fonte do sinal até um nível operacional normal.
- 8** Aumente o(s) control(es) de nível dos alto-falantes Milan até que um nível de volume adequado seja alcançado. O LED **SIG** acende uma luz verde para indicar que o sinal está presente. Se o sinal de entrada estiver alto demais o LED **CLIP** acenderá e o nível de sinal vindo da fonte ou do misturador deve ser reduzido. O LED **LIM** piscará com uma luz vermelha quando o sistema estiver limitando, porém, é normal que o LED **LIM** pisque ocasionalmente.
- 9** Aplique a equalização, caso necessário, usando os controles **BASS** (grave) e **TREBLE** (agudo). Corte o grave para domar as frequências causadoras de efeito boom no cômodo, e acrescente um pouco de agudo para ajudar a inteligibilidade vocal.
- 10** Quando desligar o sistema Milan, primeiro abaixe os controles de nível de entrada, após isso desligue a energia elétrica antes de desligar o misturador ou fonte de sinal.

### Milan M15B e M18B

- 1** Gire o controle **LEVEL** (nível) até a posição máxima anti-horária (zero).
- 2** Conecte as saídas da esquerda e da direita da sua mesa de mistura aos conectores de entrada apropriados.
- 3** Ligue a mesa de mistura e certifique-se de que os faders de saída ou controles de nível de saída master estejam completamente abaixados.
- 4** Conecte os cabos de fonte de alimentação AC ao subwoofer Milan e ligue o comutador. O LED azul **PWR** acenderá para indicar que a energia elétrica está conectada.
- 5** Aumente o nível de saída da fonte de sinal até um nível operacional normal.
- 6** Aumente aos poucos o controle **LEVEL** (nível) do subwoofer até que um nível de volume adequado e balanço com o alto-falante mid/high Milan seja alcançado. O LED **SIG** acenderá uma luz verde para indicar que o sinal está presente. O LED **LIM** piscará uma luz vermelha quando o sistema estiver limitando, embora seja normal que o LED **LIM** pisque ocasionalmente.
- 7** Posicione o botão **POLARITY** (polaridade) em **NORM** se os alto-falantes e subwoofers Milan mid/high estiverem fisicamente alinhados (ex. pólo de montagem). Pode-se posicionar o botão **POLARITY** em **REV** se os alto-falantes Milan mid/high não estiverem fisicamente alinhados com o subwoofer (ex. acima ou atrás) e/ou se notar cancelamento de fase no som.
- 8** Caso seja necessário obter resposta de grave a mais, o botão **BOOST** oferece +6 dB de elevação centrada na frequência selecionada usando o controle **BOOST FREQ**.
- 9** Ao desligar o sistema Milan, primeiro abaixe os controles de nível de entrada, e então desligue a energia elétrica antes de desligar o misturador ou fonte de sinal.

DE

PT

## IT Iniziare

### Milano M10, M12 e M15

- 1 Ruotare i controlli di livello completamente in senso antiorario (zero) su entrambi i canali di ingresso.
- 2 Impostare i controlli di tono **BASS** e **TREBLE** nella loro posizione centrale (nessun aumento o taglio).
- 3 Collega le tue sorgenti di segnale (mixer, tastiera, microfono, chitarra acustica) ai connettori di ingresso appropriati e seleziona **MIC** o **LINE** come appropriato per quella sorgente.
- 4 Se l'altoparlante deve essere utilizzato come monitor da pavimento o per l'uso con subwoofer, impostare l'interruttore **LOW CUT** sulla posizione "100 Hz" (su); altrimenti selezionare la posizione "OFF" (in basso).
- 5 Accendi il mixer o un'altra sorgente e assicurati che i fader di uscita o i controlli del livello di uscita principale siano completamente abbassati.
- 6 Collegare il cavo di alimentazione CA all'altoparlante Milan e accendere l'interruttore di rete. Il **LED PWR** blu si illuminerà per indicare che l'alimentazione di rete è collegata.
- 7 Aumentare il livello di uscita della sorgente del segnale a un livello operativo normale.
- 8 Alzare lentamente i controlli di livello dell'altoparlante Milan fino a raggiungere un livello di volume adeguato. Il **LED SIG** si illumina di verde per indicare la presenza del segnale. Se il segnale in ingresso è troppo alto il **LED CLIP** si accenderà e il livello del segnale proveniente dalla sorgente o dal mixer dovrà essere ridotto. Il **LED LIM** lampeggia in rosso quando il sistema è in fase di limitazione sebbene sia normale che il **LED LIM** lampeggi occasionalmente.
- 9 Applicare l'equalizzazione, se necessario, utilizzando i controlli **BASS** e **TREBLE**. Taglia i bassi per domare le frequenze rimbombanti nella stanza e aggiungi un po' di acuti per aiutare l'intelligibilità vocale.
- 10 Quando si spegne il sistema Milan, abbassare prima i controlli del livello di ingresso, quindi spegnere l'alimentazione di rete prima di spegnere il mixer o la sorgente del segnale.

### Milan M15B e M18B

- 1 Ruotare il controllo **LEVEL** completamente in senso antiorario (zero)
- 2 Collega le uscite sinistra e destra della console di missaggio ai connettori di ingresso appropriati.
- 3 Accendi la console di missaggio e assicurati che i fader di uscita o i controlli del livello di uscita principale siano completamente abbassati.
- 4 Collegare il cavo di alimentazione CA al subwoofer Milan e accendere l'interruttore di rete. Il **LED PWR** blu si illuminerà per indicare che l'alimentazione di rete è collegata.
- 5 Aumentare il livello di uscita della sorgente del segnale a un livello operativo normale.
- 6 Alzare lentamente il controllo **LEVEL** del subwoofer Milan fino a raggiungere un livello di volume e un bilanciamento adeguati con l'altoparlante medio / alto Milan. Il **LED SIG** si illumina di verde per indicare la presenza del segnale. Il **LED LIM** lampeggia in rosso quando il sistema è in fase di limitazione, sebbene sia normale che il **LED LIM** lampeggi occasionalmente.
- 7 Impostare l'interruttore **POLARITY** su **NORM** se i diffusori medio / alti Milan e i subwoofer sono fisicamente allineati (ad esempio, montaggio su palo). È possibile impostare l'interruttore **POLARITY** su **REV** se i diffusori medio / alti Milan non sono fisicamente allineati con il subwoofer (ad esempio, sopra o dietro) e / o si nota una cancellazione di fase nel suono.
- 8 Se è necessaria una risposta dei bassi aggiuntiva, l'interruttore **BOOST** fornisce +6 dB di portanza centrata sulla frequenza selezionata utilizzando il controllo **BOOST FREQ.**
- 9 Quando si spegne il sistema Milan, abbassare prima i controlli del livello di ingresso, quindi spegnere l'alimentazione di rete prima di spegnere il mixer o la sorgente del segnale.

## NL Aan de slag

### Milaan M10, M12 en M15

- 1 Draai de niveauregelaars volledig tegen de klok in (nul) op beide ingangskanalen.
- 2 Zet de toonregelaars **BASS** en **TREBLE** in de middelste stand (geen versterking of verzwakking)
- 3 Sluit uw signaalbronnen (mengtafel, keyboard, microfoon, akoestische gitaar) aan op de juiste ingangconnectoren en selecteer **MIC** of **LINE** voor die bron.
- 4 Als de luidspreker moet worden gebruikt als vloermonitor, of voor gebruik met subwoofers, zet dan de **LOW CUT**-schakelaar op de '100 Hz' positie (omhoog); selecteer anders de 'UIT'-positie (omlaag).
- 5 Schakel de mixer of een andere bron in en zorg ervoor dat de outputfaders of de master output niveauregelaars helemaal omlaag staan.
- 6 Sluit de AC-voedingskabel aan op de Milan-luidspreker en zet de netschakelaar aan. De blauwe **PWR-LED** gaat branden om aan te geven dat de netspanning is aangesloten.
- 7 Verhoog het uitgangsniveau van de signaalbron tot een normaal werkingsniveau.
- 8 Draai de niveauregelaar (s) van de Milanese luidspreker langzaam omhoog totdat een geschikt volumeniveau is bereikt. De **SIG-LED** licht groen op om aan te geven dat er een signaal is. Als het ingangssignaal te hoog is, gaat de **CLIP-LED** branden en moet het signaalniveau van de bron of mixer worden verlaagd. De **LIM-LED** knippert rood wanneer het systeem beperkt is, hoewel het normaal is dat de **LIM-LED** af en toe knippert.
- 9 Pas, indien nodig, equalisatie toe met behulp van de **BASS**- en **TREBLE**-regelaars. Snijd de bassen om de dreunende frequenties in de kamer te temmen en voeg een beetje hoge tonen toe om de vocale verstaanbaarheid te verbeteren.
- 10 Zet bij het uitschakelen van het Milan-systeem eerst de ingangsniveauregelaars laag en schakel vervolgens de netvoeding uit voordat u de mixer of de signaalbron uitschakelt.

### Milaan M15B en M18B

- 1 Draai de **LEVEL**-regelaar helemaal tegen de klok in (nul).
- 2 Verbind de linker en rechter uitgangen van je mengtafel met de juiste ingangsaansluitingen.
- 3 Schakel de mengtafel in en zorg ervoor dat de outputfaders of de master output niveauregelaars helemaal omlaag staan.
- 4 Sluit de AC-voedingskabel aan op de Milan-subwoofer en zet de netschakelaar aan. De blauwe **PWR-LED** gaat branden om aan te geven dat de netspanning is aangesloten.
- 5 Verhoog het uitgangsniveau van de signaalbron tot een normaal werkingsniveau.
- 6 Draai de **LEVEL**-regelaar van de Milanese subwoofer langzaam omhoog tot een geschikt volumeniveau en balans met de Milanese midden / hoge luidspreker is bereikt. De **SIG-LED** licht groen op om aan te geven dat er een signaal is. De **LIM**-led knippert rood wanneer het systeem aan het beperken is, hoewel het normaal is dat de **LIM**-led af en toe knippert.
- 7 Zet de **POLARITY**-schakelaar op **NORM** als de Milan midden / hoge luidsprekers en subwoofers fysiek zijn uitgelijnd (bijv. Paalmontage). U kunt de **POLARITY**-schakelaar op **REV** zetten als de Milan mid / high-luidsprekers fysiek niet zijn uitgelijnd met de subwoofer (bijv. Boven of achter) en / of als u fase-annulering in het geluid opmerkt.
- 8 Als extra basweergave vereist is, biedt de **BOOST**-schakelaar +6 dB lift gecentreerd op de frequentie die is geselecteerd met de **BOOST FREQ**-regelaar.
- 9 Zet bij het uitschakelen van het Milan-systeem eerst de ingangsniveauregelaars laag en schakel vervolgens de netvoeding uit voordat u de mixer of de signaalbron uitschakelt.

## SE Komma igång

### Milan M10, M12 och M15

- 1 Vrid nivåreglagen helt motsols (noll) på båda ingångskanalerna.
- 2 Ställ tonkontrollerna **BASS** och **TREBLE** i mittläget (ingen boost eller cut).
- 3 Anslut dina signalkällor (mixerkonsol, tangentbord, mikrofon, akustisk gitarr) till lämpliga ingångskontakter och välj **MIC** eller **LINE** efter behov för den källan.
- 4 Om högtalaren ska användas som golvmonitor eller för användning med subwoofers, ställ **LOW CUT**-omkopplaren i läget **'100 Hz'** (upp); annars väljer du **"OFF"** - läget (nedåt).
- 5 Slå på mixern eller annan källa och se till att utgångsfaderna eller huvudutgångsnivåreglagen är helt nere.
- 6 Anslut nätkabeln till Milanos högtalare och slå på huvudströmbrytaren. Den blå **PWR-lysdiode**n tänds för att indikera att nätströmmen är ansluten.
- 7 Öka signalkällans utgångsnivå till en normal driftsnivå.
- 8 Vrid långsamt upp Milanos högtalarens nivåreglering (ar) tills en lämplig volymnivå uppnås. **SIG LED** lyser grönt för att indikera att signalen är närvarande. Om ingångssignalen är för hög kommer CLIP LED att tändas och signalnivån från källan eller mixern måste sänkas. **LIM-LED**-lampan blinkar rött när systemet är begränsat men det är normalt att **LIM-LED**-lampan ibland blinkar.
- 9 Tillämpa utjämning vid behov med hjälp av kontrollerna **BASS** och **TREBLE**. Skär bas för att tämja höga frekvenser i rummet och lägg till lite diskant för att underlätta röstförståelsen.
- 10 När du stänger av Milanosystemet, vrid först ner ingångsnivåreglagen och stäng sedan av nätströmmen innan du stänger av mixern eller signalkällan.

### Milan M15B och M18B

- 1 Vrid **LEVEL**-kontrollen helt moturs (noll).
- 2 Anslut vänster och höger utgång från mixerkonsolen till lämpliga ingångskontakter.
- 3 Slå på blandningskonsolen och se till att utgångsfaderna eller huvudutgångsnivåreglagen är helt nere.
- 4 Anslut nätkabeln till Milanos subwoofer och slå på huvudströmbrytaren. Den blå **PWR-lysdiode**n tänds för att indikera att nätströmmen är ansluten.
- 5 Öka signalkällans utgångsnivå till en normal driftsnivå.
- 6 Vrid långsamt upp Milanos subwoofers **LEVEL**-kontroll tills en lämplig volymnivå och balans med Milan mid / high-högtalaren uppnås. **SIG LED** lyser grönt för att indikera att signalen är närvarande. **LIM-LED**-lampan blinkar rött när systemet är begränsat men det är normalt att **LIM-LED**-lampan ibland blinkar.
- 7 Ställ **POLARITY**-omkopplaren på **NORM** om Milan / mid-high-högtalarna och subwooferna är fysiskt inriktade (t.ex. polmontering). Du kan ställa **POLARITY**-omkopplaren på **REV** om Milan / mid-högtalarna inte är fysiskt inriktade med subwoofern (t.ex. ovanför eller bakom) och / eller om du märker fasavbrott i ljudet.
- 8 Om ytterligare basrespons krävs, ger **BOOST**-omkopplaren +6 dB lyft centererad med den frekvens som valts med **BOOST FREQ**-kontrollen.
- 9 När du stänger av Milanosystemet, vrid först ner ingångsnivåreglagen och stäng sedan av nätströmmen innan du stänger av mixern eller signalkällan.

## PL Pierwsze kroki

### Mediolan M10, M12 i M15

- 1 Obróć regulatory poziomu do końca w kierunku przeciwnym do ruchu wskazówek zegara (zero) na obu kanałach wejściowych.
- 2 Ustaw regulatory tonów **BASS** i **TREBLE** w środkowej pozycji (bez podbicia ani cięcia).
- 3 Podłącz źródła sygnału (konsola mikserska, klawiatura, mikrofon, gitara akustyczna) do odpowiednich złączy wejściowych i wybierz **MIC** lub **LINE** odpowiednio dla tego źródła.
- 4 Jeśli głośnik ma być używany jako monitor podłogowy lub do użytku z subwoferami, ustaw przełącznik **LOW CUT** w pozycji „**100 Hz**” (w górę); w przeciwnym razie wybierz pozycję „**OFF**” (w dół).
- 5 Włącz mikser lub inne źródło i upewnij się, że tłumiki wyjściowe lub regulatory poziomu wyjścia głównego są całkowicie wyciszone.
- 6 Podłącz kabel sieciowy AC do głośnika Milan i włącz wyłącznik sieciowy. Niebieska **dioda PWR** zaświeci się, wskazując, że zasilanie sieciowe jest podłączone.
- 7 Zwiększ poziom wyjściowy źródła sygnału do normalnego poziomu roboczego.
- 8 Powoli zwiększaj poziom głośności głośnika Milan, aż osiągnięty zostanie odpowiedni poziom głośności. Dioda **LED SIG** zaświeci się na zielono, wskazując obecność sygnału. Jeśli sygnał wejściowy jest zbyt wysoki, zaświeci się dioda CLIP i należy zmniejszyć poziom sygnału ze źródła lub miksera. Dioda **LIM** miga na czerwono, gdy system ogranicza, chociaż normalne jest, że dioda **LIM** od czasu do czasu miga.
- 9 W razie potrzeby zastosuj korekcję, używając elementów sterujących **BASS** i **TREBLE**. Obetnij basy, aby ujarzmić dudniące częstotliwości w pomieszczeniu i dodaj trochę wysokich tonów, aby poprawić zrozumiałość głosu.
- 10 Wyłączając system Milan, najpierw zmniejsz poziom wejściowy, a następnie wyłącz zasilanie sieciowe przed wyłączeniem miksera lub źródła sygnału.

### Milan M15B i M18B

- 1 Obróć regulator **LEVEL** do końca w lewo (zero).
- 2 Podłącz lewe i prawe wyjście miksera do odpowiednich złączy wejściowych.
- 3 Włącz konsolę mikserską i upewnij się, że tłumiki wyjściowe lub kontrolery poziomu wyjściowego są całkowicie wyciszone.
- 4 Podłącz kabel sieciowy AC do subwoofera Milan i włącz wyłącznik sieciowy. Niebieska dioda **PWR** zaświeci się, wskazując, że zasilanie sieciowe jest podłączone.
- 5 Zwiększ poziom wyjściowy źródła sygnału do normalnego poziomu roboczego.
- 6 Powoli zwiększaj **poziom** głośności subwoofera Milan, aż do uzyskania odpowiedniego poziomu głośności i balansu z głośnikiem średnio-wysokotonowym Milan. Dioda **LED SIG** zaświeci się na zielono, wskazując obecność sygnału. Dioda **LIM** miga na czerwono, gdy system ogranicza, chociaż normalne jest, że dioda **LIM** od czasu do czasu miga.
- 7 Ustaw przełącznik **POLARITY** na **NORM**, jeśli głośniki średnio-wysokotonowe i subwoofery Milan są fizycznie wyrównane (np. Montaż na maszynie). Możesz ustawić przełącznik **POLARITY** na **REV**, jeśli głośniki średnio / wysokotonowe Milan nie są fizycznie wyrównane z subwooferem (np. Powyżej lub z tyłu) i / lub zauważysz zanikanie fazy w dźwięku.
- 8 Jeśli wymagana jest dodatkowa odpowiedź basów, przełącznik **BOOST** zapewni +6 dB siły nośnej wyśrodkowanej na częstotliwości wybranej za pomocą regulatora **BOOST FREQ**.
- 9 Wyłączając system Milan, najpierw zmniejsz poziom wejściowy, a następnie wyłącz zasilanie sieciowe przed wyłączeniem miksera lub źródła sygnału.

# Milan Series Getting Started

## Using Milan Loudspeakers with Subwoofers

1. Connect the full range signal from the mixer first to the subwoofer and then run a link from the subwoofer to the Milan loudspeaker.
2. Move the LOW CUT switch on the Milan speaker to the 100 Hz (up) position to avoid overlap with the subwoofer's frequency range.



## LOW CUT

## Using Milan as a Floor Monitor

1. Activate the LOW CUT switch to prevent boominess from proximity with the floor.



## LOW CUT

2. Rotate the BASS CONTROL knob counter-clockwise if vocals require further intelligibility.



**NOTE:** If drums appear in the monitor mix, EQ the kick drum sparingly in the bass frequencies, preferably by cutting rather than boosting.



**WARNING!** Make sure that any speaker stands you use are capable of taking the weight of the loudspeaker, and that stands are placed on a flat, level and stable surface. Make sure that the legs do not present a trip hazard. Be careful when lifting the speaker onto the stand; check the weight first before lifting and ask someone else to help you if needed.

# Milan Series Rigging Instructions

## Using the M10 rigging points

Milan loudspeakers come outfitted with M10 reinforced threaded inserts to facilitate aerial suspension.

1. Plan the installation correctly, including loudspeaker orientation and suspension.
2. Identify suitable suspension points in the structure.
3. Purchase suitable forged eyebolts designed for fixed-installation applications.
4. Insert M10 load-rated shoulder eyebolts into the threaded rigging points and tighten.

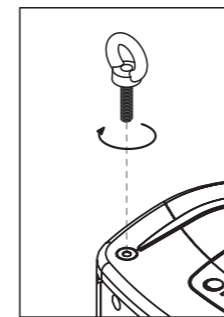

**NOTE:** The front rigging points should take the majority of the load, while the rear rigging point should be used only for angling the cabinet downwards.

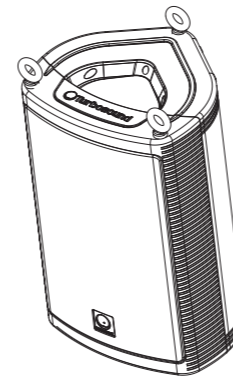

**WARNING!** Standard consumer bolts are not suitable for these applications and may pose a risk of injury and death. Use only properly forged eyebolts designed for fixed installation applications.



**WARNING!** For all installations, provide secondary seismic restraint to meet all applicable local codes.

5. When installing the cabinet sideways, pick up from either of the two front eyebolt pairs, and bridle the two rear eyebolt points to provide a single pull-back for adjusting the downward angle.

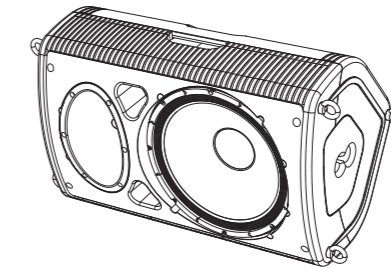

## Wall Mounting

The Milan loudspeaker can be conveniently wall mounted using the PB-55 pole mount wall bracket, which simply locates into the pole mount socket in the bottom of the cabinet.

1. Fix the bracket to the wall using suitable fasteners.
2. Mount the loudspeaker onto the pole mount bracket.
3. Rotate and angle the loudspeaker to optimise coverage.
4. Tighten the bracket's locking mechanism to prevent the loudspeaker from being inadvertently removed.

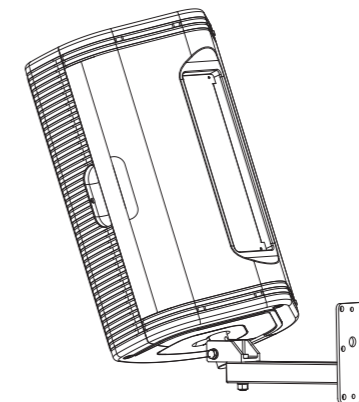

## LOUDSPEAKER MOUNTING INSTRUCTIONS – FOR QUALIFIED PERSONNEL ONLY

This loudspeaker system may be permanently installed by qualified personnel, using approved methods and materials. Improper installation can pose serious risk of injury or death. Please read these instructions in their entirety before attempting installation.

Permanent installation may only be attempted by persons licensed and qualified by appropriate authorities governing the installation location. Installers are to employ only original parts, brackets, fasteners and suspension accessories or properly rated and certified components from third parties. Replace any missing parts by contacting the authorized Reseller or Distributor in your region. Clarify all local requirements and obtain necessary approvals and permits before commencing work.

When selecting a location for the loudspeaker to be installed ensure that all mechanical, acoustic and safety considerations are observed. Ensure that the structure is capable of supporting the load and that all hardware is rated accordingly with ample safety factor. Do not suspend loudspeaker over areas of public circulation or where failure of the suspension system can cause bodily or property damage. Inspect suspension hardware regularly to ensure integrity.

Loudspeakers radiate a magnetic field, even when they are not in use. This magnetic field may cause interference with other devices such as computers, magnetic media and certain types of video monitors. Maintain a spacing of 2 meters between the loudspeaker and any such devices to prevent interference.

Music Tribe, its affiliates and representatives shall not be liable for any property damage or personal injury arising from the improper installation, use or maintenance of this product.



## Milan Series Puesta en Marcha

### Uso de Altavoces Milan con Subwoofers

1. Conecte primero la señal de rango completo del mezclador al subwoofer y después enlace el subwoofer con el otro recinto acústico Milan.
2. Coloque el interruptor **LOW CUT** del altavoz Milan en la posición de 100 Hz (arriba) para evitar que la respuesta de los mismos se solape con el rango de frecuencia del subwoofer.



### LOW CUT

### Uso de los Milan como un Monitor de Escenario

1. Active el interruptor **LOW CUT** para evitar el retumbar que se puede producir por la proximidad del altavoz al suelo.



### LOW CUT

2. Gire el control **BASS** hacia la izquierda si necesita una mayor inteligibilidad en las voces.



**NOTA:** Si suena la batería en la mezcla de monitor, EQ el bombo de forma independiente en las frecuencias graves, preferiblemente aplicando un recorte en lugar de un realce.



**PRECAUCIÓN!** Si va a usar soportes de altavoz, asegúrese de que estos sean capaces de soportar el peso del recinto acústico y de que estén colocados sobre una superficie estable y plana. Asegúrese de que las patas no estén colocadas de tal forma que pueda suponer un riesgo de caída. Tenga mucho cuidado al colocar el altavoz en el soporte; compruebe primero si es capaz de soportar el peso del mismo y pida a otra persona que le ayude a colocarlo encima si es necesario.

## Milan Series Instrucciones de Anclaje

### Uso de los Puntos de Anclaje M10

Los recintos acústicos Milan incluyen tomas de rosca M10 reforzadas para facilitar su colocación aérea o suspendida.

1. Planifique la instalación correctamente, incluyendo en la planificación la orientación y método de suspensión de los recintos.
2. Localice los puntos de suspensión más adecuados de la estructura.
3. Consiga fijaciones adecuadas, diseñadas especialmente para su aplicación en instalaciones fijas.
4. Enrosque estas fijaciones de tipo M10 en los puntos de anclaje y asegúrelas en su posición.

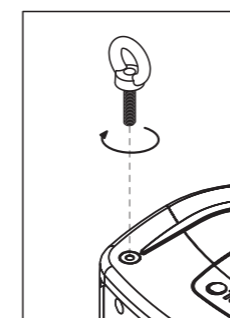

**NOTA:** Los puntos de anclaje frontales deberían ser los que soportasen la mayor parte de la carga, mientras que los traseros solo deberían ser usados para orientar el recinto acústico desde atrás.

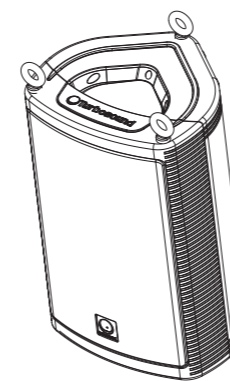

**PRECAUCIÓN!** Las fijaciones no profesionales convencionales no son adecuadas para este tipo de aplicaciones y puede suponer un riesgo grave de accidentes o incluso la muerte. Utilice únicamente fijaciones reforzadas que hayan sido diseñadas para instalaciones fijas.



**PRECAUCIÓN!** Para cualquier tipo de instalación, disponga de cables de seguridad secundarios con el suficiente coeficiente de resistencia sísmica y de tensión de acuerdo a las normativas legales aplicables.

5. Cuando instale estos recintos de lado, cuélguelos usando el par de fijaciones frontales que corresponda y una con cables los dos puntos de anclaje traseros en un único punto común para usarlo para ajustar la orientación y ángulo trasero que quiera.

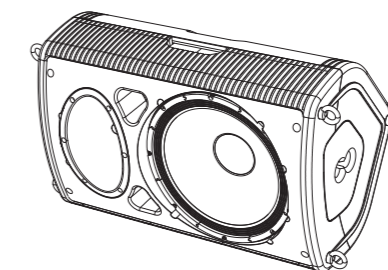

### Montaje en Pared

Los recintos Milan pueden ser instalados en pared sin problemas usando la abrazadera para montaje en pared PB-55, que simplemente encaja en el receptáculo para montaje en barra de la parte inferior del recinto.

1. Asegure la abrazadera a la pared usando los tornillos y tacos adecuados.
2. Instale el recinto en la barra de la abrazadera.
3. Gire y oriente el recinto hasta conseguir la cobertura óptima para su aplicación.
4. Asegure el mecanismo de fijación de la abrazadera para evitar que el recinto se pueda soltar de forma accidental.

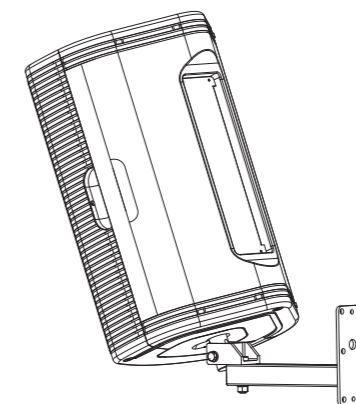

### INSTRUCCIONES DE MONTAJE DEL RECINTO – ÚNICAMENTE PARA PERSONAL CUALIFICADO

Este recinto acústico debe ser instalado de forma permanente únicamente por personal cualificado, usando métodos y piezas aprobadas y certificadas para tal fin. Una instalación adecuada puede suponer un riesgo importante de daños o incluso la muerte. Lea cuidadosa y completamente estas instrucciones antes de realizar la instalación.

Una instalación fija solo puede ser realizada por personas que dispongan de la cualificación adecuada y de la autorización y certificación oficial adecuada para tal fin. El instalador deberá usar solo piezas, abrazaderas, fijaciones y accesorios de suspensión originales o aquellos componentes de otros fabricantes que hayan sido certificados y aprobados expresamente para este fin. Si debe sustituir cualquier pieza extraviada o deteriorada, póngase en contacto con el distribuidor o mayorista oficial de su país o región. Antes de realizar cualquier tipo de instalación, obtenga todos los permisos y certificaciones legales necesarias para ello.

A la hora de elegir una ubicación para este recinto acústico, asegúrese de que dicha ubicación cumpla con todas las consideraciones y precauciones mecánicas, acústicas y de seguridad. Asegúrese de que la estructura sea capaz de soportar la carga y de que todas las piezas usadas para el montaje dispongan de un factor de seguridad suficientemente amplio para la instalación a realizar. Nunca coloque este recinto suspendido sobre zonas de libre circulación de la gente o en aquellos lugares en los que un fallo del sistema de suspensión pueda entrañar un riesgo de daños personales o materiales. Compruebe el sistema de suspensión de forma periódica para asegurarse de su integridad.

Los altavoces emiten un campo magnético, incluso cuando no los utilice. Este campo magnético puede llegar a producir interferencias en dispositivos tales como ordenadores, soportes magnéticos y algunos tipos de monitores de video. Deje un espacio de al menos 2 metros entre este recinto y cualquier tipo de dispositivo para evitar posibles interferencias.

Music Tribe, sus afiliados y distribuidores no son responsables en ningún caso de cualquier daño personal o material que se pueda producir por una instalación, uso o mantenimiento inadecuados de este producto.

## Série Milan : Mise en Œuvre

### Utiliser les Enceintes Milan avec des Subwoofers

1. Connectez d'abord le signal complet en provenance de la console de mixage au Subwoofer puis reliez celui-ci à l'enceinte Milan.
2. Placez le sélecteur LOW CUT de l'enceinte Milan sur 100 Hz pour éviter que les plages de fréquences de l'enceinte et du Subwoofer ne se chevauchent.



### LOW CUT

### Utiliser une Enceinte Milan Comme Retour de Scène

1. Activez le filtre coupe-bas pour éviter les basses excessives dues la proximité du sol.



### LOW CUT

2. Baissez le réglage BASS CONTROL si vous souhaitez que la voix soit plus intelligible.



**REMARQUE:** Si la batterie est comprise dans le mix des retours, appliquez une égalisation mesurée à la grosse caisse en favorisant l'atténuation des fréquences plutôt que l'amplification.



**AVERTISSEMENT!** Assurez-vous que les supports des enceintes soient bien en mesure de supporter leur poids et qu'ils soient placés sur une surface horizontale, plane et stable. Assurez-vous que les supports ne puissent pas basculer. Faites attention lorsque vous placez l'enceinte sur son support ; vérifiez son poids avant de la soulever et faites-vous aider si nécessaire.

## Série Milan : Instructions Pour la Suspension

### Utilisation des Points D'ancrage M10

Les enceintes Milan sont équipées d'inserts filetés renforcés M10 facilitant l'installation en suspension.

1. Planifiez l'installation avec soin, y compris l'orientation et la suspension des enceintes.
2. Repérez les points de la structure pouvant servir à la suspension.
3. Procurez-vous des boulons à œil conçus pour une installation permanente.
4. Insérez les boulons à œil pouvant supporter le poids des enceintes dans les points d'ancrage fileté puis serrez.

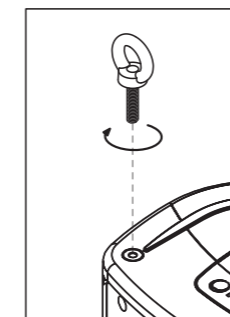

**REMARQUE:** Les points d'ancrage avant vont supporter la plus grosse partie du poids alors que les points arrière servent seulement à orienter l'enceinte vers le bas.

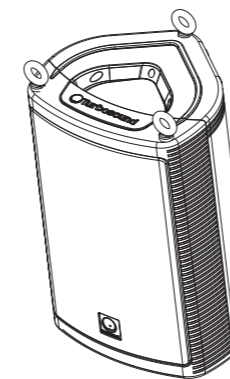

**AVERTISSEMENT!** Les boulons à œil grand public standards ne peuvent pas être utilisés pour cette application et risquent de causer des blessures ou la mort. Utilisez uniquement des boulons à œil conçus pour être utilisés pour une installation permanente.



**AVERTISSEMENT!** Pour toute installation, veillez à utiliser un système de retenue secondaire antisismique afin de respecter toutes les consignes de sécurité locales.

5. Si vous installez les enceintes latéralement, suspendez-les par l'une des deux paires de boulons à œil situées à l'avant et reliez les deux points d'ancrage arrière entre eux afin de faciliter l'orientation de l'enceinte.

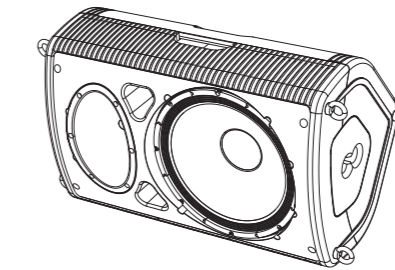

### Montage Mural

L'enceinte Milan peut facilement être montée sur un mur en utilisant le support de montage mural PB-55, conçu pour être placé dans l'embase de montage sur barre située sous l'enceinte.

1. Fixez le support au mur en utilisant un système de fixation approprié.
2. Placez l'enceinte sur la barre du support de montage.
3. Faites pivoter l'enceinte et orientez-la afin d'optimiser la couverture sonore.
4. Serrez le mécanisme de verrouillage du support afin d'éviter que l'enceinte se décroche accidentellement.

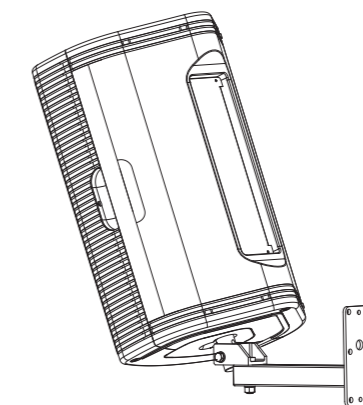

### CONSIGNES DE MONTAGE DE L'ENCEINTE – POUR PERSONNEL QUALIFIÉ UNIQUEMENT

Ce système d'enceintes peut être installé de manière permanente par un personnel qualifié utilisant des méthodes et matériaux homologués. Une installation non-conforme peut occasionner des risques sérieux de blessure ou de mort. Veuillez lire ces instructions dans leur intégralité avant de procéder à l'installation.

L'installation permanente peut être effectuée uniquement par des personnes qualifiées et certifiées par les autorités responsables du lieu de l'installation. L'installateur doit utiliser uniquement les pièces, supports, fixations et accessoires de suspensions d'origine ou des pièces d'autres constructeurs équivalentes et certifiées. Remplacez toute pièce manquante en contactant le revendeur ou distributeur agréé de votre région. Veuillez à répondre à toutes les exigences locales et à obtenir tous les permis ou autorisations nécessaires avant de débiter l'installation.

Lorsque vous choisissez le lieu d'installation de l'enceinte, veillez à ce que toutes les considérations mécaniques, acoustiques et de sécurité soient respectées. Assurez-vous que la structure puisse supporter la charge et que le matériel utilisé soit conforme à toutes les normes de sécurité. Ne suspendez pas d'enceinte au-dessus d'une zone de passage ou où une défaillance du système de suspension pourrait occasionner des dommages corporels ou matériels. Vérifiez régulièrement l'état du système de suspension.

Les enceintes produisent un champ magnétique même lorsqu'elles ne sont pas utilisées. Ce champ magnétique peut causer des interférences avec d'autres appareils comme les ordinateurs, supports de stockage magnétiques et certains types de moniteurs vidéo. Conservez une distance de 2 mètres entre l'enceinte et de tels appareils pour éviter les interférences.

Music Tribe, ses affiliés et représentants ne peuvent pas être tenus pour responsables pour tout dommage matériel ou blessure corporelle résultant d'une installation, utilisation ou entretien non-conforme de ce produit.

## Milan-Serie Erste Schritte

### Milan Lautsprecher mit Subwoofern Betreiben

1. Verbinden Sie das vom Mischer kommende Breitbandsignal zuerst mit dem Subwoofer und verbinden Sie dann den Subwoofer mit dem Milan Lautsprecher.
2. Schieben Sie den LOW CUT-Schalter des Milan Lautsprechers in die 100 Hz (oben) Position, um Überlappungen mit dem Frequenzbereich des Subwoofers zu vermeiden.

100 Hz



OFF

### LOW CUT

### Milan als Bodenmonitor Betreiben

1. Aktivieren Sie den LOW CUT-Schalter, um durch Bodennähe verursachte wummernde Klänge zu verhindern.

100 Hz



OFF

### LOW CUT

2. Drehen Sie den BASS CONTROL-Regler nötigenfalls nach links, um den Gesang verständlicher zu machen.



**HINWEIS:** Wenn in der Monitormischung auch Drums vorhanden sind, sollten Sie den Bassbereich der Bassdrum mit dem EQ etwas bedämpfen (nicht verstärken).



**VORSICHT!** Stellen Sie sicher, dass die verwendeten Boxenständer das Gewicht der Lautsprecher

tragen können und die Ständer auf einer geraden, ebenen und stabilen Oberfläche stehen. Achten Sie darauf, dass niemand über die Beine der Ständer stolpern kann. Gehen Sie vorsichtig vor, wenn Sie den Lautsprecher auf den Ständer heben. Prüfen Sie vor dem Hochheben das Gewicht und bitten Sie nötigenfalls jemanden um Hilfe.

## Milan-Serie Rigging-Anleitungen

### M10 Aufhänge-Punkte Verwenden

Die Milan Lautsprecher lassen sich an ihren verstärkten M10 Gewinden einfach aufhängen.

1. Planen Sie die Installation korrekt, einschließlich der Ausrichtung und Aufhängung der Lautsprecher.
2. Suchen Sie in der Gebäudestruktur nach geeigneten Aufhängepunkten.
3. Kaufen Sie passende geschmiedete Ringbolzen (mit Nennlast-Angabe), die für Festinstallationen entwickelt wurden.
4. Drehen Sie die mit Ansatz bestückten M10 Ringbolzen in die Gewinde der Rigging-Punkte und ziehen Sie die Bolzen fest an.

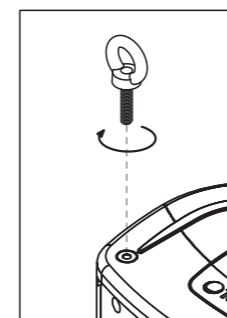

**HINWEIS:** Die vorderen Rigging-Punkte sollten die Hauptlast tragen, während die hinteren Rigging-Punkte nur zum Abwinkeln des Gehäuses nach unten dienen sollten.

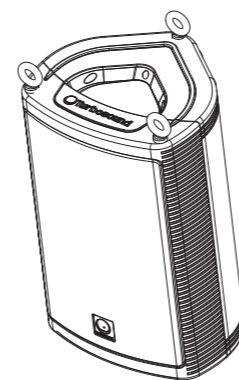

**VORSICHT!** Standard Bolzen für den alltäglichen Gebrauch sind für diese Anwendungen nicht geeignet und können zu Verletzungen oder tödlichen Unfällen führen. Verwenden Sie nur korrekt geschmiedete Ringbolzen, die für Festinstallationen entwickelt wurden.



**VORSICHT!** Statten Sie alle Installationen mit einer zusätzlichen erbebensicheren Halterung aus, die alle lokalen Vorschriften erfüllt.

5. Wenn Sie das Gehäuse seitlich installieren, nehmen Sie es an einem der beiden vorderseitigen Ringbolzen-Paare auf und führen Sie die beiden rückseitigen Ringbolzen-Punkte zusammen, um den Abwärtswinkel mit einer Zugvorrichtung verändern zu können.

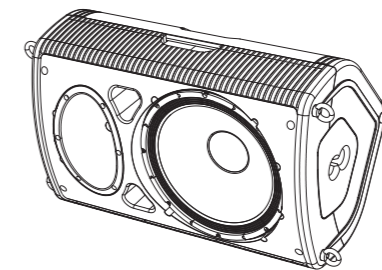

### Wandmontage

Der Milan Lautsprecher kann mit der PB-55 Wandmontagehalterung komfortabel an der Wand befestigt werden, wobei die Stange der Wandhalterung einfach in den Stangensockel auf der Gehäuseunterseite gesteckt wird.

1. Befestigen Sie die Halterung mit den geeigneten Mitteln an der Wand.
2. Montieren Sie den Lautsprecher auf der Stange der Halterung.
3. Drehen und winkeln Sie den Lautsprecher ab, um die Abstrahlung zu optimieren.
4. Ziehen Sie den Verriegelungsmechanismus der Halterung fest, damit sich der Lautsprecher nicht versehentlich lösen kann.

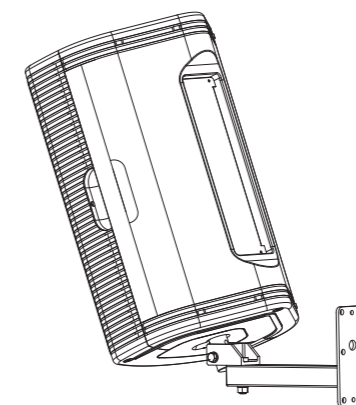

### ANLEITUNGEN FÜR DIE LAUTSPRECHERMONTAGE – NUR FÜR QUALIFIZIERTE FACHKRÄFTE

Dieses Lautsprechersystem darf von qualifizierten Fachkräften mit den bewährten Verfahren und Materialien fest installiert werden. Unsachgemäße Installationen können zu Verletzungen und tödlichen Unfällen führen. Lesen Sie diese Anleitungen bitte vollständig, bevor Sie mit der Installation beginnen.

Festinstallationen dürfen nur von Personen ausgeführt werden, die von der entsprechenden und für den Installationsort zuständigen Behörde lizenziert und zugelassen wurden. Die Installateure dürfen nur originale Bauteile, Halterungen, Befestigungen und Aufhängungszubehör oder korrekt bewertete und zertifizierte Bauteile von Drittanbietern verwenden. Um fehlende Bauteile zu ersetzen, kontaktieren Sie den autorisierten Wiederverkäufer oder den Vertrieb Ihres Gebiets. Klären Sie alle lokalen Vorgaben und holen Sie die notwendigen Freigaben und Genehmigungen ein, bevor Sie mit der Arbeit beginnen.

Stellen Sie bei der Wahl eines Installationsorts für den Lautsprecher sicher, dass alle mechanischen, akustischen und sicherheitsrelevanten Überlegungen berücksichtigt wurden. Achten Sie darauf, dass die Gebäudestruktur die Last tragen kann und dass die gesamte Hardware entsprechend bewertet ist und über einen großzügigen Sicherheitsfaktor verfügt. Hängen Sie die Lautsprecher nicht über Bereichen auf, in denen sich Personen bewegen oder Fehler am Aufhängungssystem zu körperlichen und materiellen Schäden führen können. Untersuchen Sie die Aufhängungshardware regelmäßig, um ihre Unversehrtheit sicherzustellen.

Lautsprecher erzeugen auch bei Inaktivität ein Magnetfeld, das bei anderen Geräten wie Computern, magnetischen Medien und bestimmten Bildschirmtypen Störungen verursachen kann. Halten Sie daher zwischen diesen Geräten und den Lautsprechern einen Sicherheitsabstand von 2 Metern ein.

Music Tribe, ihre angeschlossenen Unternehmen und Vertreter übernehmen keine Haftung für Beschädigungen am Besitz oder Verletzungen, die durch falschen Einbau, falschen Betrieb oder falsche Wartung des Produkts verursacht wurden.

## Milan Series Primeiros Passos

### Utilizando os Alto-Falantes Milan com Subwoofers

1. Conecte o sinal de alcance total do misturador primeiro ao subwoofer e após isso faça um link a partir do subwoofer até o alto-falante Milan.
2. Coloque o botão LOW CUT (corte baixo) do alto-falante Milan na posição 100 Hz (para cima) para evitar sobreposição com o alcance de frequência do subwoofer.



### LOW CUT

### Utilizando o Milan Como Monitor de Chão

1. Ative o botão LOW CUT (corte baixo) para evitar que o som tenha efeito boom devido à proximidade com o chão.



### LOW CUT

2. Gire o botão BASS CONTROL (controle de grave) na posição anti-horária se os vocais necessitarem de mais inteligibilidade.



**NOTA:** Se a bateria aparecer no mix do monitor, equalize o bumbo com moderação nas frequências graves, preferivelmente cortando em vez de aumentar.



**AVISO!** Certifique-se de que os suportes do alto-falante usados sejam capazes de suportar o peso do alto-falante, e que sejam colocados em uma superfície plana, nivelada e estável. Certifique-se de que as pernas não ofereçam perigo algum de queda. Cuidado ao levantar o alto-falante até o suporte; verifique o peso antes de levá-lo e peça a ajuda de alguém caso seja necessário.

## Instruções de Suspensão do Milan Series

### Usando os Pontos de Suspensão do M10

Os alto-falantes Milan vêm equipados com encaixes de rosca reforçados M10 para facilitar a suspensão aérea.

1. Planeje a instalação corretamente, inclusive a orientação e suspensão do alto-falante.
2. Identifique pontos de suspensão adequados na estrutura.
3. Compre parafusos olhais forjados apropriados para aplicações de instalação fixa.
4. Insira parafusos olhais M10 com ombro e carga nominal nos **pontos de suspensão com rosca** e aperte.

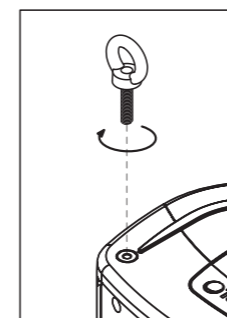

**NOTA:** Os **pontos de suspensão** frontais devem suportar a maioria da carga, enquanto o **ponto de suspensão** traseiro deve ser usado apenas para angular a caixa para baixo.

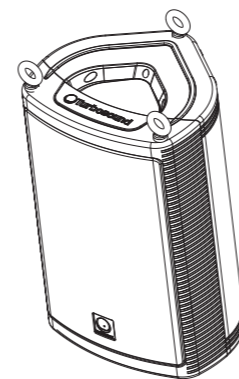

**AVISO!** Parafusos comuns não são adequados para essas aplicações e podem oferecer risco de ferimento ou morte. Use apenas parafusos adequadamente forjados, projetados para aplicações de instalação fixa.



**AVISO!** Use uma restrição sísmica secundária em todas as instalações para que as mesmas sigam todos os códigos locais apropriados.

5. Quando instalar a caixa de lado, levante-a a partir de um dos dois pares de parafusos olhais frontais e prenda os dois pontos de parafusos olhais traseiros para que haja um único puxão ajustando o ângulo para baixo.

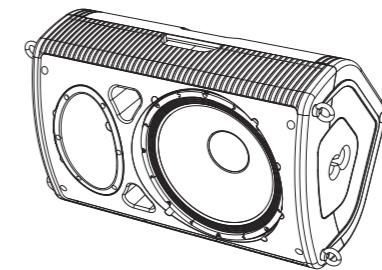

### Montagem na Parede

O alto-falante Milan pode ser convenientemente montado na parede usando o suporte de parede de pólo de montagem PB-55, que simplesmente entra na soquete do pólo de montagem na parte inferior da caixa.

1. Fixe o suporte à parede usando presilhas apropriadas.
2. Monte o alto-falante no suporte do pólo de montagem.
3. Gire e angule o alto-falante para otimizar o seu alcance.
4. Aperte o mecanismo de trava do suporte para evitar que o alto-falante seja removido inadvertidamente.

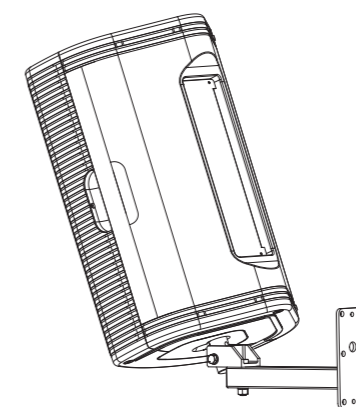

### INSTRUÇÕES DE MONTAGEM DO ALTO-FALANTE – APENAS PARA PESSOAL QUALIFICADO

O sistema de alto-falantes pode ser instalado permanentemente por pessoal qualificado, usando métodos e materiais aprovados. Instalação inadequada pode oferecer riscos sérios de ferimento ou de morte. Favor, ler todas as instruções antes de tentar fazer a instalação.

A instalação permanente só pode ser feita por pessoas licenciadas e qualificadas por autoridades que governam o local de instalação. Os instaladores devem usar somente peças, suportes, presilhas e acessórios de suspensão originais ou componentes adequadamente classificados e certificados por terceiros. Para substituir peças que estejam faltando, entre em contato com um revendedor ou distribuidor autorizado da sua região. Tome conhecimento de todos os requisitos locais e obtenha as aprovações e licenças necessárias antes de iniciar o trabalho.

Quando selecionar um local para o alto-falante ser instalado certifique-se de que todas as considerações mecânicas, acústicas e de segurança sejam seguidas. Certifique-se de que a estrutura seja capaz de suportar a carga e que todas as ferragens sejam classificadas de acordo com um fator de segurança amplo. Não suspenda o alto-falante em áreas de circulação pública ou onde falhas no sistema de suspensão possam causar danos corporais ou à propriedade. Inspeção as ferragens de suspensão regularmente para garantir sua integridade.

Alto-falantes irradiam um campo magnético, mesmo quando não estão sendo usados. Este campo magnético pode causar interferências em outros aparelhos tais como computadores, mídia magnética e certos tipos de monitores de vídeo. Mantenha um espaçamento de 2 metros entre o alto-falante e todos aparelhos do tipo para evitar interferência.

O Music Tribe, seus afiliados e representantes não são responsáveis por danos à propriedade ou ferimentos pessoais que possam ocorrer devido à instalação, uso, ou manutenção inadequada deste produto.

## Per iniziare la Milan Series

### Utilizzo degli altoparlanti Milan con i subwoofer

1. Collegare prima il segnale a gamma completa dal mixer al subwoofer, quindi eseguire un collegamento dal subwoofer all'altoparlante Milan.
2. Spostare l'interruttore LOW CUT dell'altoparlante Milan sulla posizione 100 Hz (su) per evitare la sovrapposizione con la gamma di frequenza del subwoofer.



### LOW CUT

### Usare Milano come monitor da pavimento

1. Attivare l'interruttore LOW CUT per evitare rumori in prossimità del pavimento.



### LOW CUT

2. Ruota la manopola BASS CONTROL in senso antiorario se la voce richiede ulteriore intelligibilità.



**NOTA:** Se la batteria appare nel mix di monitoraggio, equalizza la grancassa con parsimonia nelle frequenze dei bassi, preferibilmente tagliando anziché enfatizzando.



**AVVERTIMENTO!** Assicurati che tutti i supporti per altoparlanti che utilizzi siano in grado di sostenere il peso dell'altoparlante e che i supporti siano posizionati su una superficie piana, piana e stabile. Assicurati che le gambe non rappresentino un pericolo di inciampo. Fare attenzione quando si solleva l'altoparlante sul supporto; controlla il peso prima di sollevare e chiedi a qualcun altro di aiutarti se necessario.

## Istruzioni per il rigging della serie Milan

### Utilizzo dei punti di rigging M10

I diffusori Milan sono dotati di inserti filettati rinforzati M10 per facilitare la sospensione dell'antenna.

1. Pianificare correttamente l'installazione, compreso l'orientamento e la sospensione degli altoparlanti.
2. Individuare idonei punti di sospensione nella struttura.
3. Acquistare golfari forgiati adatti progettati per applicazioni di installazione fissa.
4. Inserire i golfari di spalla M10 con capacità di carico nei punti di fissaggio filettati e serrare.

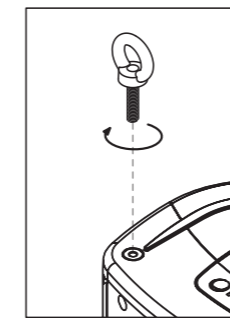

**NOTA:** I punti di sartame anteriori dovrebbero sostenere la maggior parte del carico, mentre il punto di sartame posteriore dovrebbe essere usato solo per inclinare l'armadio verso il basso.

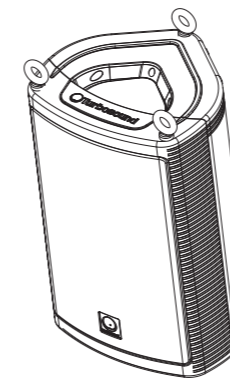

**AVVERTIMENTO!** I bulloni standard di consumo non sono adatti per queste applicazioni e possono rappresentare un rischio di lesioni e morte. Utilizzare solo golfari adeguatamente forgiati progettati per applicazioni di installazione fissa.



**AVVERTIMENTO!** Per tutte le installazioni, fornire un sistema di ritenuta sismica secondaria per soddisfare tutte le normative locali applicabili.

5. Quando si installa l'armadio lateralmente, prendere da una delle due coppie di golfari anteriori e bloccare i due punti di golfari posteriori in modo da fornire un unico pull-back per regolare l'angolo verso il basso.

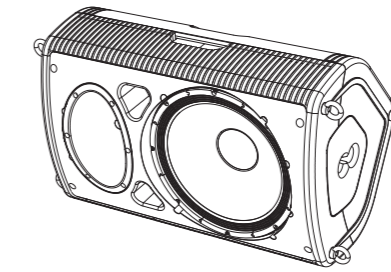

### Montaggio a parete

L'altoparlante Milan può essere comodamente montato a parete utilizzando la staffa da parete per montaggio su palo PB-55, che si posiziona semplicemente nella presa per montaggio su palo nella parte inferiore del cabinet.

1. Fissare la staffa alla parete utilizzando idonei fissaggi.
2. Montare l'altoparlante sulla staffa di montaggio su palo.
3. Ruota e inclina l'altoparlante per ottimizzare la copertura.
4. Stringere il meccanismo di bloccaggio della staffa per evitare che l'altoparlante venga rimosso inavvertitamente.

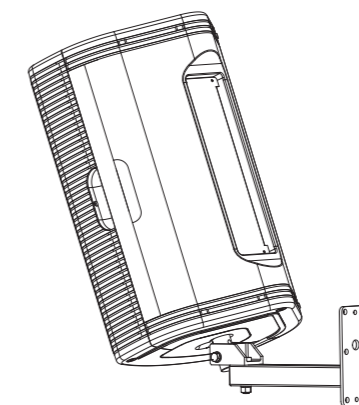

### ISTRUZIONI DI MONTAGGIO DELL'ALTOPARLANTE - SOLO PER PERSONALE QUALIFICATO

Questo sistema di altoparlanti può essere installato in modo permanente da personale qualificato, utilizzando metodi e materiali approvati. Un'installazione impropria può comportare un serio rischio di lesioni o morte. Si prega di leggere queste istruzioni nella loro interezza prima di tentare l'installazione.

L'installazione permanente può essere tentata solo da persone autorizzate e qualificate dalle autorità competenti che governano il luogo di installazione. Gli installatori devono utilizzare solo parti originali, staffe, elementi di fissaggio e accessori per sospensioni o componenti adeguatamente classificati e certificati di terze parti. Sostituire le parti mancanti contattando il rivenditore o distributore autorizzato nella propria regione. Chiarire tutti i requisiti locali e ottenere le approvazioni e i permessi necessari prima di iniziare il lavoro.

Quando si seleziona una posizione per l'installazione dell'altoparlante, assicurarsi che siano rispettate tutte le considerazioni meccaniche, acustiche e di sicurezza. Assicurarsi che la struttura sia in grado di supportare il carico e che tutto l'hardware sia classificato di conseguenza con un ampio fattore di sicurezza. Non sospendere l'altoparlante su aree di circolazione pubblica o dove un guasto del sistema di sospensione può causare danni a persone o cose. Ispezionare regolarmente l'hardware delle sospensioni per verificarne l'integrità.

Gli altoparlanti irradiano un campo magnetico, anche quando non sono utilizzati. Questo campo magnetico può causare interferenze con altri dispositivi come computer, supporti magnetici e alcuni tipi di monitor video. Mantenere una distanza di 2 metri tra l'altoparlante e tali dispositivi per evitare interferenze.

Music Tribe, i suoi affiliati e rappresentanti non saranno responsabili per eventuali danni alla proprietà o lesioni personali derivanti dall'installazione, dall'uso o dalla manutenzione impropri di questo prodotto.

## Milan Series Aan de slag

### Milan-luidsprekers gebruiken met subwoofers

1. Verbind eerst het volledige bereiksignaal van de mixer met de subwoofer en laat vervolgens een link van de subwoofer naar de Milan-luidspreker lopen.
2. Schuif de LOW CUT-schakelaar op de Milan-luidspreker naar de 100 Hz-positie (omhoog) om overlapping met het frequentiebereik van de subwoofer te voorkomen.

100 Hz



OFF

LOW CUT

### Milan gebruiken als vloermonitor

1. Activeer de LOW CUT-schakelaar om te voorkomen dat de boom in de buurt van de vloer komt.

100 Hz



OFF

LOW CUT

2. Draai de BASS CONTROL-knop tegen de klok in als zang meer verstaanbaarheid vereist.



**NOTITIE:** Als drums in de monitormix verschijnen, EQ de basdrum spaarzaam in de basfrequenties, bij voorkeur door te snijden in plaats van te versterken.



**WAARSCHUWING!** Zorg ervoor dat elke luidsprekerstandaard die u gebruikt, het gewicht van de luidspreker kan dragen, en dat de standaarden op een vlak, waterpas en stabiel oppervlak worden geplaatst. Zorg ervoor dat de poten geen struikelgevaar opleveren. Wees voorzichtig bij het tillen van de luidspreker op de standaard; controleer eerst het gewicht voordat u gaat tillen en vraag indien nodig iemand anders om u te helpen.

## Milan Series Rigging-instructies

### Met behulp van de M10 rigging punten

Milan-luidsprekers zijn uitgerust met M10 versterkte inzetstukken met schroefdraad om luchtophanging te vergemakkelijken.

1. Plan de installatie correct, inclusief luidsprekeroriëntatie en ophanging.
2. Identificeer geschikte ophangpunten in de constructie.
3. Koop geschikte gesmede oogbouten die zijn ontworpen voor toepassingen met vaste installatie.
4. Steek de M10-schouderoogbouten in de bevestigingspunten met schroefdraad en draai ze vast.

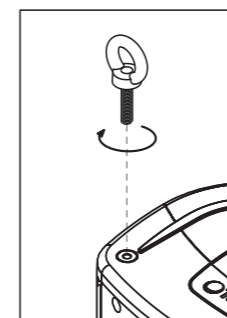

**NOTITIE:** De voorste hijspunten moeten het grootste deel van de lading dragen, terwijl de achterste hijslijn alleen mag worden gebruikt om de kast naar beneden te kantelen.

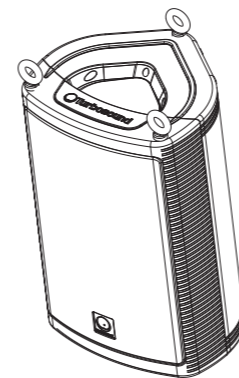

**WAARSCHUWING!** Standaard consumentenbouten zijn niet geschikt voor deze toepassingen en kunnen een risico op letsel en overlijden opleveren. Gebruik alleen correct gesmede oogbouten die zijn ontworpen voor vaste installatietoepassingen.



**WAARSCHUWING!** Zorg voor alle installaties voor secundaire seismische beveiliging om te voldoen aan alle toepasselijke lokale voorschriften.

5. Wanneer u de kast zijdelings installeert, neemt u deze op van een van de twee voorste oogboutparen en bedient u de twee achterste oogboutpunten om een enkele terugtrekking te bieden voor het aanpassen van de neerwaartse hoek.

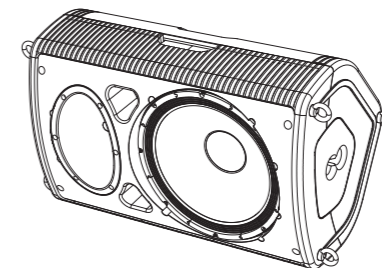

### Wandmontage

De Milan-luidspreker kan gemakkelijk aan de muur worden gemonteerd met behulp van de PB-55-muurbeugel voor paalmontage, die eenvoudig in de paalmontage-aansluiting onder in de kast wordt geplaatst.

1. Bevestig de beugel aan de muur met geschikte bevestigingsmiddelen.
2. Monteer de luidspreker op de paalmontagesteun.
3. Draai en kantel de luidspreker om de dekking te optimaliseren.
4. Draai het vergrendelingsmechanisme van de beugel vast om te voorkomen dat de luidspreker per ongeluk wordt verwijderd.

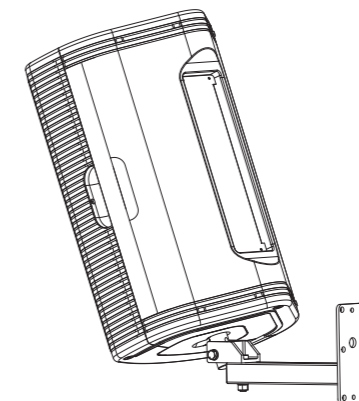

### INSTRUCTIES VOOR MONTAGE VAN DE LUIDSPREKER - ALLEEN VOOR GEKWALIFICEERD PERSONEEL

Dit luidsprekersysteem mag permanent worden geïnstalleerd door gekwalificeerd personeel, met gebruikmaking van goedgekeurde methoden en materialen. Onjuiste installatie kan een ernstig risico op letsel of overlijden opleveren. Lees deze instructies volledig door voordat u met de installatie begint.

Permanente installatie mag alleen worden geprobeerd door personen die bevoegd en gekwalificeerd zijn door de bevoegde autoriteiten die de installatielocatie beheersen. Installateurs mogen alleen originele onderdelen, beugels, bevestigingsmiddelen en ophangingsaccessoires of correct beoordeelde en gecertificeerde componenten van derden gebruiken. Vervang ontbrekende onderdelen door contact op te nemen met de geautoriseerde wederverkoper of distributeur in uw regio. Verduidelijk alle lokale vereisten en verkrijg de nodige goedkeuringen en vergunningen voordat u met de werkzaamheden begint.

Zorg er bij het kiezen van een plaats voor de te installeren luidspreker voor dat alle mechanische, akoestische en veiligheidsoverwegingen in acht worden genomen. Zorg ervoor dat de structuur de belasting kan dragen en dat alle hardware dienovereenkomstig is beoordeeld met voldoende veiligheidsfactor. Hang de luidspreker niet op boven openbare plaatsen of waar een defect aan het ophangingsysteem lichamelijk letsel of materiële schade kan veroorzaken. Inspecteer de ophangingshardware regelmatig om de integriteit te waarborgen.

Luidsprekers stralen een magnetisch veld uit, ook als ze niet worden gebruikt. Dit magnetische veld kan interferentie veroorzaken met andere apparaten, zoals computers, magnetische media en bepaalde typen videomonitors. Bewaar een afstand van 2 meter tussen de luidspreker en dergelijke apparaten om storing te voorkomen.

Music Tribe, zijn dochterondernemingen en vertegenwoordigers zijn niet aansprakelijk voor materiële schade of persoonlijk letsel als gevolg van onjuiste installatie, gebruik of onderhoud van dit product.

## Milan-serien Komma igång

### Använda Milanos högtalare med subwoofers

1. Anslut först hela områdessignalen från mixern till subwoofern och kör sedan en länk från subwoofern till Milanos högtalare.
2. Flytta LOW CUT-omkopplaren på Milanos högtalare till 100 Hz (upp) för att undvika överlappning med subwoofers frekvensområde.



### LOW CUT

### Använda Milano som golvmonitor

1. Aktivera LOW CUT-omkopplaren för att förhindra boominess i närheten av golvet.



### LOW CUT

2. Vrid BASS CONTROL-ratten moturs om sång kräver ytterligare förstärkelse.



**NOTERA:** Om trummor dyker upp i monitormixen, EQ sparktrumman sparsamt i basfrekvenserna, helst genom att klippa snarare än att öka.



**WARNING!** Se till att alla högtalarstativ du använder kan ta högtalarens vikt och att stativen är placerade på en plan, jämn och stabil yta. Se till att benen inte utgör en risk för utlösning. Var försiktig när du lyfter högtalaren på stativet; kontrollera vikten först innan du lyfter och be någon annan att hjälpa dig vid behov.

## Instruktioner för riggning i Milanos serien

### Använda M10 riggpunkter

Milan-högtalarna är utrustade med M10-förstärkta gängade insatser för att underlätta luftfjädring.

1. Planera installationen korrekt, inklusive högtalarorientering och upphängning.
2. Identifiera lämpliga upphängningspunkter i strukturen.
3. Köp lämpliga smidda ögonbultar avsedda för applikationer med fast installation.
4. Sätt i M10 belastade axelöglor i de gängade riggpunkterna och dra åt.

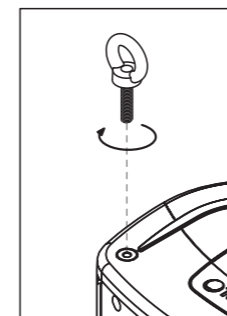

**NOTERA:** De främre riggpunkterna bör ta större delen av lasten, medan den bakre riggpunkten endast bör användas för att vinkla skåpet nedåt.

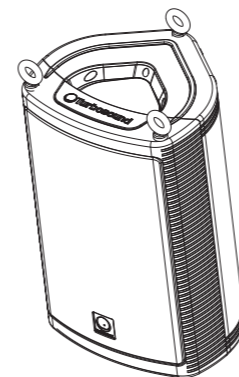

**WARNING!** Standardkonsumentbultar är inte lämpliga för dessa applikationer och kan utgöra en risk för personskador och dödsfall. Använd endast korrekt smidda ögonbultar avsedda för applikationer med fast installation.



**WARNING!** För alla installationer, tillhandahålla sekundär seismisk begränsning för att uppfylla alla tillämpliga lokala koder.

5. När du installerar skåpet i sidled, plockar du upp det från något av de två främre ögonbultparen och tränger in de två bakre ögonbultpunkterna för att ge en enda återdragning för att justera nedåtvinkeln.

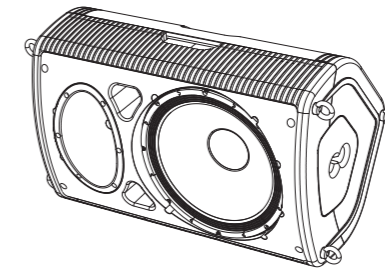

### Väggmontering

Milan-högtalaren kan enkelt monteras på väggen med hjälp av PB-55-väggfästet för montering, som helt enkelt kan placeras i polmonteringsuttaget i skåpets botten.

1. Fäst fästet på väggen med lämpliga fästelement.
2. Montera högtalaren på stångfästet.
3. Vrid och vinkla högtalaren för att optimera täckningen.
4. Dra åt fästets låsmekanism för att förhindra att högtalaren avlägsnas av misstag.

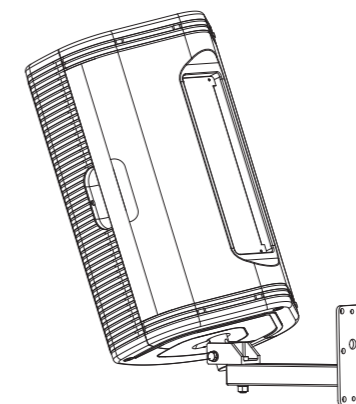

### HÖGTALARE MONTERINGSANVISNINGAR - ENDAST FÖR KVALIFICERAD PERSONAL

Detta högtalarsystem kan installeras permanent av kvalificerad personal med godkända metoder och material. Felaktig installation kan utgöra allvarlig risk för personskada eller dödsfall. Läs dessa instruktioner i sin helhet innan du försöker installera.

Permanent installation får endast försökas av personer som är licensierade och kvalificerade av lämpliga myndigheter som styr installationsplatsen. Installatörer får endast använda originaldelar, konsoler, fästelement och upphängningstillbehör eller korrekt klassificerade och certifierade komponenter från tredje part. Byt ut eventuella delar som saknas genom att kontakta en auktoriserad återförsäljare eller distributör i din region. Förtydliga alla lokala krav och få nödvändiga godkännanden och tillstånd innan arbetet påbörjas.

När du väljer en plats för högtalaren som ska installeras, se till att alla mekaniska, akustiska och säkerhetsöverväganden följs. Se till att strukturen kan bära lasten och att all hårdvara klassas i enlighet med tillräcklig säkerhetsfaktor. Stäng inte högtalaren över områden med allmän cirkulation eller där ett fel i upphängningssystemet kan orsaka kropps- eller egendomsskador. Inspektera upphängningshårdvaran regelbundet för att säkerställa integriteten.

Högtalare strålar ut ett magnetfält, även när de inte används. Detta magnetfält kan orsaka störningar på andra enheter som datorer, magnetiska media och vissa typer av bildskärmar. Håll ett avstånd på 2 meter mellan högtalaren och sådana enheter för att förhindra störningar.

Music Tribe, dess dotterbolag och representanter ska inte hållas ansvariga för skador på egendom eller personskada som uppstår på grund av felaktig installation, användning eller underhåll av denna produkt.

## Milan Series Pierwsze kroki

### Używanie głośników Milan z subwooferami

1. Podłącz najpierw sygnał pełnego zakresu z miksera do subwoofera, a następnie przeprowadź połączenie z subwoofera do głośnika Milan.
2. Przesuń przełącznik LOW CUT na głośniku Milan w położenie 100 Hz (w górę), aby uniknąć nakładania się z zakresem częstotliwości subwoofera.



### LOW CUT

### Używanie Mediolanu jako monitora podłogowego

1. Aktywuj przełącznik LOW CUT, aby zapobiec powstawaniu dudnienia w pobliżu podłogi.



### LOW CUT

2. Obróć pokrętło BASS CONTROL w kierunku przeciwnym do ruchu wskazówek zegara, jeśli wokół wymaga dalszej zrozumiałości.



**UWAGA:** Jeśli perkusja pojawia się w miksie monitora, wyrównaj delikatnie bęben basowy w częstotliwościach basowych, najlepiej przez wycinanie zamiast podbijania.



**OSTRZEŻENIE!** Upewnij się, że wszystkie używane stojaki głośnikowe są w stanie unieść ciężar głośnika i że stojaki są umieszczone na płaskiej, równej i stabilnej powierzchni. Upewnij się, że nogi nie stwarzają ryzyka potknięcia. Zachowaj ostrożność podczas podnoszenia głośnika na stojak; sprawdź wagę przed podniesieniem i poproś kogoś o pomoc w razie potrzeby.

## Instrukcje takielunku serii Milan

### Korzystanie z punktów podwieszania M10

Głośniki Milan są wyposażone we wzmocnione wkładki gwintowane M10, które ułatwiają zawieszenie antenowe.

1. Zaplanuj poprawnie instalację, w tym orientację głośników i zawieszenie.
2. Zidentyfikuj odpowiednie punkty zawieszenia w konstrukcji.
3. Kup odpowiednie kute śruby oczkowe przeznaczone do instalacji stałych.
4. Włóż obciążone śruby oczkowe M10 w gwintowane punkty podwieszania i dokręć.

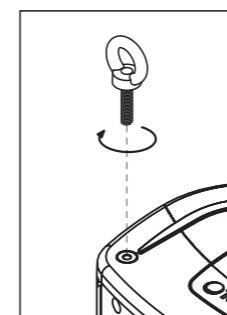

**UWAGA:** Przednie punkty podwieszania powinny przejść większość obciążenia, podczas gdy tylny punkt podwieszania powinien być używany tylko do przechylania szafy w dół.

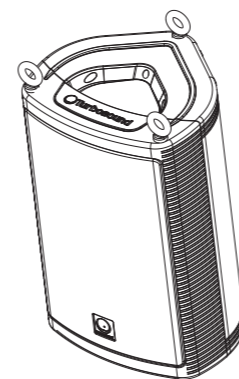

**OSTRZEŻENIE!** Standardowe śruby konsumenckie nie nadają się do tych zastosowań i mogą stwarzać ryzyko obrażeń lub śmierci. Używać tylko odpowiednio kutych śrub oczkowych przeznaczonych do stałych instalacji.



**OSTRZEŻENIE!** We wszystkich instalacjach zapewnij dodatkowe utwierdzenie sejsmiczne, aby spełnić wszystkie obowiązujące przepisy lokalne.

5. Instalując szafkę bokiem, należy podnieść jedną z dwóch przednich par śrub oczkowych i unieruchomić dwa tylne punkty śrub oczkowych, aby zapewnić jedno pociągnięcie do tyłu w celu regulacji kąta skierowania w dół.

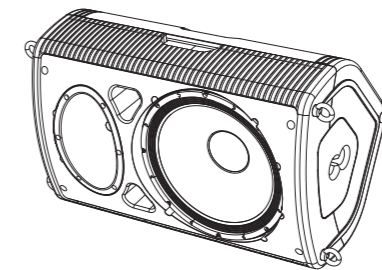

### Montaż naścienny

Głośnik Milan można wygodnie zamontować na ścianie za pomocą wspornika ściennego do montażu na słupie PB-55, który po prostu umieszcza się w gnieździe do montażu na słupie w dolnej części obudowy.

1. Przymocuj wspornik do ściany za pomocą odpowiednich łączników.
2. Zamontuj głośnik na wsporniku do montażu na maszynie.
3. Obróć i ustaw głośnik pod kątem, aby zoptymalizować zasięg.
4. Dokręć mechanizm blokujący wspornika, aby zapobiec przypadkowemu wyjęciu głośnika.

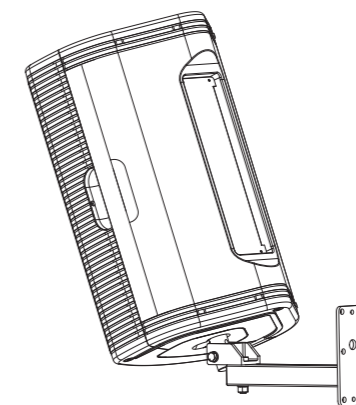

### INSTRUKCJA MONTAŻU GŁOŚNIKA - TYLKO DLA WYKWALIFIKOWANEGO PERSONELU

Ten system głośników może być zainstalowany na stałe przez wykwalifikowany personel przy użyciu zatwierdzonych metod i materiałów. Nieprawidłowa instalacja może spowodować poważne ryzyko obrażeń lub śmierci. Przed przystąpieniem do instalacji przeczytaj w całości niniejsze instrukcje.

Instalacja na stałe może być przeprowadzana wyłącznie przez osoby posiadające licencję i kwalifikacje wydane przez odpowiednie władze odpowiedzialne za miejsce instalacji. Instalatorzy powinni używać tylko oryginalnych części, wsporników, elementów mocujących i akcesoriów do zawieszania lub odpowiednio ocenionych i certyfikowanych komponentów innych firm. Wymień brakujące części, kontaktując się z autoryzowanym sprzedawcą lub dystrybutorem w swoim regionie. Wyjaśnij wszystkie lokalne wymagania i uzyskaj niezbędne zgody i pozwolenia przed rozpoczęciem pracy.

Wybierając miejsce na instalację głośnika, należy zwrócić uwagę na wszystkie względy mechaniczne, akustyczne i bezpieczeństwa. Upewnij się, że konstrukcja jest w stanie udźwignąć obciążenie i że sprzęt jest odpowiednio oceniany z wystarczającym współczynnikiem bezpieczeństwa. Nie zawieszaj głośnika nad obszarami publicznymi lub tam, gdzie awaria systemu zawieszania może spowodować uszkodzenie ciała lub mienia. Regularnie sprawdzaj elementy zawieszania, aby zapewnić integralność.

Głośniki emitują pole magnetyczne, nawet jeśli nie są używane. To pole magnetyczne może powodować zakłócenia z innymi urządzeniami, takimi jak komputery, nośniki magnetyczne i niektóre typy monitorów wideo. Zachowaj odległość 2 metrów między głośnikiem a takimi urządzeniami, aby zapobiec zakłóceniom.

Music Tribe, jej podmioty stowarzyszone i przedstawiciele nie ponoszą odpowiedzialności za jakiegokolwiek szkody majątkowe lub obrażenia ciała wynikające z niewłaściwej instalacji, użytkowania lub konserwacji tego produktu.



# EN Specifications

Model	M10	M12	M15	M15B	M18B
Components	1 x 10" LF driver 1 x 1" HF driver	1 x 12" LF driver 1 x 1" HF driver	1 x 15" LF driver 1 x 1" HF driver	1 x 15" LF driver	1 x 18" LF driver
Connectors	Mic/Line input: combo jack/female XLR wired pin 2 hot; Mix out: male XLR wired pin 2 hot; IEC mains connector with integrated fuseholder			Input: 2 x female XLR wired pin 2 hot; Thru: 2 x male XLR wired pin 2 hot; IEC mains connector with integrated fuseholder	
<b>Controls</b>					
Controls	Level, Line/Mic, Low Cut, Speech/Music, Bass and Treble, Front LED, Mains on/off			Level, Polarity, Boost, Boost Frequency	
<b>System Data</b>					
Frequency Range	55 Hz–18 kHz ±3 dB 50 Hz–20 kHz -10 dB	50 Hz–18 kHz ±3 dB 45 Hz–20 kHz -10 dB	45 Hz–18 kHz ±3 dB 40 Hz–20 kHz -10 dB	45 Hz–100 Hz ±3 dB 35 Hz–150 Hz -10 dB	40 Hz–100 Hz ±3 dB 30 Hz–150 Hz -10 dB
Dispersion @-6 dB pts	90° H x 60° V	90° H x 60° V	90° H x 60° V	N/A	N/A
Max SPL (peak)	126 dB	128 dB	130 dB	134 dB (half space)	134 dB (half space)
Equalisation	Bass: ±6 dB @ 80 Hz; Treble: ±6 dB @ 12 kHz			N/A	
Boost Frequency	N/A			+6 dB @ 40 Hz–90 Hz, Q=1	
<b>Indicators</b>					
Power LED	Blue			Blue	
Signal LED	Green			Green	
Limit LED	Red			Red	
Clip LED	Red			N/A	
<b>Circuit Protection</b>					
Amplifier Protection	Full short circuit, open circuit, thermal			Full short circuit, thermal, overcurrent, DC	
<b>LF/HF Driver</b>					
Max Output Power	LF: 500 W HF: 100 W	LF: 1000 W HF: 100 W	2200 W		
<b>Audio Inputs</b>					
Input Sensitivity	Mic: -32 dBu; Line: -2 dBu			+4 dBu @ centre position for full rated power	
Input Impedance	Mic: 560 Ω unbalanced, 1 kΩ balanced; Line: 20 kΩ unbalanced, 40 kΩ balanced			10 kΩ unbalanced, 20 kΩ balanced	
<b>Power Supply, Voltage (Fuses)</b>					
USA / Canada	100–120 V~, T 6.3 A H 250 V	100–120 V~, T 8.0 A H 250 V		100–120 V~, T 12 A H 250 V	
UK / Australia / Europe	220–240 V~, T 3.15 A H 250 V	220–240 V~, T 4.0 A H 250 V		220–240 V~, T 6.3 A H 250 V	
China	220–240 V~, T 3.15 A H 250 V	220–240 V~, T 4.0 A H 250 V		220–240 V~, T 6.3 A H 250 V	
Japan	100–120 V~, T 6.3 A H 250 V	100–120 V~, T 8.0 A H 250 V		100–120 V~, T 12 A H 250 V	
Power consumption @ ½ max power	80 W	140 W		280 W	
Rigging options	6 x M10 threaded internal rigging points			N/A	
<b>Construction / Dimensions / Weight</b>					
Construction	Injection-moulded polypropylene enclosure. Recessed carrying handles. Integral dual-angle pole mount socket. Powder coated galvanised perforated steel mesh grille with foam backing			Birch plywood, screwed and glued	
Dimensions (H x W x D)	522 x 329 x 294 mm (20.6 x 13 x 11.6")	620 x 394 x 330 mm (24.4 x 15.5 x 13")	719 x 457 x 368 mm (28.3 x 18 x 14.5")	495 x 530 x 480 mm (19.5 x 20.9 x 18.9")	590 x 640 x 530 mm (23.2 x 25.2 x 20.9")
Net weight	13.3 kg (29.3 lbs)	20.5 kg (45.1 lbs)	27.7 kg (60.9 lbs)	37 kg (81.4 lbs)	48 kg (105.6 lbs)

# Other important information

## EN Important information

**1. Register online.** Please register your new Music Tribe equipment right after you purchase it by visiting [musictribe.com](http://musictribe.com). Registering your purchase using our simple online form helps us to process your repair claims more quickly and efficiently. Also, read the terms and conditions of our warranty, if applicable.

**2. Malfunction.** Should your Music Tribe Authorized Reseller not be located in your vicinity, you may contact the Music Tribe Authorized Fulfiller for your country listed under "Support" at [musictribe.com](http://musictribe.com). Should your country not be listed, please check if your problem can be dealt with by our "Online Support" which may also be found under "Support" at [musictribe.com](http://musictribe.com). Alternatively, please submit an online warranty claim at [musictribe.com](http://musictribe.com) BEFORE returning the product.

**3. Power Connections.** Before plugging the unit into a power socket, please make sure you are using the correct mains voltage for your particular model. Faulty fuses must be replaced with fuses of the same type and rating without exception.

## FR Informations importantes

**1. Enregistrez-vous en ligne.** Prenez le temps d'enregistrer votre produit Music Tribe aussi vite que possible sur le site Internet [musictribe.com](http://musictribe.com). Le fait d'enregistrer le produit en ligne nous permet de gérer les réparations plus rapidement et plus efficacement. Prenez également le temps de lire les termes et conditions de notre garantie.

**2. Dysfonctionnement.** Si vous n'avez pas de revendeur Music Tribe près de chez vous, contactez le distributeur Music Tribe de votre pays : consultez la liste des distributeurs de votre pays dans la page "Support" de notre site Internet [musictribe.com](http://musictribe.com). Si votre pays n'est pas dans la liste, essayez de résoudre votre problème avec notre "aide en ligne" que vous trouverez également dans la section "Support" du site [musictribe.com](http://musictribe.com). Vous pouvez également nous faire parvenir directement votre demande de réparation sous garantie par Internet sur le site [musictribe.com](http://musictribe.com) AVANT de nous renvoyer le produit.

**3. Raccordement au secteur.** Avant de relier cet équipement au secteur, assurez-vous que la tension secteur de votre région soit compatible avec l'appareil. Veuillez à remplacer les fusibles uniquement par des modèles exactement de même taille et de même valeur électrique — sans aucune exception.

## ES Aspectos importantes

**1. Registro online.** Le recomendamos que registre su nuevo aparato Music Tribe justo después de su compra accediendo a la página web [musictribe.com](http://musictribe.com). El registro de su compra a través de nuestro sencillo sistema online nos ayudará a resolver cualquier incidencia que se presente a la mayor brevedad posible. Además, aproveche para leer los términos y condiciones de nuestra garantía, si es aplicable en su caso.

**2. Averías.** En el caso de que no exista un distribuidor Music Tribe en las inmediaciones, puede ponerse en contacto con el distribuidor Music Tribe de su país, que encontrará dentro del apartado "Support" de nuestra página web [musictribe.com](http://musictribe.com). En caso de que su país no aparezca en ese listado, acceda a la sección "Online Support" (que también encontrará dentro del apartado "Support" de nuestra página web) y compruebe si su problema aparece descrito y solucionado allí. De forma alternativa, envíenos a través de la página web una solicitud online de soporte en período de garantía ANTES de devolvernos el aparato.

**3. Conexiones de corriente.** Antes de enchufar este aparato a una salida de corriente, asegúrese de que dicha salida sea del voltaje adecuado para su modelo concreto. En caso de que deba sustituir un fusible quemado, deberá hacerlo por otro de idénticas especificaciones, sin excepción.

## DE Weitere wichtige Informationen

**1. Online registrieren.** Bitte registrieren Sie Ihr neues Music Tribe-Gerät direkt nach dem Kauf auf der website [musictribe.com](http://musictribe.com). Wenn Sie Ihren Kauf mit unserem einfachen online Formular registrieren, können wir Ihre Reparaturansprüche schneller und effizienter bearbeiten. Lesen Sie bitte auch unsere Garantiebedingungen, falls zutreffend.

**2. Funktionsfehler.** Sollte sich kein Music Tribe Händler in Ihrer Nähe befinden, können Sie den Music Tribe Vertrieb Ihres Landes kontaktieren, der auf [musictribe.com](http://musictribe.com) unter „Support“ aufgeführt ist. Sollte Ihr Land nicht aufgelistet sein, prüfen Sie bitte, ob Ihr Problem von unserem „Online Support“ gelöst werden kann, den Sie ebenfalls auf [musictribe.com](http://musictribe.com) unter „Support“ finden. Alternativ reichen Sie bitte Ihren Garantiespruch online auf [musictribe.com](http://musictribe.com) ein, BEVOR Sie das Produkt zurücksenden.

**3. Stromanschluss.** Bevor Sie das Gerät an eine Netzsteckdose anschließen, prüfen Sie bitte, ob Sie die korrekte Netzspannung für Ihr spezielles Modell verwenden. Fehlerhafte Sicherungen müssen ausnahmslos durch Sicherungen des gleichen Typs und Nennwerts ersetzt werden.

## PT Outras Informações Importantes

**1. Registre-se online.** Por favor, registre seu novo equipamento Music Tribe logo após a compra visitando o site [musictribe.com](http://musictribe.com). Registrar sua compra usando nosso simples formulário online nos ajuda a processar seus pedidos de reparos com maior rapidez e eficiência. Além disso, leia nossos termos e condições de garantia, caso seja necessário.

**2. Funcionamento Defeituoso.** Caso seu fornecedor Music Tribe não esteja localizado nas proximidades, você pode contatar um distribuidor Music Tribe para o seu país listado abaixo de "Suporte" em [musictribe.com](http://musictribe.com). Se seu país não estiver na lista, favor checar se seu problema pode ser resolvido com o nosso "Suporte Online" que também pode ser achado abaixo de "Suporte" em [musictribe.com](http://musictribe.com). Alternativamente, favor enviar uma solicitação de garantia online em [musictribe.com](http://musictribe.com) ANTES da devolução do produto.

**3. Ligações.** Antes de ligar a unidade à tomada, assegure-se de que está a utilizar a voltagem correcta para o modelo em questão. Os fusíveis com defeito terão de ser substituídos, sem qualquer excepção, por fusíveis do mesmo tipo e corrente nominal.

## IT Informazioni importanti

**1. Registratevi online.** Vi invitiamo a registrare il nuovo apparecchio Music Tribe subito dopo averlo acquistato visitando [musictribe.com](http://musictribe.com). La registrazione dell'acquisto tramite il nostro semplice modulo online ci consente di elaborare le richieste di riparazione in modo più rapido ed efficiente. Leggete anche i termini e le condizioni della nostra garanzia, qualora applicabile.

**2. Malfunzionamento.** Nel caso in cui il rivenditore autorizzato Music Tribe non si trovi nelle vostre vicinanze, potete contattare il Music Tribe Authorized Fulfiller per il vostro paese, elencato in "Support" @ [musictribe.com](http://musictribe.com). Se la vostra nazione non è elencata, controllate se il problema può essere risolto tramite il nostro "Online Support" che può anche essere trovato sotto "Support" @ [musictribe.com](http://musictribe.com). In alternativa, inviate una richiesta di garanzia online su [musictribe.com](http://musictribe.com) PRIMA di restituire il prodotto.

**3. Collegamento all'alimentazione.** Prima di collegare l'unità a una presa di corrente, assicuratevi di utilizzare la tensione di rete corretta per il modello specifico. I fusibili guasti devono essere sostituiti, senza eccezioni, con fusibili dello stesso tipo e valore nominale.

## Other important information

### NL Belangrijke informatie

**1. Registreer online.** Registreer uw nieuwe Music Tribe-apparaat direct nadat u deze hebt gekocht door naar [musictribe.com](https://musictribe.com) te gaan. Door uw aankoop te registreren via ons eenvoudige online formulier, kunnen wij uw reparatieclaims sneller en efficiënter verwerken. Lees ook de voorwaarden van onze garantie, indien van toepassing.

**2. Storing.** Mocht uw door Music Tribe geautoriseerde wederverkoper niet bij u in de buurt zijn gevestigd, dan kunt u contact opnemen met de door Music Tribe Authorized Fulfiller voor uw land vermeld onder "Support" op [musictribe.com](https://musictribe.com). Als uw land niet in de lijst staat, controleer dan of uw probleem kan worden opgelost door onze "Online Support", die u ook kunt vinden onder "Support" op [musictribe.com](https://musictribe.com). U kunt ook een online garantieclaim indienen op [musictribe.com](https://musictribe.com) VOORDAT u het product retourneert.

**3. Stroomaansluitingen.** Voordat u het apparaat op een stopcontact aansluit, moet u ervoor zorgen dat u de juiste netspanning voor uw specifieke model gebruikt. Defecte zekeringen moeten zonder uitzondering worden vervangen door zekeringen van hetzelfde type en dezelfde waarde.

### SE Viktig information

**1. Registrera online.** Registrera din nya Music Tribe-utrustning direkt efter att du köpt den genom att besöka [musictribe.com](https://musictribe.com). Att registrera ditt köp med vårt enkla onlineformulär hjälper oss att behandla dina reparationsanspråk snabbare och mer effektivt. Läs också villkoren i vår garanti, om tillämpligt.

**2. Fel.** Om din Music Tribe-auktoriserade återförsäljare inte finns i din närhet kan du kontakta Music Tribe Authorized Fulfiller för ditt land listat under "Support" på [musictribe.com](https://musictribe.com). Om ditt land inte är listat, kontrollera om ditt problem kan hanteras av vår "Onlinesupport" som också finns under "Support" på [musictribe.com](https://musictribe.com). Alternativt kan du skicka in ett online-garantianspråk på [musictribe.com](https://musictribe.com) INNAN du returnerar produkten.

**3. Strömanslutningar.** Innan du ansluter enheten till ett eluttag, se till att du använder rätt nätspanning för just din modell. Felaktiga säkringar måste bytas ut mot säkringar av samma typ och märkning utan undantag.

### PL Ważna informacja

**1. Zarejestrować online.** Zarejestruj swój nowy sprzęt Music Tribe zaraz po zakupie na stronie [musictribe.com](https://musictribe.com). Zarejestrowanie zakupu za pomocą naszego prostego formularza online pomaga nam szybciej i efektywniej rozpatrywać roszczenia dotyczące naprawy. Przeczytaj również warunki naszej gwarancji, jeśli dotyczy.

**2. Awaria.** Jeśli Twój autoryzowany sprzedawca Music Tribe nie znajduje się w pobliżu, możesz skontaktować się z autoryzowanym dostawcą Music Tribe dla swojego kraju, wymienionym w sekcji „Wsparcie” na stronie [musictribe.com](https://musictribe.com). Jeśli Twojego kraju nie ma na liście, sprawdź, czy Twój problem może zostać rozwiązany przez nasze „Wsparcie online”, które można również znaleźć w sekcji „Wsparcie” na stronie [musictribe.com](https://musictribe.com). Alternatywnie, prześlij zgłoszenie gwarancyjne online na [musictribe.com](https://musictribe.com) PRZED zwrotem produktu.

**3. Połączenia zasilania.** Przed podłączeniem urządzenia do gniazdka sieciowego upewnij się, że używasz odpowiedniego napięcia sieciowego dla danego modelu. Wadliwie bezpieczniki należy bez wyjątku wymienić na bezpieczniki tego samego typu i wartości.

## FEDERAL COMMUNICATIONS COMMISSION COMPLIANCE INFORMATION

### Turbosound

Milan M18B/M15B/M15/M12/M10

Responsible Party Name: **Music Tribe Commercial NV Inc.**

Address: **122 E. 42nd St.1,  
8th Floor NY, NY 10168,  
United States**

Email Address: **legal@musictribe.com**

### Milan M18B/M15B/M15/M12/M10

This equipment has been tested and found to comply with the limits for a Class B digital device, pursuant to part 15 of the FCC Rules. These limits are designed to provide reasonable protection against harmful interference in a residential installation. This equipment generates, uses and can radiate radio frequency energy and, if not installed and used in accordance with the instructions, may cause harmful interference to radio communications. However, there is no guarantee that interference will not occur in a particular installation. If this equipment does cause harmful interference to radio or television reception, which can be determined by turning the equipment off and on, the user is encouraged to try to correct the interference by one or more of the following measures:

- Reorient or relocate the receiving antenna.
- Increase the separation between the equipment and receiver.
- Connect the equipment into an outlet on a circuit different from that to which the receiver is connected.
- Consult the dealer or an experienced radio/TV technician for help.

This equipment complies with Part 15 of the FCC rules. Operation is subject to the following two conditions:

- (1) this device may not cause harmful interference, and
- (2) this device must accept any interference received, including interference that may cause undesired operation.

#### Important information:

Changes or modifications to the equipment not expressly approved by Music Tribe can void the user's authority to use the equipment.



Hereby, Music Tribe declares that this product is in compliance with Directive 2014/35/EU, Directive 2014/30/EU, Directive 2011/65/EU and Amendment 2015/863/EU, Directive 2012/19/EU, Regulation 519/2012 REACH SVHC and Directive 1907/2006/EC.

Full text of EU DoC is available at <https://community.musictribe.com/>

EU Representative: Music Tribe Brands DK A/S  
Address: Gammel Strand 44, DK-1202 København K, Denmark

UK Representative: Music Tribe Brands UK Ltd.  
Address: 6 Loyds Avenue, Unit 4CL London EC3N 3AX, United Kingdom

