

Quick Start Guide

EN

ES

FR

DE

PT

IT

NL

SE

PL

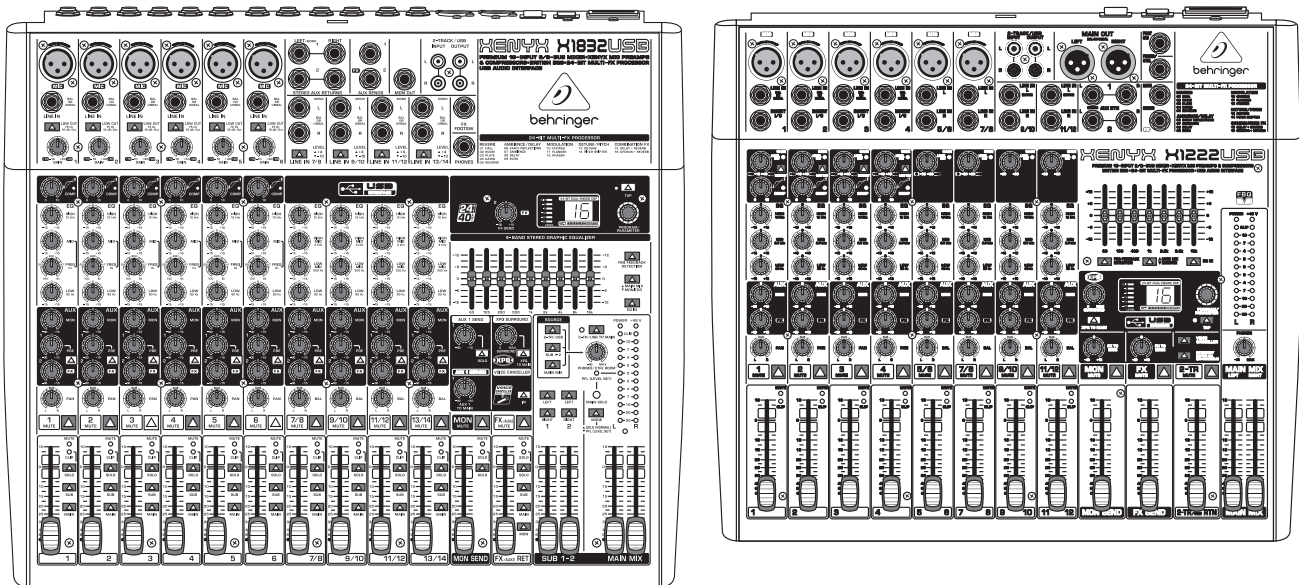

XENYX X1832USB/X1222USB

Premium 18/16-Input 3/2 and 2/2-Bus Mixer with XENYX Mic Preamps & Compressors, British EQs, 24-Bit Multi-FX Processor and USB/Audio Interface

EN

EN Important Safety Instructions

Terminals marked with this symbol carry electrical current of sufficient magnitude to constitute risk of electric shock.

Use only high-quality professional speaker cables with ¼" TS or twist-locking plugs pre-installed. All other installation or modification should be performed only by qualified personnel.



This symbol, wherever it appears, alerts you to the presence of uninsulated dangerous voltage inside the enclosure - voltage that may be sufficient to constitute a risk of shock.



This symbol, wherever it appears, alerts you to important operating and maintenance instructions in the accompanying literature. Please read the manual.



Caution
To reduce the risk of electric shock, do not remove the top cover (or the rear section). No user serviceable parts inside. Refer servicing to qualified personnel.



Caution
To reduce the risk of fire or electric shock, do not expose this appliance to rain and moisture. The apparatus shall not be exposed to dripping or splashing liquids and no objects filled with liquids, such as vases, shall be placed on the apparatus.



Caution
These service instructions are for use by qualified service personnel only. To reduce the risk of electric shock do not perform any servicing other than that contained in the operation instructions. Repairs have to be performed by qualified service personnel.

1. Read these instructions.
2. Keep these instructions.
3. Heed all warnings.
4. Follow all instructions.
5. Do not use this apparatus near water.
6. Clean only with dry cloth.
7. Do not block any ventilation openings. Install in accordance with the manufacturer's instructions.
8. Do not install near any heat sources such as radiators, heat registers, stoves, or other apparatus (including amplifiers) that produce heat.

9. Do not defeat the safety purpose of the polarized or grounding-type plug. A polarized plug has two blades with one wider than the other. A grounding-type plug has two blades and a third grounding prong. The wide blade or the third prong are provided for your safety. If the provided plug does not fit into your outlet, consult an electrician for replacement of the obsolete outlet.

10. Protect the power cord from being walked on or pinched particularly at plugs, convenience receptacles, and the point where they exit from the apparatus.

11. Use only attachments/accessories specified by the manufacturer.



12. Use only with the cart, stand, tripod, bracket, or table specified by the manufacturer, or sold with the apparatus. When a cart is used, use caution when moving the cart/apparatus combination to avoid

injury from tip-over.

13. Unplug this apparatus during lightning storms or when unused for long periods of time.

14. Refer all servicing to qualified service personnel. Servicing is required when the apparatus has been damaged in any way, such as power supply cord or plug is damaged, liquid has been spilled or objects have fallen into the apparatus, the apparatus has been exposed to rain or moisture, does not operate normally, or has been dropped.

15. The apparatus shall be connected to a MAINS socket outlet with a protective earthing connection.

16. Where the MAINS plug or an appliance coupler is used as the disconnect device, the disconnect device shall remain readily operable.



17. Correct disposal of this product: This symbol indicates that this product must not be disposed of with household waste, according to the WEEE Directive (2012/19/EU) and your national law. This product should be taken to a collection center licensed for

the recycling of waste electrical and electronic equipment (EEE). The mishandling of this type of waste could have a possible negative impact on the environment and human health due to potentially hazardous substances that are generally associated with EEE. At the same time, your cooperation in the correct disposal of this product will contribute to the efficient use of natural resources.

For more information about where you can take your waste equipment for recycling, please contact your local city office, or your household waste collection service.

18. Do not install in a confined space, such as a book case or similar unit.

19. Do not place naked flame sources, such as lighted candles, on the apparatus.

20. Please keep the environmental aspects of battery disposal in mind. Batteries must be disposed of at a battery collection point.

21. This apparatus may be used in tropical and moderate climates up to 45°C.

LEGAL DISCLAIMER

Music Tribe accepts no liability for any loss which may be suffered by any person who relies either wholly or in part upon any description, photograph, or statement contained herein. Technical specifications, appearances and other information are subject to change without notice. All trademarks are the property of their respective owners. Midas, Klark Teknik, Lab Gruppen, Lake, Tannoy, Turbosound, TC Electronic, TC Helicon, Behringer, Bugera, Aston Microphones and Coolaudio are trademarks or registered trademarks of Music Tribe Global Brands Ltd. © Music Tribe Global Brands Ltd. 2023 All rights reserved.

LIMITED WARRANTY

For the applicable warranty terms and conditions and additional information regarding Music Tribe's Limited Warranty, please see complete details online at community.musictribe.com/pages/support#warranty.

ES Instrucciones de seguridad

Las terminales marcadas con este símbolo transportan corriente eléctrica de magnitud suficiente como para constituir un riesgo de descarga eléctrica. Utilice solo cables de altavoz profesionales y de alta calidad con conectores TS de 6,3 mm o de bayoneta prefijados. Cualquier otra instalación o modificación debe ser realizada únicamente por un técnico cualificado.



Este símbolo, siempre que aparece, le advierte de la presencia de voltaje peligroso sin aislar dentro de la caja; este voltaje puede ser suficiente para constituir un riesgo de descarga.



Este símbolo, siempre que aparece, le advierte sobre instrucciones operativas y de mantenimiento que aparecen en la documentación adjunta. Por favor, lea el manual.



Atención
Para reducir el riesgo de descarga eléctrica, no quite la tapa (o la parte posterior). No hay piezas en el interior del equipo que puedan ser reparadas por el usuario. Si es necesario, póngase en contacto con personal cualificado.



Atención
Para reducir el riesgo de incendio o descarga eléctrica, no exponga este aparato a la lluvia, humedad o alguna otra fuente que pueda salpicar o derramar algún líquido sobre el aparato. No coloque ningún tipo de recipiente para líquidos sobre el aparato.



Atención
Las instrucciones de servicio deben llevarlas a cabo exclusivamente personal cualificado. Para evitar el riesgo de una descarga eléctrica, no realice reparaciones que no se encuentren descritas en el manual de operaciones. Las reparaciones deben ser realizadas exclusivamente por personal cualificado.

1. Lea las instrucciones.
2. Conserve estas instrucciones.
3. Preste atención a todas las advertencias.
4. Siga todas las instrucciones.
5. No use este aparato cerca del agua.
6. Limpie este aparato con un paño seco.
7. No bloquee las aberturas de ventilación. Instale el equipo de acuerdo con las instrucciones del fabricante.

8. No instale este equipo cerca de fuentes de calor tales como radiadores, acumuladores de calor, estufas u otros aparatos (incluyendo amplificadores) que puedan producir calor.

9. No elimine o deshabilite nunca la conexión a tierra del aparato o del cable de alimentación de corriente. Un enchufe polarizado tiene dos polos, uno de los cuales tiene un contacto más ancho que el otro. Una clavija con puesta a tierra dispone de tres contactos: dos polos y la puesta a tierra. El contacto ancho y el tercer contacto, respectivamente, son los que garantizan una mayor seguridad. Si el enchufe suministrado con el equipo no concuerda con la toma de corriente, consulte con un electricista para cambiar la toma de corriente obsoleta.

10. Coloque el cable de suministro de energía de manera que no pueda ser pisado y que esté protegido de objetos afilados. Asegúrese de que el cable de suministro de energía esté protegido, especialmente en la zona de la clavija y en el punto donde sale del aparato.

11. Use únicamente los dispositivos o accesorios especificados por el fabricante.



12. Use únicamente la carretilla, plataforma, trípode, soporte o mesa especificados por el fabricante o suministrados junto con el equipo. Al transportar el equipo, tenga cuidado para evitar daños y caídas al tropezar con algún obstáculo.

13. Desenchufe el equipo durante tormentas o si no va a utilizarlo durante un periodo largo.

14. Confíe las reparaciones únicamente a servicios técnicos cualificados. La unidad requiere mantenimiento siempre que haya sufrido algún daño, si el cable de suministro de energía o el enchufe presentaran daños, se hubiera derramado un líquido o hubieran caído objetos dentro del equipo, si el aparato hubiera estado expuesto a la humedad o la lluvia, si ha dejado de funcionar de manera normal o si ha sufrido algún golpe o caída.

15. Al conectar la unidad a la toma de corriente eléctrica asegúrese de que la conexión disponga de una unión a tierra.

16. Si el enchufe o conector de red sirve como único medio de desconexión, éste debe ser accesible fácilmente.



17. Cómo debe deshacerse de este aparato: Este símbolo indica que este aparato no debe ser tratado como basura orgánica, según lo indicado en la Directiva WEEE (2012/19/EU) y a las normativas aplicables en su país. En lugar de ello deberá llevarlo al punto limpio más cercano para el reciclaje de sus elementos eléctricos / electrónicos (EEE). Al hacer esto estará ayudando a prevenir las posibles consecuencias negativas para el medio ambiente y la salud que podrían ser provocadas por una gestión inadecuada de este tipo de aparatos. Además, el reciclaje de materiales ayudará a

conservar los recursos naturales. Para más información acerca del reciclaje de este aparato, póngase en contacto con el Ayuntamiento de su ciudad o con el punto limpio local.

18. No instale esta unidad en un espacio muy reducido, tal como encastrada en una librería o similar.

19. No coloque objetos con llama, como una vela encendida, sobre este aparato.

20. Tenga presentes todas las advertencias relativas al reciclaje y correcta eliminación de las pilas. Las pilas deben ser siempre eliminadas en un punto limpio y nunca con el resto de la basura orgánica.

21. Puede usar este aparato en lugares con climas tropicales y moderados que soporten temperaturas de hasta 45°C.

NEGACIÓN LEGAL

Music Tribe no admite ningún tipo de responsabilidad por cualquier daño o pérdida que pudiera sufrir cualquier persona por confiar total o parcialmente en la descripciones, fotografías o afirmaciones contenidas en este documento. Las especificaciones técnicas, imágenes y otras informaciones contenidas en este documento están sujetas a modificaciones sin previo aviso. Todas las marcas comerciales que aparecen aquí son propiedad de sus respectivos dueños. Midas, Klark Teknik, Lab Gruppen, Lake, Tannoy, Turbosound, TC Electronic, TC Helicon, Behringer, Bugera, Aston Microphones y Coolaudio son marcas comerciales o marcas registradas de Music Tribe Global Brands Ltd. © Music Tribe Global Brands Ltd. 2023 Reservados todos los derechos.

GARANTÍA LIMITADA

Si quiere conocer los detalles y condiciones aplicables de la garantía así como información adicional sobre la Garantía limitada de Music Tribe, consulte online toda la información en la web community.musictribe.com/pages/support#warranty.

FR Consignes de sécurité

Les points repérés par ce symbole portent une tension électrique suffisante pour constituer un risque d'électrocution.

Utilisez uniquement des câbles d'enceintes professionnels de haute qualité avec fiches Jack mono 6,35 mm ou fiches à verrouillages déjà installées. Toute autre installation ou modification doit être effectuée uniquement par un personnel qualifié.

Ce symbole avertit de la présence d'une tension dangereuse et non isolée à l'intérieur de l'appareil - elle peut provoquer des chocs électriques.

Attention
Ce symbol signale les consignes d'utilisation et d'entre ! Tien importantes dans la documentation fournie. Lisez les consignes de sécurité du manuel d'utilisation de l'appareil.

Attention
Pour éviter tout risque de choc électrique, ne pas ouvrir le capot de l'appareil ni démonter le panneau arrière. L'intérieur de l'appareil ne possède aucun élément réparable par l'utilisateur. Laisser toute réparation à un professionnel qualifié.

Attention
Pour réduire les risques de feu et de choc électrique, n'exposez pas cet appareil à la pluie, à la moisissure, aux gouttes ou aux éclaboussures. Ne posez pas de récipient contenant un liquide sur l'appareil (un vase par exemple).

Attention
Ces consignes de sécurité et d'entretien sont destinées à un personnel qualifié. Pour éviter tout risque de choc électrique, n'effectuez aucune réparation sur l'appareil qui ne soit décrite par le manuel d'utilisation. Les éventuelles réparations doivent être effectuées uniquement par un technicien spécialisé.

1. Lisez ces consignes.
2. Conservez ces consignes.
3. Respectez tous les avertissements.
4. Respectez toutes les consignes d'utilisation.
5. N'utilisez jamais l'appareil à proximité d'un liquide.
6. Nettoyez l'appareil avec un chiffon sec.
7. Veillez à ne pas empêcher la bonne ventilation de l'appareil via ses ouïes de ventilation. Respectez les consignes du fabricant concernant l'installation de l'appareil.

8. Ne placez pas l'appareil à proximité d'une source de chaleur telle qu'un chauffage, une cuisinière ou tout appareil dégageant de la chaleur (y compris un ampli de puissance).

9. Ne supprimez jamais la sécurité des prises bipolaires ou des prises terre. Les prises bipolaires possèdent deux contacts de largeur différente. Le plus large est le contact de sécurité. Les prises terre possèdent deux contacts plus une mise à la terre servant de sécurité. Si la prise du bloc d'alimentation ou du cordon d'alimentation fourni ne correspond pas à celles de votre installation électrique, faites appel à un électricien pour effectuer le changement de prise.

10. Installez le cordon d'alimentation de telle façon que personne ne puisse marcher dessus et qu'il soit protégé d'arêtes coupantes. Assurez-vous que le cordon d'alimentation est suffisamment protégé, notamment au niveau de sa prise électrique et de l'endroit où il est relié à l'appareil; cela est également valable pour une éventuelle rallonge électrique.

11. Utilisez exclusivement des accessoires et des appareils supplémentaires recommandés par le fabricant.



12. Utilisez exclusivement des chariots, des diables, des présentoirs, des pieds et des surfaces de travail recommandés par le fabricant ou livrés avec le produit.

Déplacez précautionneusement tout chariot ou diable chargé pour éviter d'éventuelles blessures en cas de chute.

13. Débranchez l'appareil de la tension secteur en cas d'orage ou si l'appareil reste inutilisé pendant une longue période de temps.

14. Les travaux d'entretien de l'appareil doivent être effectués uniquement par du personnel qualifié. Aucun entretien n'est nécessaire sauf si l'appareil est endommagé de quelque façon que ce soit (dommages sur le cordon d'alimentation ou la prise par exemple), si un liquide ou un objet a pénétré à l'intérieur du châssis, si l'appareil a été exposé à la pluie ou à l'humidité, s'il ne fonctionne pas correctement ou à la suite d'une chute.

15. L'appareil doit être connecté à une prise secteur dotée d'une protection par mise à la terre.

16. La prise électrique ou la prise IEC de tout appareil dénué de bouton marche/arrêt doit rester accessible en permanence.



17. Mise au rebut appropriée de ce produit: Ce symbole indique qu'en accord avec la directive DEEE (2012/19/EU) et les lois en vigueur dans votre pays, ce produit ne doit pas être jeté avec les déchets ménagers. Ce produit doit être déposé dans un point de collecte

agréé pour le recyclage des déchets d'équipements électriques et électroniques (EEE). Une mauvaise manipulation de ce type de déchets pourrait avoir un impact négatif sur l'environnement et la santé à cause des substances potentiellement dangereuses généralement

associées à ces équipements. En même temps, votre coopération dans la mise au rebut de ce produit contribuera à l'utilisation efficace des ressources naturelles. Pour plus d'informations sur l'endroit où vous pouvez déposer vos déchets d'équipements pour le recyclage, veuillez contacter votre mairie ou votre centre local de collecte des déchets.

18. N'installez pas l'appareil dans un espace confiné tel qu'une bibliothèque ou meuble similaire.

19. Ne placez jamais d'objets enflammés, tels que des bougies allumées, sur l'appareil.

20. Gardez à l'esprit l'impact environnemental lorsque vous mettez des piles au rebut. Les piles usées doivent être déposées dans un point de collecte adapté.

21. Cet appareil peut être utilisé sous un climat tropical ou modéré avec des températures de 45°C maximum.

DÉNI LÉGAL

Music Tribe ne peut être tenu pour responsable pour toute perte pouvant être subie par toute personne se fiant en partie ou en totalité à toute description, photographie ou affirmation contenue dans ce document. Les caractéristiques, l'apparence et d'autres informations peuvent faire l'objet de modifications sans notification. Toutes les marques appartiennent à leurs propriétaires respectifs. Midas, Klark Teknik, Lab Gruppen, Lake, Tannoy, Turbosound, TC Electronic, TC Helicon, Behringer, Bugera, Aston Microphones et Coolaudio sont des marques ou marques déposées de Music Tribe Global Brands Ltd. © Music Tribe Global Brands Ltd. 2023 Tous droits réservés.

GARANTIE LIMITÉE

Pour connaître les termes et conditions de garantie applicables, ainsi que les informations supplémentaires et détaillées sur la Garantie Limitée de Music Tribe, consultez le site Internet community.musictribe.com/pages/support#warranty.

DE Wichtige Sicherheitshinweise

Vorsicht
Die mit dem Symbol markierten Anschlüsse führen so viel Spannung, dass die Gefahr eines Stromschlags besteht.

Verwenden Sie nur hochwertige, professionelle Lautsprecherkabel mit vorinstallierten 6,35 mm MONO-Klinkensteckern oder Lautsprecherstecker mit Drehverriegelung. Alle anderen Installationen oder Modifikationen sollten nur von qualifiziertem Fachpersonal ausgeführt werden.

Achtung
Um eine Gefährdung durch Stromschlag auszuschließen, darf die Geräteabdeckung bzw. Geräterückwand nicht abgenommen werden. Im Innern des Geräts befinden sich keine vom Benutzer reparierbaren Teile. Reparaturarbeiten dürfen nur von qualifiziertem Personal ausgeführt werden.

Achtung
Um eine Gefährdung durch Feuer bzw. Stromschlag auszuschließen, darf dieses Gerät weder Regen oder Feuchtigkeit ausgesetzt werden noch sollten Spritzwasser oder tropfende Flüssigkeiten in das Gerät gelangen können. Stellen Sie keine mit Flüssigkeit gefüllten Gegenstände, wie z. B. Vasen, auf das Gerät.

Achtung
Die Service-Hinweise sind nur durch qualifiziertes Personal zu befolgen. Um eine Gefährdung durch Stromschlag zu vermeiden, führen Sie bitte keinerlei Reparaturen an dem Gerät durch, die nicht in der Bedienungsanleitung beschrieben sind. Reparaturen sind nur von qualifiziertem Fachpersonal durchzuführen.

1. Lesen Sie diese Hinweise.
2. Bewahren Sie diese Hinweise auf.
3. Beachten Sie alle Warnhinweise.
4. Befolgen Sie alle Bedienungshinweise.
5. Betreiben Sie das Gerät nicht in der Nähe von Wasser.
6. Reinigen Sie das Gerät mit einem trockenen Tuch.
7. Blockieren Sie nicht die Belüftungsschlitze. Beachten Sie beim Einbau des Gerätes die Herstellerhinweise.
8. Stellen Sie das Gerät nicht in der Nähe von Wärmequellen auf. Solche Wärmequellen sind z. B. Heizkörper, Herde oder andere Wärme erzeugende Geräte (auch Verstärker).
9. Entfernen Sie in keinem Fall die Sicherheitsvorrichtung von Zweipol- oder geerdeten Steckern. Ein Zweipolstecker hat zwei unterschiedlich breite Steckkontakte. Ein geerdeter Stecker hat zwei Steckkontakte und einen dritten Erdungskontakt. Der breitere Steckkontakt oder der zusätzliche

Erdungskontakt dient Ihrer Sicherheit. Falls das mitgelieferte Steckerformat nicht zu Ihrer Steckdose passt, wenden Sie sich bitte an einen Elektriker, damit die Steckdose entsprechend ausgetauscht wird.

10. Verlegen Sie das Netzkabel so, dass es vor Tritten und scharfen Kanten geschützt ist und nicht beschädigt werden kann. Achten Sie bitte insbesondere im Bereich der Stecker, Verlängerungskabel und an der Stelle, an der das Netzkabel das Gerät verlässt, auf ausreichenden Schutz.

11. Das Gerät muss jederzeit mit intaktem Schutzleiter an das Stromnetz angeschlossen sein.

12. Sollte der Hauptnetzstecker oder eine Gerätesteckdose die Funktionseinheit zum Abschalten sein, muss diese immer zugänglich sein.

13. Verwenden Sie nur Zusatzgeräte/Zubehörteile, die laut Hersteller geeignet sind.



14. Verwenden Sie nur Wagen, Standvorrichtungen, Stative, Halter oder Tische, die vom Hersteller benannt oder im Lieferumfang des Geräts enthalten sind. Falls Sie einen

Wagen benutzen, seien Sie vorsichtig beim Bewegen der Wagen-Gerätkombination, um Verletzungen durch Stolpern zu vermeiden.

15. Ziehen Sie den Netzstecker bei Gewitter oder wenn Sie das Gerät längere Zeit nicht benutzen.

16. Lassen Sie alle Wartungsarbeiten nur von qualifiziertem Service-Personal ausführen. Eine Wartung ist notwendig, wenn das Gerät in irgendeiner Weise beschädigt wurde (z. B. Beschädigung des Netzkabels oder Steckers), Gegenstände oder Flüssigkeit in das Geräterinnere gelangt sind, das Gerät Regen oder Feuchtigkeit ausgesetzt wurde, das Gerät nicht ordnungsgemäß funktioniert oder auf den Boden gefallen ist.



17. Korrekte Entsorgung dieses Produkts: Dieses Symbol weist darauf hin, das Produkt entsprechend der WEEE Richtlinie (2012/19/EU) und der jeweiligen nationalen Gesetze nicht zusammen mit Ihren Haushaltsabfällen zu entsorgen.

Dieses Produkt sollte bei einer autorisierten Sammelstelle für Recycling elektrischer und elektronischer Geräte (EEE) abgegeben werden. Wegen bedenklicher Substanzen, die generell mit elektrischen und elektronischen Geräten in Verbindung stehen, könnte eine unsachgemäße Behandlung dieser Abfallart eine negative Auswirkung auf Umwelt und Gesundheit haben. Gleichzeitig gewährleistet Ihr Beitrag zur richtigen Entsorgung dieses Produkts die effektive Nutzung natürlicher Ressourcen. Für weitere Informationen zur Entsorgung Ihrer Geräte bei einer Recycling-Stelle nehmen Sie bitte Kontakt zum zuständigen städtischen Büro, Entsorgungsamt oder zu Ihrem Haushaltsabfallentsorger auf.

18. Installieren Sie das Gerät nicht in einer beengten Umgebung, zum Beispiel Bücherregal oder ähnliches.

19. Stellen Sie keine Gegenstände mit offenen Flammen, etwa brennende Kerzen, auf das Gerät.

20. Beachten Sie bei der Entsorgung von Batterien den Umweltschutz-Aspekt. Batterien müssen bei einer Batterie-Sammelstelle entsorgt werden.

21. Dieses Gerät ist in tropischen und gemäßigten Klimazonen bis 45° C einsetzbar.

HAFTUNGS-AUSSCHLUSS

Music Tribe übernimmt keine Haftung für Verluste, die Personen entstanden sind, die sich ganz oder teilweise auf hier enthaltene Beschreibungen, Fotos oder Aussagen verlassen haben. Technische Daten, Erscheinungsbild und andere Informationen können ohne vorherige Ankündigung geändert werden. Alle Warenzeichen sind Eigentum der jeweiligen Inhaber. Midas, Klark Teknik, Lab Gruppen, Lake, Tannoy, Turbosound, TC Electronic, TC Helicon, Behringer, Bugera, Aston Microphones und Coolaudio sind Warenzeichen oder eingetragene Warenzeichen der Music Tribe Global Brands Ltd. © Music Tribe Global Brands Ltd. 2023 Alle Rechte vorbehalten.

BESCHRÄNKTE GARANTIE

Die geltenden Garantiebedingungen und zusätzliche Informationen bezüglich der von Music Tribe gewährten beschränkten Garantie finden Sie online unter community.musictribe.com/pages/support#warranty.

PT Instruções de Segurança Importantes



Aviso!

Terminais marcados com o símbolo carregam corrente elétrica de magnitude suficiente para constituir um risco de choque elétrico. Use apenas cabos de alto-falantes de alta qualidade com plugues TS de ¼" ou plugues com trava de torção pré-instalados. Todas as outras instalações e modificações devem ser efetuadas por pessoas qualificadas.



Este símbolo, onde quer que o encontre, alerta-o para a leitura das instruções de manuseamento que acompanham o equipamento. Por favor leia o manual de instruções.



Atenção

De forma a diminuir o risco de choque elétrico, não remover a cobertura (ou a secção de trás). Não existem peças substituíveis por parte do utilizador no seu interior. Para esse efeito recorrer a um técnico qualificado.



Atenção

Para reduzir o risco de incêndios ou choques elétricos o aparelho não deve ser exposto à chuva nem à humidade. Além disso, não deve ser sujeito a salpicos, nem devem ser colocados em cima do aparelho objectos contendo líquidos, tais como jarras.



Atenção

Estas instruções de operação devem ser utilizadas, em exclusivo, por técnicos de assistência qualificados. Para evitar choques elétricos não proceda a reparações ou intervenções, que não as indicadas nas instruções de operação, salvo se possuir as qualificações necessárias. Para evitar choques elétricos não proceda a reparações ou intervenções, que não as indicadas nas instruções de operação. Só o deverá fazer se possuir as qualificações necessárias.

1. Leia estas instruções.
2. Guarde estas instruções.
3. Preste atenção a todos os avisos.
4. Siga todas as instruções.
5. Não utilize este dispositivo perto de água.
6. Limpe apenas com um pano seco.
7. Não obstrua as entradas de ventilação. Instale de acordo com as instruções do fabricante.
8. Não instale perto de quaisquer fontes de calor tais como radiadores, bocas de ar quente, fogões de sala ou outros aparelhos (incluindo amplificadores) que produzam calor.
9. Não anule o objectivo de segurança das fichas polarizadas ou do tipo de ligação à terra. Uma ficha polarizada dispõe de duas palhetas sendo uma mais larga do que a outra. Uma ficha do tipo ligação à terra dispõe de duas palhetas e um terceiro dente de ligação à terra.

A palheta larga ou o terceiro dente são fornecidos para sua segurança. Se a ficha fornecida não encaixar na sua tomada, consulte um electricista para a substituição da tomada obsoleta.

10. Proteja o cabo de alimentação de pisadelas ou apertos, especialmente nas fichas, extensões, e no local de saída da unidade. Certifique-se de que o cabo eléctrico está protegido. Verifique particularmente nas fichas, nos receptáculos e no ponto em que o cabo sai do aparelho.

11. O aparelho tem de estar sempre conectado à rede eléctrica com o condutor de protecção intacto.

12. Se utilizar uma ficha de rede principal ou uma tomada de aparelhos para desligar a unidade de funcionamento, esta deve estar sempre acessível.

13. Utilize apenas ligações/acessórios especificados pelo fabricante.



14. Utilize apenas com o carrinho, estrutura, tripé, suporte, ou mesa especificados pelo fabricante ou vendidos com o dispositivo. Quando utilizar um carrinho, tenha cuidado ao

mover o conjunto carrinho/dispositivo para evitar danos provocados pela terpidação.

15. Desligue este dispositivo durante as trovoadas ou quando não for utilizado durante longos períodos de tempo.

16. Qualquer tipo de reparação deve ser sempre efectuado por pessoal qualificado. É necessária uma reparação sempre que a unidade tiver sido de alguma forma danificada, como por exemplo: no caso do cabo de alimentação ou ficha se encontrarem danificados; na eventualidade de líquido ter sido derramado ou objectos terem caído para dentro do dispositivo; no caso da unidade ter estado exposta à chuva ou à humidade; se esta não funcionar normalmente, ou se tiver caído.



17. Correcta eliminação deste produto: este símbolo indica que o produto não deve ser eliminado juntamente com os resíduos domésticos, segundo a Directiva REEE (2012/19/EU) e a legislação nacional. Este produto deverá ser levado para um centro de recolha

licenciado para a reciclagem de resíduos de equipamentos eléctricos e electrónicos (EEE). O tratamento incorrecto deste tipo de resíduos pode ter um eventual impacto negativo no ambiente e na saúde humana devido a substâncias potencialmente perigosas que estão geralmente associadas aos EEE. Ao mesmo tempo, a sua colaboração para a eliminação correcta deste produto irá contribuir para a utilização eficiente dos recursos naturais. Para mais informação acerca dos locais onde poderá deixar o seu equipamento usado para reciclagem, é favor contactar os serviços municipais locais, a entidade de gestão de resíduos ou os serviços de recolha de resíduos domésticos.

18. Não instale em lugares confinados, tais como estantes ou unidades similares.

19. Não coloque fontes de chama, tais como velas acesas, sobre o aparelho.

20. Favor, obedecer os aspectos ambientais de descarte de bateria. Baterias devem ser descartadas em um ponto de coletas de baterias.

21. Esse aparelho pode ser usado em climas tropicais e moderados até 45°C.

LEGAL RENUNCIANTE

O Music Tribe não se responsabiliza por perda alguma que possa ser sofrida por qualquer pessoa que dependa, seja de maneira completa ou parcial, de qualquer descrição, fotografia, ou declaração aqui contidas. Dados técnicos, aparências e outras informações estão sujeitas a modificações sem aviso prévio. Todas as marcas são propriedade de seus respectivos donos. Midas, Klark Teknik, Lab Gruppen, Lake, Tannoy, Turbosound, TC Electronic, TC Helicon, Behringer, Bugera, Aston Microphones e Coolaudio são marcas ou marcas registradas do Music Tribe Global Brands Ltd. © Music Tribe Global Brands Ltd. 2023 Todos direitos reservados.

GARANTIA LIMITADA

Para obter os termos de garantia aplicáveis e condições e informações adicionais a respeito da garantia limitada do Music Tribe, favor verificar detalhes na íntegra através do website community.musictribe.com/pages/support#warranty.

IT Informazioni importanti



Attenzione

I terminali contrassegnati da questo simbolo conducono una corrente elettrica di magnitudine sufficiente a costituire un rischio di scossa elettrica. Utilizzare solo cavi per altoparlanti professionali di alta qualità con jack sbilanciati da 6,35mm. o connettori con blocco a rotazione. Tutte le altre installazioni o modifiche devono essere eseguite esclusivamente da personale qualificato.



Attenzione

Questo simbolo, ovunque appaia, avverte della presenza di una tensione pericolosa non isolata all'interno dello chassis, tensione che può essere sufficiente per costituire un rischio di scossa elettrica.



Attenzione

Questo simbolo, ovunque appaia, segnala importanti istruzioni operative e di manutenzione nella documentazione allegata. Si invita a leggere il manuale.



Attenzione

Per ridurre il rischio di scosse elettriche, non rimuovere il coperchio superiore (o la sezione posteriore). All'interno non ci sono parti riparabili dall'utente. Per la manutenzione rivolgersi a personale qualificato.



Attenzione

Per ridurre il rischio di incendi o scosse elettriche, non esporre questo apparecchio a pioggia e umidità. L'apparecchio non deve essere esposto a gocciolio o schizzi di liquidi e nessun oggetto contenente liquidi, come vasi, deve essere collocato sull'apparecchio.



Attenzione

Queste istruzioni di servizio sono destinate esclusivamente a personale qualificato. Per ridurre il rischio di scosse elettriche non eseguire interventi di manutenzione diversi da quelli contenuti nel manuale di istruzioni. Le riparazioni devono essere eseguite da personale di assistenza qualificato.

1. Leggere queste istruzioni.
2. Conservare queste istruzioni.
3. Prestare attenzione a tutti gli avvisi.
4. Applicare tutte le istruzioni.
5. Non utilizzare questo dispositivo vicino l'acqua.
6. Pulire esclusivamente con un panno asciutto.
7. Non bloccare le aperture di ventilazione. Installare in conformità con le istruzioni del produttore.
8. Non installare vicino a fonti di calore come radiatori, termoregolatori, stufe o altri apparecchi (inclusi amplificatori) che producono calore.

9. Non escludere la sicurezza fornita dalla spina polarizzata o con messa a terra. Una spina polarizzata ha due lame, una più larga dell'altra. Una spina con messa a terra ha due lame e un terzo polo di messa a terra. La lama larga o il terzo polo sono forniti per la vostra sicurezza. Se la spina fornita non si adatta alla presa, consultare un elettricista per la sostituzione della presa obsoleta.

10. Proteggere il cavo di alimentazione dal calpestio o essere schiacciato in particolare alle spine, prese di corrente e il punto in cui esce dall'apparecchio.

11. Utilizzare esclusivamente dispositivi/accessori specificati dal produttore.



12. Utilizzare solo carrelli, supporti, treppiedi, staffe o tavoli indicati dal produttore o venduti con l'apparecchio. Utilizzando un carrello, prestare attenzione quando si sposta la combinazione

carrello/apparecchio per evitare lesioni dovute al ribaltamento.

13. Scollegare questo apparecchio durante i temporali o se non è utilizzato per lunghi periodi di tempo.

14. Per tutte le riparazioni rivolgersi a personale qualificato. La manutenzione è necessaria quando l'apparecchio è danneggiato in qualsiasi modo, come danneggiamento del cavo di alimentazione o della spina, versamento di liquido o oggetti caduti nell'apparecchio, se l'apparecchio è stato esposto a pioggia o umidità, se non funziona normalmente o è caduto.

15. L'apparecchio deve essere collegato a una presa di corrente elettrica con messa a terra di protezione.

16. Se la spina o una presa del dispositivo è utilizzata come dispositivo di disconnessione, deve essere facilmente utilizzabile.



17. Smaltimento corretto di questo prodotto: questo simbolo indica che questo dispositivo non deve essere smaltito insieme ai rifiuti domestici, secondo la Direttiva RAEE (2012/19 / UE) e la vostra legislazione nazionale. Questo prodotto deve essere

portato in un centro di raccolta autorizzato per il riciclaggio di rifiuti di apparecchiature elettriche ed elettroniche (RAEE). La cattiva gestione di questo tipo di rifiuti potrebbe avere un possibile impatto negativo sull'ambiente e sulla salute umana a causa di sostanze potenzialmente pericolose che sono generalmente associate alle apparecchiature elettriche ed elettroniche. Nello stesso tempo la vostra collaborazione al corretto smaltimento di questo prodotto contribuirà all'utilizzo efficiente delle risorse naturali. Per ulteriori informazioni su dove è possibile trasportare le apparecchiature per il riciclaggio vi invitiamo a contattare l'ufficio comunale locale o il servizio di raccolta dei rifiuti domestici.

18. Non installare in uno spazio ristretto, come in una libreria o in una struttura simile.

19. Non collocare sul dispositivo fonti di fiamme libere, come candele accese.

20. Per lo smaltimento delle batterie, tenere in considerazione gli aspetti ambientali. Le batterie devono essere smaltite in un punto di raccolta delle batterie esauste.

21. Questo apparecchio può essere usato in climi tropicali e temperati fino a 45°C.

DISCLAIMER LEGALE

Music Tribe non si assume alcuna responsabilità per eventuali danni che possono essere subiti da chiunque si affidi in tutto o in parte a qualsiasi descrizione, fotografia o dichiarazione contenuta qui. Specifiche tecniche, aspetti e altre informazioni sono soggette a modifiche senza preavviso. Tutti i marchi sono di proprietà dei rispettivi titolari. Midas, Klark Teknik, Lab Gruppen, Lake, Tannoy, Turbosound, TC Electronic, TC Helicon, Behringer, Bugera, Aston Microphones e Coolaudio sono marchi o marchi registrati di Music Tribe Global Brands Ltd. © Music Tribe Global Brands Ltd. 2023 Tutti i diritti riservati.

GARANZIA LIMITATA

Per i termini e le condizioni di garanzia applicabili e le informazioni aggiuntive relative alla garanzia limitata di Music Tribe, consultare online i dettagli completi su community.musictribe.com/pages/support#warranty.

NL Belangrijke veiligheidsvoorschriften



Waarschuwing

Aansluitingen die gemerkt zijn met het symbool voeren een zodanig hoge spanning dat ze een risico vormen voor elektrische schokken. Gebruik uitsluitend kwalitatief hoogwaardige, in de handel verkrijgbare luidsprekerkabels die voorzien zijn van ¼" TS stekkers. Laat uitsluitend gekwalificeerd personeel alle overige installatie- of modificatiehandelingen uitvoeren.



Dit symbool wijst u altijd op belangrijke bedienings- en onderhoudsvoorschriften in de bijbehorende documenten. Wij vragen u dringend de handleiding te lezen.



Attentie

Verwijder in geen geval de bovenste afdekking (van het achterste gedeelte) anders bestaat er gevaar voor een elektrische schok. Het apparaat bevat geen te onderhouden onderdelen. Reparatiewerkzaamheden mogen uitsluitend door gekwalificeerd personeel uitgevoerd worden.



Attentie

Om het risico op brand of elektrische schokken te beperken, dient u te voorkomen dat dit apparaat wordt blootgesteld aan regen en vocht. Het apparaat mag niet worden blootgesteld aan neerdruppelend of opspattend water en er mogen geen met water gevulde voorwerpen – zoals een vaas – op het apparaat worden gezet.



Attentie

Deze onderhoudsinstructies zijn uitsluitend bedoeld voor gekwalificeerd onderhoudspersoneel. Om elektrische schokken te voorkomen, mag u geen andere onderhoudshandelingen verrichten dan in de bedieningsinstructies vermeld staan. Reparatiewerkzaamheden mogen alleen uitgevoerd worden door gekwalificeerd onderhoudspersoneel.

1. Lees deze voorschriften.
2. Bewaar deze voorschriften.
3. Neem alle waarschuwingen in acht.
4. Volg alle voorschriften op.
5. Gebruik dit apparaat niet in de buurt van water.
6. Reinig het uitsluitend met een droge doek.
7. Let erop geen van de ventilatie-openingen te bedekken. Plaats en installeer het volgens de voorschriften van de fabrikant.
8. Het apparaat mag niet worden geplaatst in de buurt van radiatoren, warmte-uitlaten, kachels of andere zaken (ook versterkers) die warmte afgeven.

9. Maak de veiligheid waarin door de polarisatie- of aardingsstekker wordt voorzien, niet ongedaan. Een polarisatiestekker heeft twee bladen, waarvan er een breder is dan het andere. Een aardingsstekker heeft twee bladen en een derde uitsteeksel voor de aarding. Het bredere blad of het derde uitsteeksel zijn er voor uw veiligheid. Mocht de geleverde stekker niet in uw stopcontact passen, laat het contact dan door een elektricien vervangen.

10. Om beschadiging te voorkomen, moet de stroomleiding zo gelegd worden dat er niet kan worden over gelopen en dat ze beschermd is tegen scherpe kanten. Zorg zeker voor voldoende bescherming aan de stekkers, de verlengkabels en het punt waar het netsnoer het apparaat verlaat.

11. Het toestel met altijd met een intacte aarddraad aan het stroomnet aangesloten zijn.

12. Wanneer de stekker van het hoofdnetwerk of een apparaatstopcontact de functionele eenheid voor het uitschakelen is, dient deze altijd toegankelijk te zijn.

13. Gebruik uitsluitend door de producent gespecificeerd toebehoren c.q. onderdelen.



14. Gebruik het apparaat uitsluitend in combinatie met de wagen, het statief, de driepoot, de beugel of tafel die door de producent is aangegeven, of die in combinatie met het apparaat wordt verkocht.

Bij gebruik van een wagen dient men voorzichtig te zijn bij het verrijden van de combinatie wagen/apparaat en letsel door vallen te voorkomen.

15. Bij onweer en als u het apparaat langere tijd niet gebruikt, haalt u de stekker uit het stopcontact.

16. Laat alle voorkomende reparaties door vakkundig en bevoegd personeel uitvoeren. Reparatiewerkzaamheden zijn nodig als het toestel op enige wijze beschadigd is geraakt, bijvoorbeeld als de hoofd-stroomkabel of -stekker is beschadigd, als er vloeistof of voorwerpen in terecht zijn gekomen, als het aan regen of vochtigheid heeft bloot-gestaan, niet normaal functioneert of wanneer het is gevallen.



17. Correcte afvoer van dit product: dit symbool geeft aan dat u dit product op grond van de AEEA-richtlijn (2012/19/EU) en de nationale wetgeving van uw land niet met het gewone huishoudelijke afval mag weggooiën. Dit product moet na

afloop van de nuttige levensduur naar een officiële inzamelpost voor afgedankte elektrische en elektronische apparatuur (AEEA) worden gebracht, zodat het kan worden gerecycled. Vanwege de potentieel gevaarlijke stoffen die in elektrische en elektronische apparatuur kunnen voorkomen, kan een onjuiste afvoer van afval van het onderhavige type een negatieve invloed op het milieu en de menselijke gezondheid hebben. Een juiste afvoer van dit product is echter niet alleen beter voor het milieu en de gezondheid, maar draagt tevens bij aan een

doelmatiger gebruik van de natuurlijke hulpbronnen. Voor meer informatie over de plaatsen waar u uw afgedankte apparatuur kunt inleveren, kunt u contact opnemen met uw gemeente of de plaatselijke reinigingsdienst.

18. Installeer niet in een kleine ruimte, zoals een boekenkast of iets dergelijks.

19. Plaats geen open vlammen, zoals brandende kaarsen, op het apparaat.

20. Houd rekening met de milieuaspecten van het afvoeren van batterijen. Batterijen moeten bij een inzamelpunt voor batterijen worden ingeleverd.

21. Dit apparaat kan worden gebruikt in tropische en gematigde klimaten tot 45 °C.

WETTELIJKE ONTKENNING

Music Tribe aanvaardt geen aansprakelijkheid voor enig verlies dat kan worden geleden door een persoon die geheel of gedeeltelijk vertrouwt op enige beschrijving, foto of verklaring hierin. Technische specificaties, verschijningen en andere informatie kunnen zonder voorafgaande kennisgeving worden gewijzigd. Alle handelsmerken zijn eigendom van hun respectievelijke eigenaren. Midas, Klark Teknik, Lab Gruppen, Lake, Tannoy, Turbosound, TC Electronic, TC Helicon, Behringer, Bugera, Aston Microphones en Coolaudio zijn handelsmerken of gedeponeerde handelsmerken van Music Tribe Global Brands Ltd. © Music Tribe Global Brands Ltd. 2023 Alle rechten voorbehouden.

BEPERKTE GARANTIE

Voor de toepasselijke garantievoorwaarden en aanvullende informatie met betrekking tot de beperkte garantie van Music Tribe, zie de volledige details online op community.musictribe.com/pages/support#warranty.

SE Viktiga säkerhetsanvisningar



Varning

Uttag markerade med symbolen leder elektrisk strömstyrka som är tillräckligt stark för att utgöra en risk för elchock. Använd endast högkvalitativa, kommersiellt tillgängliga högtalarkablar med förhåndsinstallerade ¼" TS-kontakter. All annan installering eller modifikation bör endast utföras av kompetent personal.



Den här symbolen hänvisar till viktiga punkter om användning och underhåll i den medföljande dokumentationen. Var vänlig och läs bruksanvisningen.



Försiktighet

Minska risken för elektriska stötar genom att aldrig ta av höljet upptill på apparaten (eller ta av baksidan). Inuti apparaten finns det inga delar som kan repareras av användaren. Endast kvalificerad personal får genomföra reparationer.



Försiktighet

För att minska risken för brand och elektriska stötar ska apparaten skyddas mot regn och fukt. Apparaten går inte utsattas för dropp eller spill och inga vattenbehållare som vasar etc. får placeras på den.



Försiktighet

Serviceinstruktionen är enbart avsedd för kvalificerad servicepersonal. För att undvika risker genom elektriska stötar, genomföra inga reparationer på apparaten, vilka inte är beskrivna i bruksanvisningen. Endast kvalificerad fackpersonal får genomföra reparationerna.

1. Läs dessa anvisningar.
2. Spara dessa anvisningar.
3. Beakta alla varningar.
4. Följ alla anvisningar.
5. Använd inte apparaten i närheten av vatten.
6. Rengör endast med torr trasa.
7. Blockera inte ventilationsöppningarna. Installera enligt tillverkarens anvisningar.
8. Installera aldrig intill värmekällor som värme-element, varmluftsintag, spisar eller annan utrustning som avger värme (inklusive förstärkare).
9. Ändra aldrig en polariserad eller jordad kontakt. En polariserad kontakt har två blad – det ena bredare än det andra. En jordad kontakt har två blad och ett tredje jordstift. Det breda bladet eller jordstiftet är till för din säkerhet. Om den medföljande kontakten inte passar i ditt uttag, ska du kontakta en elektriker för att få uttaget bytt.

10. Förlägg elkabeln så, att det inte är möjligt att trampa på den och att den är skyddad mot skarpa kanter och inte kan skadas. Ge i synnerhet akt på områdena omkring stickkontakterna, förlängningskablarna och på det ställe, där elkabeln lämnar apparaten, är tillräckligt skyddade.

11. Apparaten måste alltid vara ansluten till elnätet med intakt skyddsledare.

12. Om huvudkontakten, eller ett apparatuttag, fungerar som avstängningsenhet måste denna alltid vara tillgänglig.

13. Använd endast tillkopplingar och tillbehör som angetts av tillverkaren.



14. Använd endast med vagn, stativ, trefot, hållare eller bord som angetts av tillverkaren, eller som sålts tillsammans med apparaten. Om du använder en vagn, var försiktig, när du

förflyttar kombinationen vagn-apparat, för att förhindra olycksfall genom snubbling.

15. Dra ur anslutningskontakten und åskväder eller när apparaten inte ska användas under någon längre tid.

16. Låt kvalificerad personal utföra all service. Service är nödvändig när apparaten har skadats, t.ex. när en elkabel eller kontakt är skadad, vätska eller främmande föremål har kommit in i apparaten, eller när den har fallit i golvet.



17. Kassera produkten på rätt sätt: den här symbolen indikerar att produkten inte ska kastas i hushållssoporna, enligt WEEE direktivet (2012/19/EU) och gällande, nationell lagstiftning. Produkten ska lämnas till ett auktoriserat återvinningsställe för

elektronisk och elektrisk utrustning (EEE). Om den här sortens avfall hanteras på fel sätt kan miljön, och människors hälsa, påverkas negativt på grund av potentiella risksubstanser som ofta associeras med EEE. Avfallshanteras produkten däremot på rätt sätt bidrar detta till att naturens resurser används på ett bra sätt. Kontakta kommun, ansvarig förvaltning eller avfallshanteringsföretag för mer information om återvinningscentral där produkten kan lämnas

18. Installera inte i ett trångt utrymme, t.ex. i en bokhylla eller liknande enhet.

19. Placera inte källor med öppen eld, t.ex. tända ljus, på apparaten.

20. Tänk på miljöaspekterna vid kassering av batterier. Batterier måste kasseras på ett batteriuppsamlingsställe.

21. Denna apparat kan användas i tropiska och mätliga klimat upp till 45 °C.

FRISKRIVNINGSKLAUSUL

Music Tribe tar inget ansvar för någon förlust som kan drabbas av någon person som helt eller delvis förlitar sig på någon beskrivning, fotografi eller uttalande som finns här. Tekniska specifikationer, utseenden och annan information kan ändras utan föregående meddelande.

Alla varumärken tillhör respektive ägare. Midas, Klark Teknik, Lab Gruppen, Lake, Tannoy, Turbosound, TC Electronic, TC Helicon, Behringer, Bugera, Aston Microphones och Coolaudio är varumärken eller registrerade varumärken som tillhör Music Tribe Global Brands Ltd. © Music Tribe Global Brands Ltd. 2023 Alla Rättigheter reserverade.

BEGRÄNSAD GARANTI

För tillämpliga garantivillkor och ytterligare information om Music Tribes begränsade garanti, se fullständig information online på community.musictribe.com/pages/support#warranty.

PL Ważne informacje o bezpieczeństwie



Uwaga

Terminale oznaczone symbolem przenoszą wystarczająco wysokie napięcie elektryczne, aby stworzyć ryzyko porażenia prądem. Używaj wyłącznie wysokiej jakości fabrycznie przygotowanych kabli z zainstalowanymi wtyczkami ¼" TS. Wszystkie inne instalacje lub modyfikacje powinny być wykonywane wyłącznie przez wykwalifikowany personel techniczny.



Ten symbol informuje o ważnych wskazówkach dotyczących obsługi i konserwacji urządzenia w dołączonej dokumentacji. Proszę przeczytać stosowne informacje w instrukcji obsługi.



Uwaga

W celu wyeliminowania zagrożenia porażenia prądem zabrania się zdejmowania obudowy lub tylnej ścianki urządzenia. Elementy znajdujące się we wnętrzu urządzenia nie mogą być naprawiane przez użytkownika. Naprawy mogą być wykonywane jedynie przez wykwalifikowany personel.



Uwaga

W celu wyeliminowania zagrożenia porażenia prądem lub zapalenia się urządzenia nie wolno wystawiać go na działanie deszczu i wilgotności oraz dopuszczać do tego, aby do wnętrza dostała się woda lub inna ciecz. Nie należy stawiać na urządzeniu napełnionych cieżką przedmiotów takich jak np. wazony lub szklanki.



Uwaga

Prace serwisowe mogą być wykonywane jedynie przez wykwalifikowany personel. W celu uniknięcia zagrożenia porażenia prądem nie należy wykonywać żadnych manipulacji, które nie są opisane w instrukcji obsługi. Naprawy wykonywane mogą być jedynie przez wykwalifikowany personel techniczny.

1. Proszę przeczytać poniższe wskazówki.
 2. Proszę przechowywać niniejszą instrukcję.
 3. Należy przestrzegać wszystkich wskazówek ostrzegawczych.
 4. Należy postępować zgodnie z instrukcją obsługi.
 5. Urządzenia nie wolno używać w pobliżu wody.
 6. Urządzenie można czyścić wyłącznie suchą szmatką.
 7. Nie zasłaniać otworów wentylacyjnych.
- W czasie podłączania urządzenia należy przestrzegać zaleceń producenta.

8. Nie stawiać urządzenia w pobliżu źródeł ciepła takich, jak grzejniki, piece lub urządzenia produkujące ciepło (np. wzmacniacze).

9. W żadnym wypadku nie należy usuwać zabezpieczeń z wtyczek dwubiegunowych oraz wtyczek z uziemieniem. Wtyczka dwubiegunowa posiada dwa wtyki kontaktowe o różnej szerokości. Wtyczka z uziemieniem ma dwa wtyki kontaktowe i trzeci wtyk uziemienia. Szerszy wtyk kontaktowy lub dodatkowy wtyk uziemienia służą do zapewnienia bezpieczeństwa użytkowników. Jeśli format wtyczki urządzenia nie odpowiada standardowi gniazdka, proszę zwrócić się do elektryka z prośbą o wymienienie gniazda.

10. Kabel sieciowy należy ułożyć tak, aby nie był narażony na deptanie i działanie ostrych krawędzi, co mogłoby doprowadzić do jego uszkodzenia. Szczególną uwagę zwrócić należy na odpowiednią ochronę miejsc w pobliżu wtyczek i przedłużaczy oraz miejsce, w którym kabel sieciowy przymocowany jest do urządzenia.

11. Urządzenie musi być zawsze podłączone do sieci sprawnym przewodem z uziemieniem.

12. Jeżeli wtyk sieciowy lub gniazdo sieciowe w urządzeniu pełni funkcję wyłącznika, to muszą one być zawsze łatwo dostępne.

13. Używać wyłącznie sprzętu dodatkowego i akcesoriów zgodnie z zaleceniami producenta.



14. Używać jedynie zalecanych przez producenta lub znajdujących się w zestawie wózków, stojaków, statywów, uchwytów i stołów. W przypadku

posługiwania się wózkiem należy zachować szczególną ostrożność w trakcie przewożenia zestawu, aby uniknąć niebezpieczeństwa potknięcia się i zranienia.

15. W trakcie burzy oraz na czas dłuższego nieużywania urządzenia należy wyjąć wtyczkę z gniazdka sieciowego.

16. Wykonywanie wszelkich napraw należy zlecać jedynie wykwalifikowanemu pracownikowi serwisu. Przeprowadzenie przeglądu technicznego staje się konieczne, jeśli urządzenie zostało uszkodzone w jakikolwiek sposób (dotyczy to także kabla sieciowego lub wtyczki), jeśli do wnętrza urządzenia dostały się przedmioty lub ciecz, jeśli urządzenie wystawione było na działanie deszczu lub wilgoci, jeśli urządzenie nie funkcjonuje poprawnie oraz kiedy spadło na podłogę.



17. Prawidłowa utylizacja produktu: Ten symbol wskazuje, że tego produktu nie należy wyrzucać razem ze zwykłymi odpadami domowymi, tylko zgodnie z dyrektywą w sprawie zużytego sprzętu elektrycznego i elektronicznego (WEEE)

(2012/19/EU) oraz przepisami krajowymi. Niniejszy produkt należy przekazać do autoryzowanego punktu zbiórki zużytego sprzętu elektrycznego i elektronicznego. Niewłaściwe postępowanie z tego typu odpadami może wywołać szkodliwe działanie na środowisko naturalnej i

zdrowie człowieka z powodu potencjalnych substancji niebezpiecznych zaliczanych jako zużyty sprzęt elektryczny i elektroniczny. Jednocześnie, Twój wkład w prawidłową utylizację niniejszego produktu przyczynia się do oszczędnego wykorzystywania zasobów naturalnych. Szczegółowych informacji o miejscach, w których można oddawać zużyty sprzęt do recyklingu, udzielają urzędy miejskie, przedsiębiorstwa utylizacji odpadów lub najbliższy zakład utylizacji odpadów.

18. Nie instaluj w ograniczonej przestrzeni, takiej jak półka na książki lub podobny zestaw.

19. Nie stawiaj na urządzeniu źródeł otwartego ognia, takich jak zapalone świece.

20. Należy pamiętać o środowiskowych aspektach utylizacji baterii. Baterie należy utylizować w punkcie zbiórki baterii.

21. To urządzenie może być używane w klimacie tropikalnym i umiarkowanym do 45 °C.

ZASTRZEŻENIA PRAWNE

Music Tribe nie ponosi odpowiedzialności za jakiegokolwiek straty, które mogą ponieść osoby, które polegają w całości lub w części na jakimkolwiek opisie, fotografii lub oświadczeniu zawartym w niniejszym dokumencie. Specyfikacje techniczne, wygląd i inne informacje mogą ulec zmianie bez powiadomienia. Wszystkie znaki towarowe są własnością ich odpowiednich właścicieli. Midas, Klark Teknik, Lab Gruppen, Lake, Tannoy, Turbosound, TC Electronic, TC Helicon, Behringer, Bugera, Aston Microphones i Coolaudio są znakami towarowymi lub zastrzeżonymi znakami towarowymi firmy Music Tribe Global Brands Ltd. © Music Tribe Global Brands Ltd. 2023 Wszystkie prawa zastrzeżone.

OGRANICZONA GWARANCJA

Aby zapoznać się z obowiązującymi warunkami gwarancji i dodatkowymi informacjami dotyczącymi ograniczonej gwarancji Music Tribe, zapoznaj się ze wszystkimi szczegółami w trybie online pod adresem community.musictribe.com/pages/support#warranty.

XENYX X1832USB/X1222USB Hook-up

- EN Step 1: Hook-Up**
- ES Paso 1: Conexión**
- FR Etape 1 : Connexions**
- DE Schritt 1: Verkabelung**
- PT Passo 1: Conexões**
- IT Passo 1: Allacciare**
- NL Stap 1: Aansluiten**
- SE Steg 1: Anslutning**
- PL Krok 1: Podłączeni**

Project studio
Estudio de grabación
Project studio
Projektstudio
Estúdio de projecto
Project studio
Project studio
Projektstudio
Studio projektowe

Band or small church with stage monitors
Banda o iglesia pequeña con monitores de escenario
Groupe ou petite église avec retours sur scène
Band oder kleine Kirche mit Bühnenmonitoren
Banda ou pequena igreja com monitores de palco
Gruppo o piccola chiesa, con monitor da palco
Band of kleine kerk met podiummonitoren
Band eller liten kyrka med scenmonitörer
Zespół lub mały kościół z monitorami scenicznymi

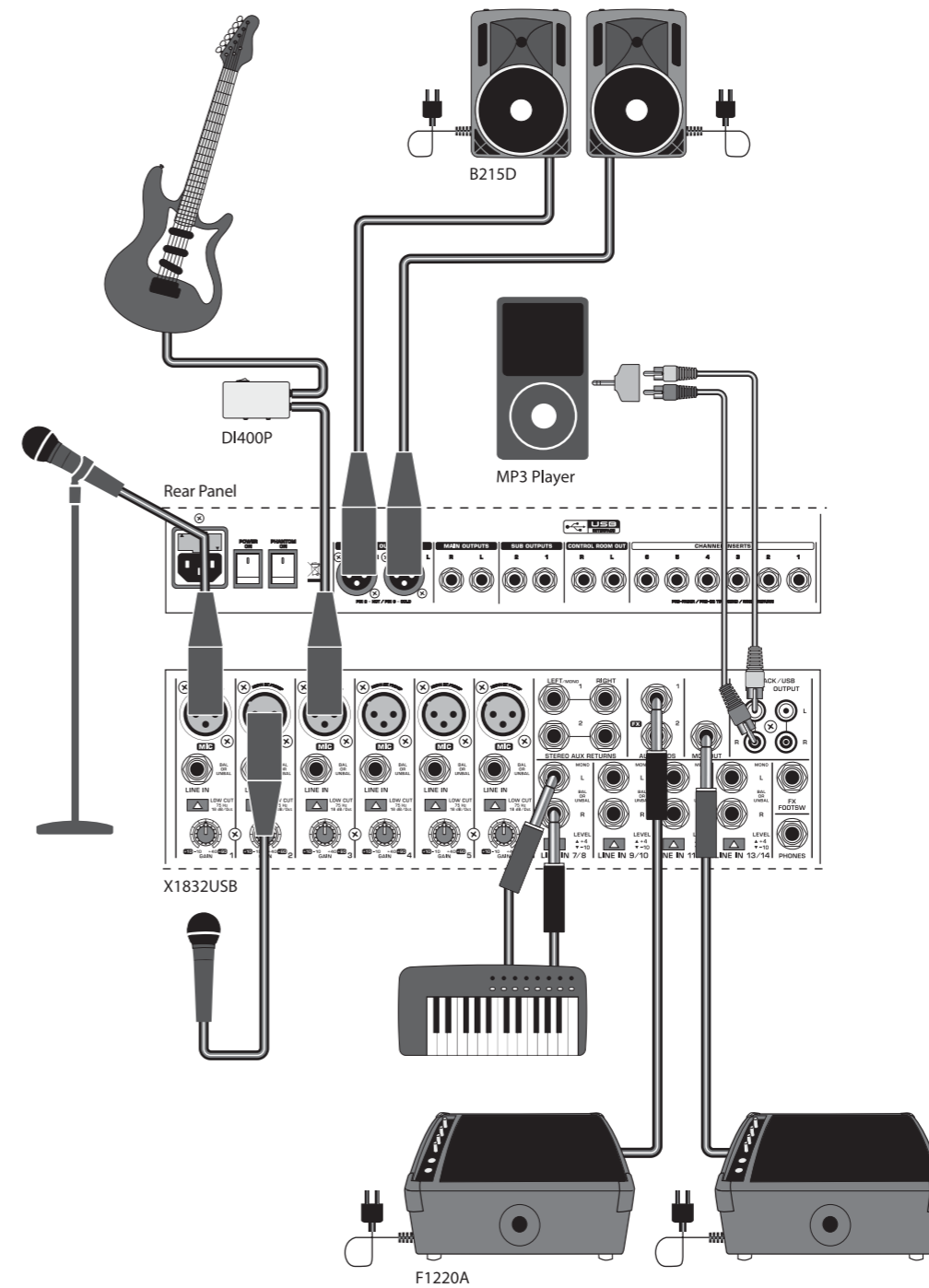
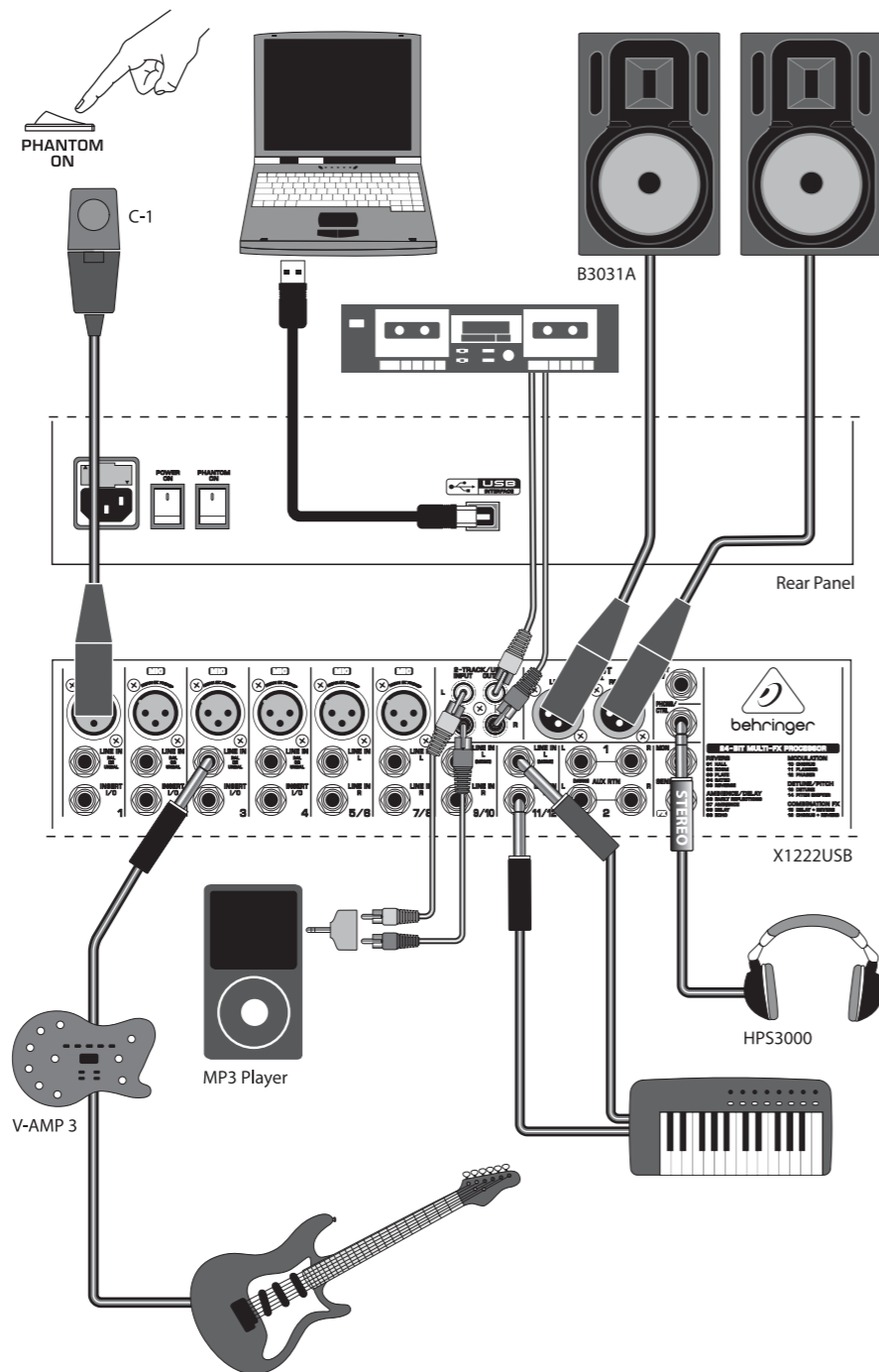

EN

ES

FR

DE

PT

IT

NL

SE

PL

XENYX X1832USB/X1222USB Hook-up

- EN Step 1: Hook-Up**
- ES Paso 1: Conexión**
- FR Etape 1 : Connexions**
- DE Schritt 1: Verkabelung**
- PT Passo 1: Conexões**
- IT Passo 1: Allacciare**
- NL Stap 1: Aansluiten**
- SE Steg 1: Anslutning**
- PL Krok 1: Podłączeni**

*Business/ multimedia presentation
 Presentación de negocio/multimedia
 Présentation commerciale/multimédia
 Business/Multimedia-Präsentation
 Apresentação empresarial/multimédia
 Presentazione aziendale/multimediale
 Zakeljike / multimediapresentatie
 Affärs- / multimedia-presentation
 Prezentacja biznesowa / multimedialna*

*Band or small church with external effects
 Banda o iglesia pequeña con efectos externos
 Groupe ou petite église avec effets externes
 Band oder kleine Kirche mit externen Effekten
 Banda ou pequena igreja com efeitos externos
 Gruppo o piccola chiesa, con effetti esterni
 Band of kleine kerk met externe effecten
 Band eller liten kyrka med externa effekter
 Zespół lub mały kościół z efektami zewnętrznymi*

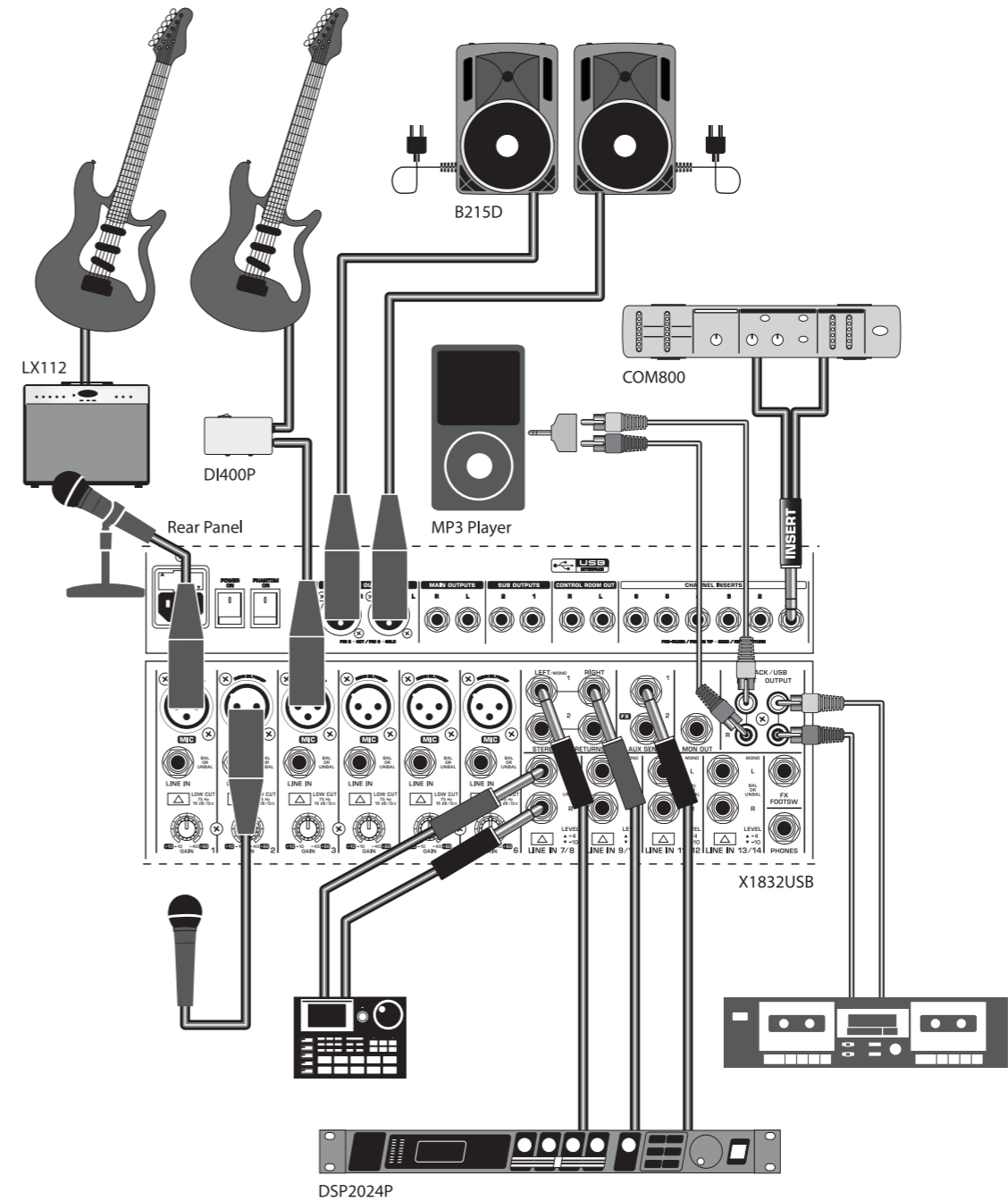
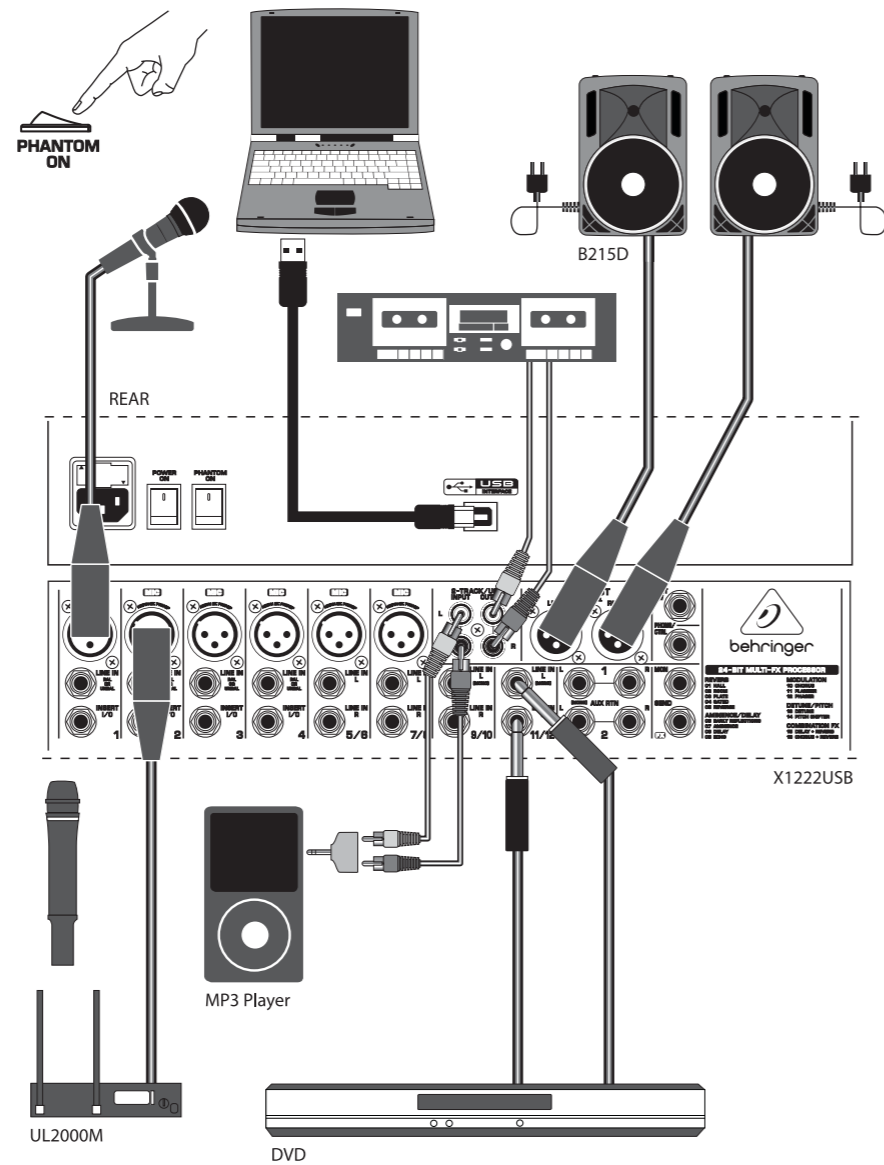

EN

ES

FR

DE

PT

IT

NL

SE

PL

XENYX X1832USB/X1222USB Controls

EN Step 2: Controls

ES Paso 2: Controles

FR Etape 2 : Réglages

DE Schritt 2: Bedienelemente

PT Passo 2: Controles

IT Passo 2: Controlli

COMP knob adjusts the amount of compression effect on the channel.

COMP, este control ajusta la cantidad de efecto de compresión en el canal.

Le potentiomètre **COMP** règle l'effet de compression sur le canal.

COMP-Regler stellt die Stärke des Kompressionseffekts im Kanal ein.

O botão **COMP** ajusta a quantidade do efeito de compressão no canal.

COMP - manopla per stabilire la quantità della compressione per il segnale del canale.

MON knob adjusts how much of the channel's signal routes to the MON SEND/OUT jack.

MON, este control ajusta qué parte de la señal del canal se dirige al jack MON SEND/OUT.

Le potentiomètre **MON** règle le volume du signal du canal envoyé au jack MON SEND/OUT.

MON-Regler stellt ein, wie viel des Kanalsignals auf die MON SEND/OUT-Buchse geleitet wird.

O botão **MON** ajusta a quantidade de sinal do canal encaminhada para a ficha MON SEND/OUT.

MON - manopla per regolare la quantità di segnale del canale inviato al jack MON SEND/OUT.

AUX 1 knob (X1832USB only) adjusts how much of the channel's signal routes to the AUX 1 jack. Press the PRE button when using AUX 1 as an extra monitor send.

AUX 1, este control (sólo modelo X1832USB) ajusta qué parte de la señal del canal se dirige al jack AUX 1. Pulse el botón PRE al usar AUX 1 como una señal de monitor adicional.

Le potentiomètre **AUX 1** (X1832USB uniquement) règle le volume du signal du canal envoyé au jack AUX 1. Appuyez sur la touche PRE lorsque la sortie AUX SEND 1 est utilisée pour un haut-parleur supplémentaire.

AUX 1-Regler (nur X1832USB) stellt ein, wie viel des Kanalsignals auf die AUX 1-Buchse geleitet wird. Drücken Sie die PRE-Taste, wenn Sie AUX 1 als zusätzlichen Monitor-Send verwenden.

O botão **AUX 1** (apenas X1832USB) ajusta a quantidade de sinal do canal encaminhada para a ficha AUX 1. Prima o botão PRE ao utilizar AUX 1 como um envio adicional do monitor.

AUX 1 - manopla (solamente X1832USB) per regolare la quantità di segnale del canale inviato al jack AUX 1. Premete il tasto PRE per usare AUX 1 come mandata aggiuntiva per le casse spia sul palco.

FX knob adjusts how much of the channel's signal routes to the internal multi-FX processor or the AUX SEND 2/ FX SEND jack.

FX, este control ajusta qué parte de la señal del canal se dirige al procesador multiefectos interno o al jack AUX SEND 2/ FX SEND.

Le potentiomètre **FX** règle le volume du signal du canal envoyé au processeur multi-efet interne ou au jack AUX SEND 2/ FX SEND.

FX-Regler stellt ein, wie viel des Kanalsignals auf den internen Multi-Effektprozessor oder auf AUX SEND 2/ FX SEND-Buchsen geleitet wird.

O botão **FX** ajusta a quantidade de sinal do canal encaminhada para o processador multiefeitos interno ou ficha AUX SEND 2/ FX SEND.

FX - manopla per regolare la quantità di segnale del canale inviato al processore multi-FX interno o al jack AUX SEND 2/ FX SEND.

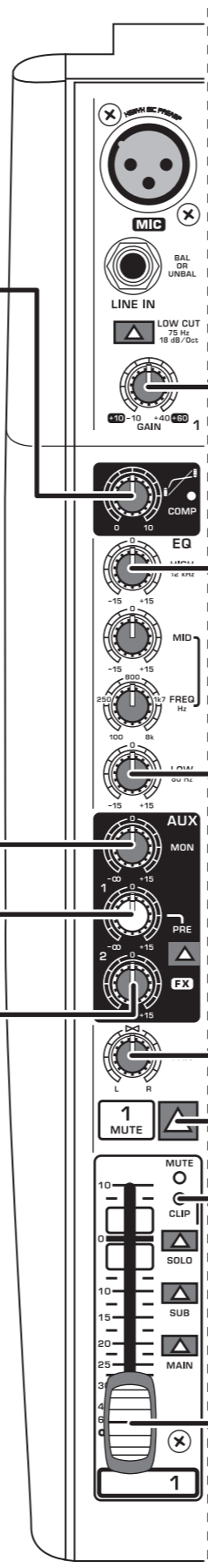

GAIN knob adjusts the sensitivity of the MIC and/or LINE inputs.

GAIN, este control ajusta la sensibilidad de las entradas MIC y/o LINE.

Le potentiomètre **GAIN** règle la sensibilité des entrées MIC et/ou LINE.

GAIN -Regler stellt die Empfindlichkeit des MIC- und/oder LINE-Eingangs ein.

O botão **GAIN** ajusta a sensibilidade das entradas MIC e/ou LINE.

GAIN - manopla per regolare la sensibilità degli ingressi MIC e/o LINE.

EQ knobs adjust the high, mid and low frequencies of the channel. Adjust the **FREQ** knob on the X1832USB to select the specific frequency adjusted by the MID knob.

EQ, estos controles ajustan las frecuencias alta, media y baja del

canal. Ajuste el control **FREQ** en el X1832USB para seleccionar la frecuencia específica regulada con el control MID.

Les potentiomètres **EQ** règlent les fréquences aiguës, médiums et graves du canal. Réglez le potentiomètre **FREQ** du X1832USB

pour sélectionner la fréquence modifiée par le potentiomètre MID.

EQ-Regler stellen die hohen, mittleren und tiefen Frequenzen des Kanals ein. Verwenden Sie den **FREQ**-Regler beim X1832USB, um die spezifische über den MID-Regler geregelte Frequenz auszuwählen.

Os botões **EQ** ajustam as frequências altas, médias e baixas do canal. Ajuste o botão **FREQ** no X1832USB para seleccionar a frequência específica ajustada pelo botão MID.

EQ - manopla per regolare le frequenze alte, medie e basse del canale. Il controllo **FREQ** del modello X1832USB stabilisce la frequenza specifica regolata dalla manopla MID.

PAN/BAL knob positions the channel in the stereo field.

PAN/BAL, este control sitúa el canal en el campo estéreo.

Le potentiomètre **PAN/BAL** détermine la position du canal dans le champ stéréo.

PAN/BAL-Regler positioniert den Kanal im Stereofeld.

O botão **PAN/BAL** posiciona o canal no campo estéreo.

PAN/BAL - manopla per posizionare il segnale del canale nel fronte stereo.

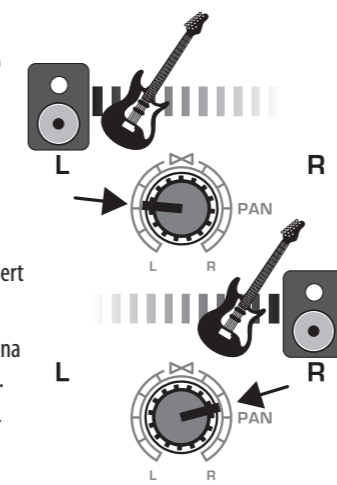

MUTE button mutes the channel.

MUTE, este botón silencia el canal.

La touche **MUTE** permet de désactiver le volume sonore du canal.

MUTE stellt den Kanal stumm.

O botão **MUTE** silencia o canal.

MUTE - tasto per silenziare il canale.

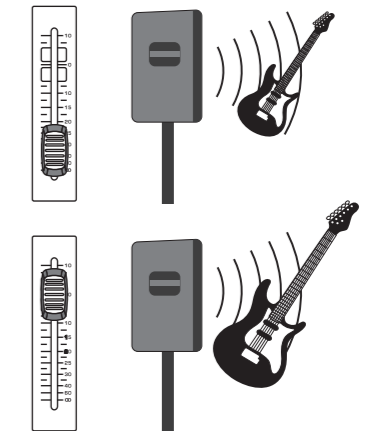

CHANNEL FADER adjusts the channel volume.

CHANNEL FADER ajusta el volumen del canal.

Le **CHANNEL FADER** permet de régler le volume du canal.

CHANNEL FADER zur Einstellung der Kanallautstärke.

O **CHANNEL FADER** ajusta o volume do canal.

CHANNEL FADER - regola il volume del canale.

CLIP LED lights when the channel signal overloads.

CLIP, estos LED se iluminan cuando la señal del canal se sobrecarga.

La **CLIP LED** s'allume lorsqu'une surcharge apparaît dans le signal du canal.

CLIP-LED leuchtet auf, wenn das Kanalsignal zu hoch angesteuert wird.

O **CLIP LED** acende-se quando o sinal do canal sobrecarrega.

CLIP LED - si illumina quando il segnale del canale è sovraccarico.

EN

ES

FR

DE

PT

IT

XENYX X1832USB/X1222USB Controls

NL Step 2: Bediening

SE Steg 2: Kontroller

PL Krok 2: Sterowanica

COMP regelaar past de hoeveelheid compressie-effect op het kanaal aan.

COMP ratten justerar kompressionseffekten på kanalen.

COMP Pokrętko reguluje wielkość efektu kompresji na kanale.

MON regelaar bepaalt hoeveel van het kanaalsignaal naar de MON SEND / OUT-aansluiting wordt geleid.

MON ratten justerar hur mycket av kanalens signal som går till MON SEND / OUT-uttaget.

MON Pokrętko reguluje, jak duża część sygnału kanału jest kierowana do gniazda MON SEND / OUT.

AUX 1 knop (alleen X1832USB) regelt hoeveel van het kanaalsignaal naar de AUX 1-aansluiting wordt geleid. Druk op de PRE-knop als u AUX 1 als extra monitor-send gebruikt.

AUX 1 ratten (endast X1832USB) justerar hur mycket av kanalens signal som går till AUX 1-uttaget. Tryck på PRE-knappen när du använder AUX 1 som en extra bildskärmsändning.

AUX 1 Pokrętko (tylko X1832USB) reguluje, jak duża część sygnału kanału jest kierowana do gniazda AUX 1. Wciśnij przycisk PRE, gdy używasz AUX 1 jako dodatkowego monitora.

FX regelaar regelt hoeveel van het kanaalsignaal naar de interne multi-FX processor of de AUX SEND 2 / FX SEND-aansluiting wordt geleid.

FX -reglaget justerar hur mycket av kanalens signal som går till den interna multi-FX-processorn eller AUX SEND 2 / FX SEND-uttaget.

FX Pokrętko reguluje, jaka część sygnału kanału jest kierowana do wewnętrznego procesora multi-FX lub gniazda AUX SEND 2 / FX SEND.

GAIN regelaar past de gevoeligheid van de MIC- en / of LINE-ingangen aan.

GAIN ratten justerar känsligheten för MIC- och / eller LINE-ingångarna.

GAIN Pokrętko reguluje czułość wejść MIC i / lub LINE.

EQ knoppen passen de hoge, midden en lage frequenties van het kanaal aan. Pas de **FREQ**-knop op de X1832USB aan om de specifieke frequentie te selecteren die is aangepast met de **MID**-knop.

EQ knapparna justerar kanalens höga, mellersta och låga frekvenser. Justera **FREQ**-ratten på X1832USB för att välja den specifika frekvens som justeras av **MID**-ratten.

EQ Pokrętko regulują wysokie, średnie i niskie częstotliwości kanału. Ustaw pokrętko **FREQ** na X1832USB, aby wybrać konkretną częstotliwość regulowaną pokrętkiem **MID**.

PAN / BAL knop positioneert het kanaal in het stereoveld.

PAN / BAL ratten placerar kanalen i stereofältet.

PAN / BAL Pokrętko ustawia kanał w powłu stereo.

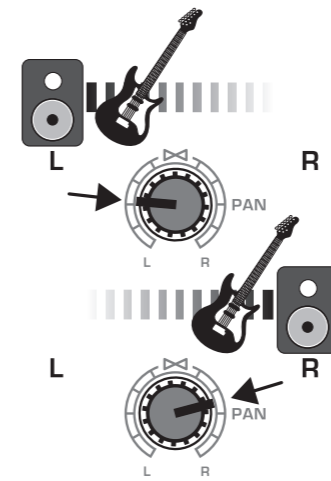

MUTE knop dempt het kanaal.

MUTE knappen stänger av kanalen.

MUTE przycisk wycisza kanał.

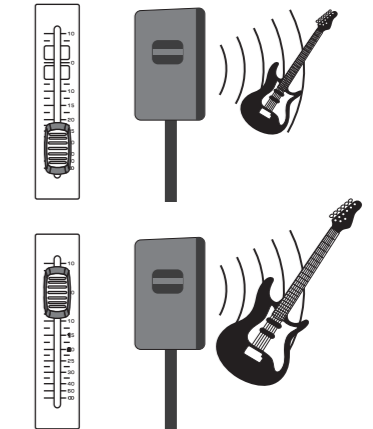

CHANNEL FADER past het kanaalvolume aan.

CHANNEL FADER justerar kanalvolymen.

CHANNEL FADER reguluje głośność kanału.

CLIP-LED licht op wanneer het kanaalsignaal overbelast raakt.

CLIP LED tänds när kanalsignalen överbelastas.

CLIP LED świeci się, gdy sygnał kanału jest przeciążony.

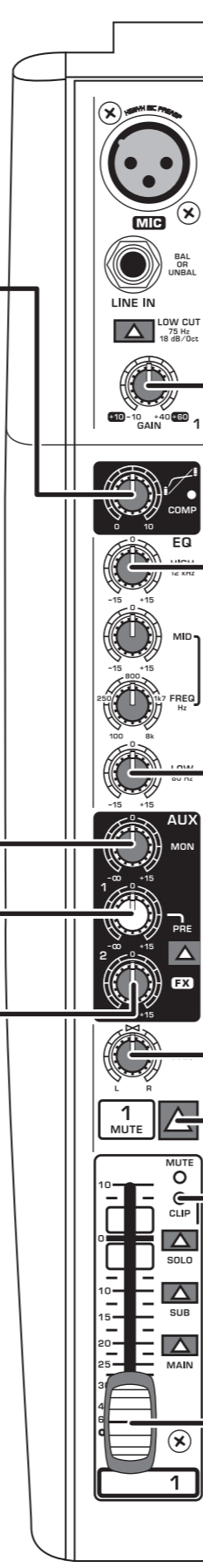

NL

SE

PL

XENYX X1832USB/X1222USB Controls

EN Step 2: Controls

ES Paso 2: Controles

FR Etape 2 : Réglages

DE Schritt 2: Bedienelemente

PT Passo 2: Controles

IT Passo 2: Controlli

FX SEND knob adjusts the amount of signal sent to the internal multi-FX processor or an external effects processor via the FX SEND jack.

FX SEND, este control ajusta la cantidad de señal que se envía al procesador de multiefectos interno o a un procesador de efectos externo a través del jack FX SEND.

Le potentiomètre **FX SEND** règle le volume du signal du canal envoyé au processeur multi-effet interne ou à un processeur d'effets externe via le jack FX SEND.

FX SEND-Regler stellt ein, wie viel des Signals über die FX SEND-Buchse auf den internen Multi-Effektprozessor oder einen externen Effektprozessor gesendet wird.

O botão **FX SEND** ajusta a quantidade de sinal enviada para o processador multi-efeitos interno ou para um processador de efeitos externo através da ficha FX SEND.

FX SEND - manopola per regolare la quantità di segnale inviato al processore multi-FX interno o a un'unità effetti esterna tramite il jack FX SEND.

X1832USB

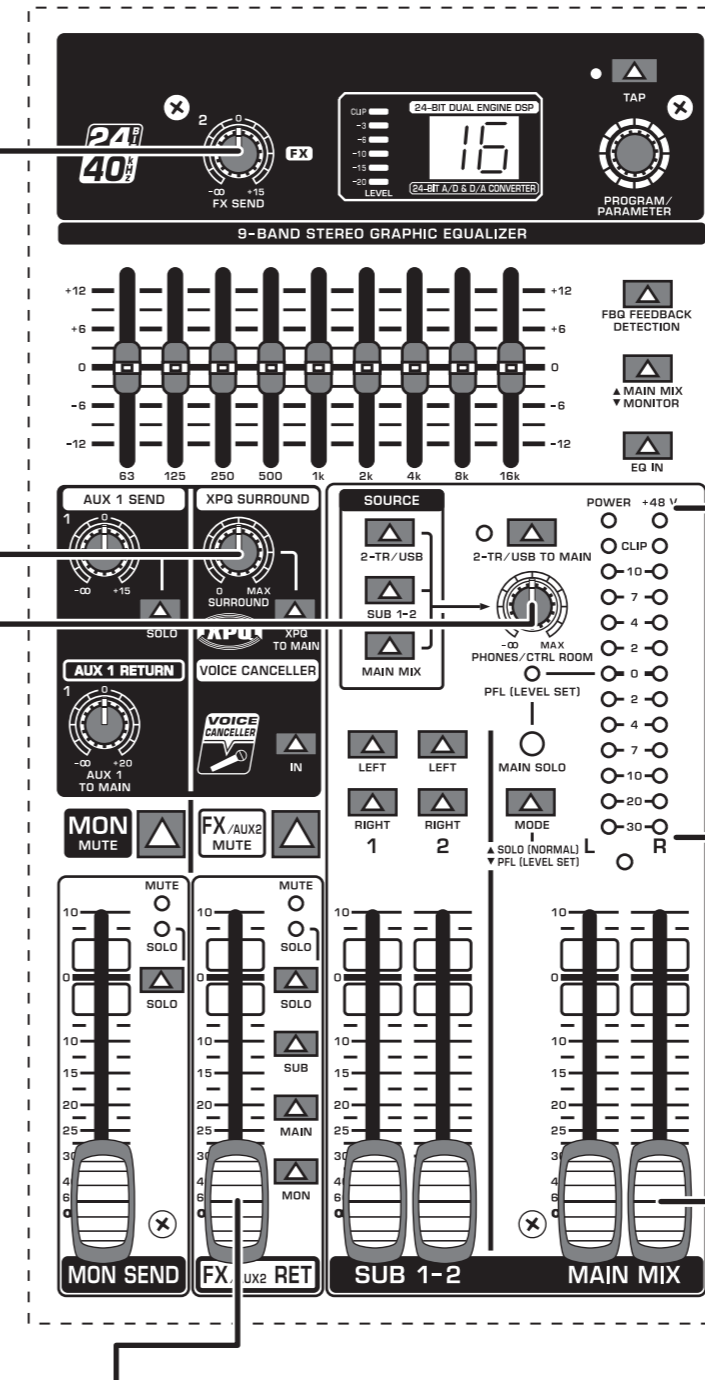

XPQ SURROUND knob adjusts the amount of stereo enhancement on the mix. Press the XPQ TO MAIN button to activate the effect.

XPQ SURROUND, este control ajusta la cantidad de mejora estéreo de la mezcla. Pulse el botón XPQ TO MAIN para activar el efecto.

Le potentiomètre **XPQ SURROUND** règle le volume d'accroissement stéréo du mix. Appuyez sur la touche XPQ TO MAIN pour activer cet effet.

XPQ SURROUND-Regler stellt die Intensität der Stereo-Verstärkung im Mix ein. Drücken Sie die XPQ TO MAIN-Taste, um den Effekt zu aktivieren.

O botão **XPQ SURROUND** ajusta a quantidade de melhoria de estéreo na mistura. Prima o botão XPQ TO MAIN para activar o efeito.

XPQ SURROUND - manopola per regolare la quantità di ampliamento stereo del mix. Per attivare l'effetto basta premere il tasto XPQ TO MAIN.

PHONES/CTRL ROOM knob adjusts the headphone or studio monitor volume.

PHONES/CTRL ROOM, este control ajusta el volumen de los auriculares o del monitor de estudio.

Le potentiomètre **PHONES/CTRL ROOM** règle le volume du casque ou du haut-parleur studio.

PHONES/CTRL ROOM-Regler stellt die Lautstärke der Kopfhörer bzw. Monitorlautsprecher im Studio ein.

O botão **PHONES/CTRL ROOM** ajusta o volume dos auscultadores ou do estúdio do monitor.

PHONES/CTRL ROOM - manopola per regolare il volume della cuffia o dei monitor da studio.

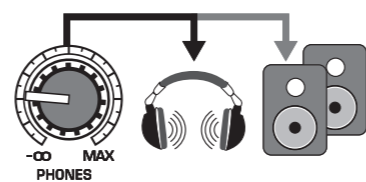

FX/AUX2 RET fader adjusts the amount of internal or external effects included in the mix.

FX/AUX2 RET, este fader ajusta la cantidad de efectos internos o externos incluida en la mezcla.

Le fader **FX/AUX2 RET** règle le volume du signal d'effets interne ou externe inclus dans le mix.

FX/AUX2 RET-Fader stellt ein, wie viel der internen oder externen Effekte in den Mix integriert wird.

O fader **FX/AUX2 RET** ajusta a quantidade de efeitos internos ou externos incluídos na mistura.

FX/AUX2 RET - fader per regolare la quantità degli effetti, interni o esterni, nel mix.

VU METER displays the MAIN OUTPUT signal level. Press the MODE button to switch between SOLO (normal) and PFL (pre-fader listen) for level setting purposes.

VU METER muestra el nivel de señal MAIN OUTPUT. Pulse el botón MODE para alternar entre SOLO (normal) y PFL (escucha pre-fader) al realizar los ajustes de nivel.

Le **VU METER** affiche le niveau du signal de la SORTIE MAIN. Appuyez sur la touche MODE pour passer de Solo (normal) à PFL (Pre-Fader Listen) lors du réglage des niveaux.

VU METER zeigt die Signalstärke des MAIN OUTPUT an. Drücken Sie die MODE-Taste, um zwischen SOLO (normal) und PFL (Pre-Fader Listen) zur Einstellung der Signalstärke zu wechseln.

O **VU METER** (MEDIDOR DE VU) apresenta o nível do sinal MAIN OUTPUT. Prima o botão MODE para alternar entre SOLO (normal) e PFL (audição pré-fader) para fins de definição de nível.

VU METER - indica il livello del segnale di MAIN OUTPUT. Premete il tasto MODE per scegliere fra SOLO (standard) e PFL (pre-fader listen) per regolare i livelli.

MAIN MIX faders adjust the overall output of the mixer.

MAIN MIX, estos faders ajustan la salida general de la mesa de mezclas.

Les faders **MAIN MIX** règlent la sortie globale de la console.

MAIN MIX-Fader stellen den Summenausgangspegel des Mischpults ein.

Os faders **MAIN MIX** ajustam a saída geral do misturador.

MAIN MIX - fader per regolare il livello di uscita complessivo del mixer.

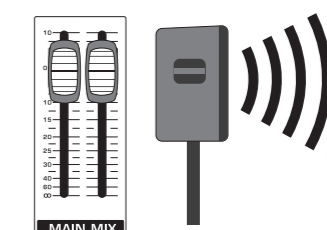
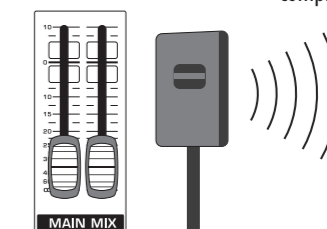

XENYX X1832USB/X1222USB Controls

NL Step 2: Bediening

SE Steg 2: Kontroller

PL Krok 2: Sterowanica

FX SEND regelaar past de hoeveelheid signaal aan die via de FX SEND-aansluiting naar de interne multi-FX-processor of een externe effectprocessor wordt gestuurd.

FX SEND ratten justerar mängden signal som skickas till den interna multi-FX-processor eller en extern effektprocessor via FX SEND-uttaget.

FX SEND pokrętko reguluje ilość sygnału przesyłanego do wewnętrznego procesora multi-FX lub zewnętrznego procesora efektów przez gniazdo FX SEND.

XPQ SURROUND regelaar past de hoeveelheid stereoversterking op de mix aan. Druk op de XPQ TO MAIN-knop om het effect te activeren.

XPQ SURROUND ratten justerar mängden stereoförbättring på mixen. Tryck på XPQ TILL MAIN-knappen för att aktivera effekten.

XPQ SURROUND pokrętko reguluje stopień wzmocnienia stereo na miksie. Naciśnij przycisk XPQ TO MAIN, aby włączyć efekt.

PHONES / CTRL ROOM regelaar regelt het volume van de hoofdtelefoon of studiomonitor.

PHONES / CTRL ROOM -reglaget justerar volymen för hörlurar eller studiomonitor.

PHONES / CTRL ROOM pokrętko reguluje głośność słuchawek lub monitora studyjnego.

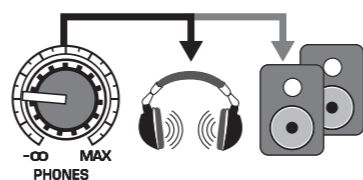

X1832USB

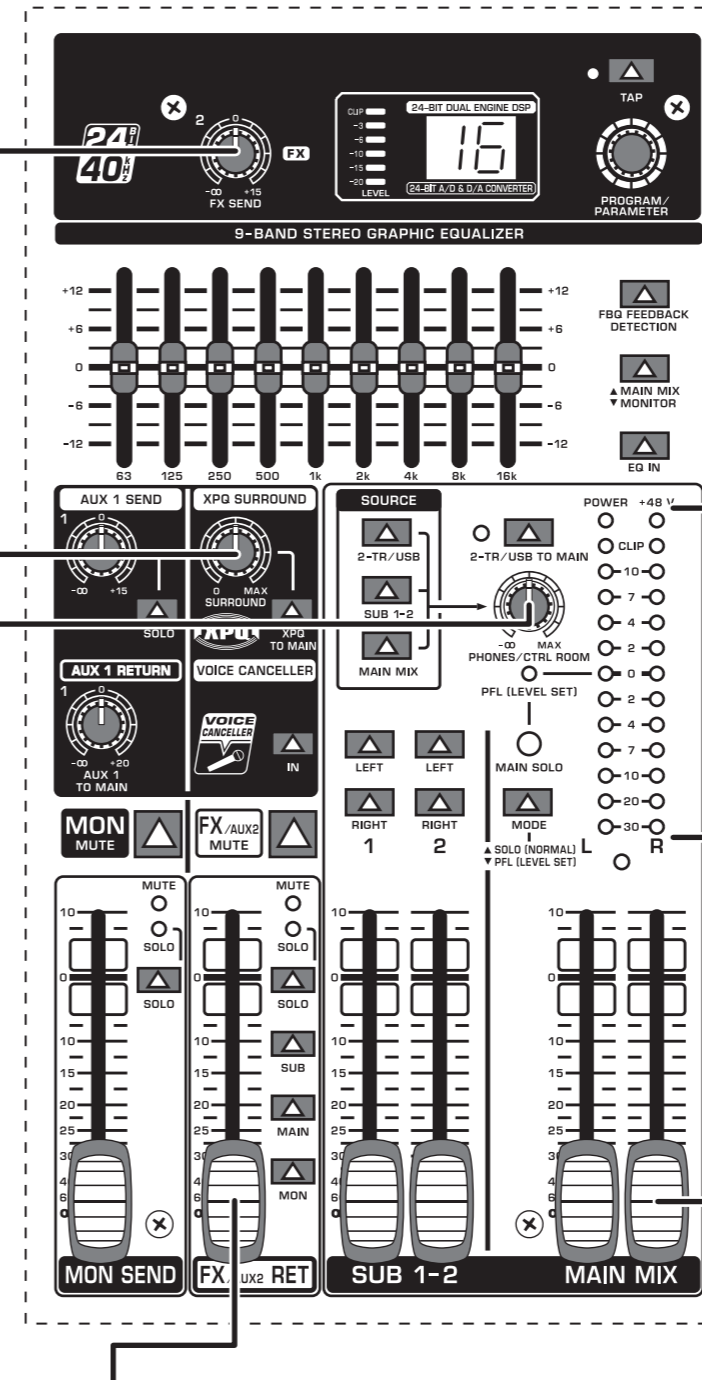

FX/AUX2 RET fader past de hoeveelheid interne of externe effecten in de mix aan.

FX/AUX2 RET fader justerar mängden interna eller externa effekter som ingår i mixen.

FX/AUX2 RET fader dostosowuje ilość efektów wewnętrznych lub zewnętrznych zawartych w miksie.

VU METER geeft het MAIN OUTPUT-signaalniveau weer. Druk op de MODE-knop om te schakelen tussen SOLO (normaal) en PFL (pre-fader luisteren) om het niveau in te stellen.

VU METER visar signalnivån MAIN OUTPUT. Tryck på MODE-knappen för att växla mellan SOLO (normal) och PFL (pre-fader listen) för nivåinställningsändamål.

VU METER wyświetla poziom sygnału MAIN OUTPUT. Naciśnij przycisk MODE, aby przełączyć się między SOLO (normalne) i PFL (słuchanie przed tłumikiem) w celu ustawienia poziomu.

MAIN MIX faders passen de algehele output van de mixer aan.

MAIN MIX faders justerar mixerns totala effekt.

MAIN MIX suwaki regulują ogólną moc miksera.

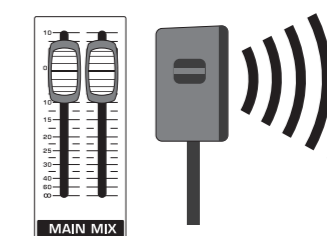
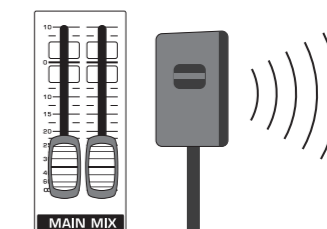

NL

SE

PL

XENYX X1832USB/X1222USB Controls

EN Step 2: Controls

ES Paso 2: Controles

FR Etape 2 : Réglages

DE Schritt 2: Bedienelemente

PT Passo 2: Controles

IT Passo 2: Controlli

VOICE CANCELLER button filters out vocal frequencies from audio plugged into the 2-TRACK INPUT, enabling your mixer to act as a karaoke machine.

VOICE CANCELLER, este botón filtra las frecuencias vocales del audio conectado a la entrada 2-TRACK, permitiendo a la mesa de mezclas funcionar como un equipo de karaoke.

La touche **VOICE CANCELLER** élimine les fréquences vocales des sources audio branchées sur l'ENTREE 2-TRACK, permettant ainsi à votre console de jouer le rôle de karaoké.

VOICE CANCELLER-Taste filtert Stimmenfrequenzen aus dem Signal am Eingang 2-TRACK INPUT heraus, damit Ihr Mischpult als Karaoke-Maschine dienen kann.

O botão **VOICE CANCELLER** filtra frequências vocais do áudio ligado a 2-TRACK INPUT, permitindo que o misturador funcione como um karaoké.

VOICE CANCELLER – tasto per ridurre le frequenze della voce per la sorgente audio collegata a 2-TRACK INPUT, consentendo al vostro mixer di funzionare come una macchina da karaoke.

MON SEND fader adjusts the amount of signal sent to a monitor speaker via the MON OUT jack.

MON SEND, este fader ajusta la cantidad de señal que se envía hasta un altavoz de monitoreo a través del jack MON OUT.

Le fader **MON SEND** règle le volume du signal envoyé à un haut-parleur de retour via le jack MON OUT.

MON SEND-Fader stellt ein, wie viel des Signals über die MON OUT-Buchse auf einen Monitorlautsprecher geleitet wird.

O fader **MON SEND** ajusta a quantidade de sinal enviada para um altifalante do monitor através da ficha MON OUT.

MON SEND - fader per regolare la quantità di segnale inviato a una cassa spia tramite il jack MON OUT.

GRAPHIC EQ adjusts specific frequencies in the sound spectrum.

GRAPHIC EQ ajusta las frecuencias específicas en el espectro sonoro.

GRAPHIC EQ règle les fréquences spécifiques du spectre sonore.

GRAPHIC EQ stellt spezifische Frequenzen im Klangspektrum ein.

O **GRAPHIC EQ** ajusta frequências específicas no espectro de som.

GRAPHIC EQ – regola frequenze specifiche dello spettro sonoro.

X1832USB

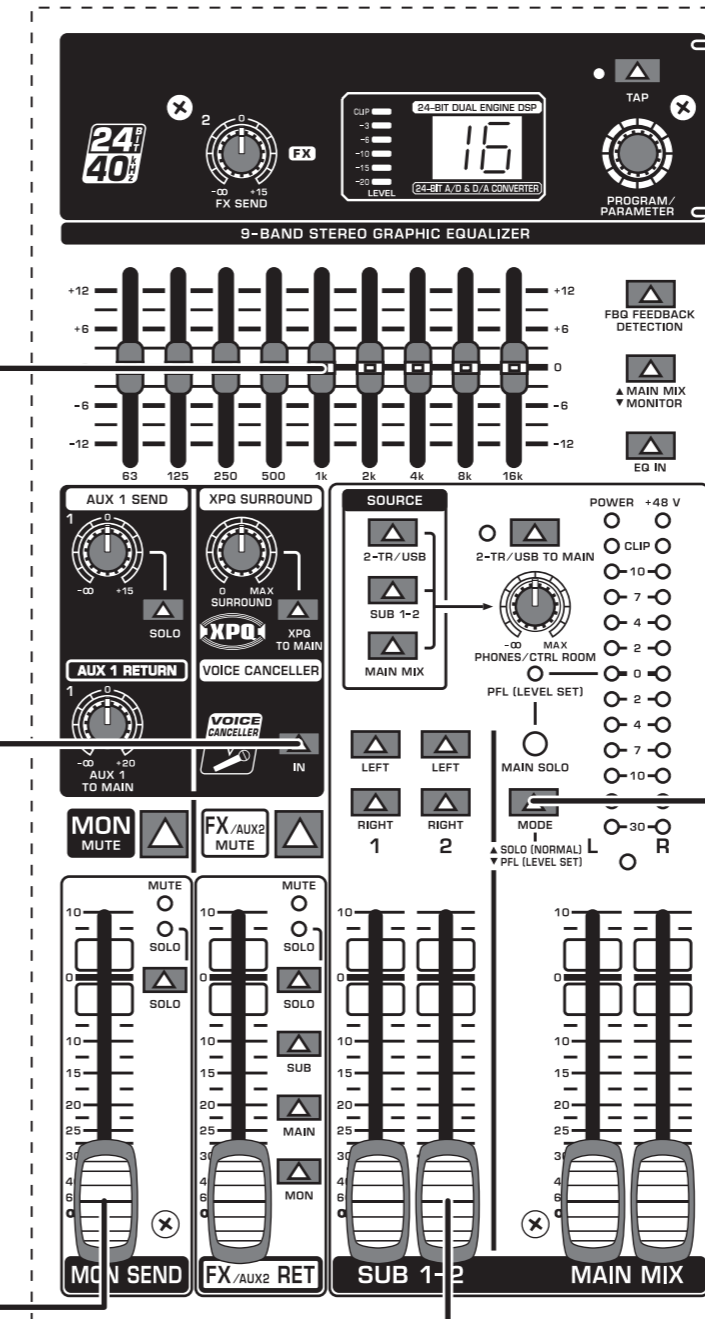

SUB 1-2 faders adjust the output of the SUB OUTPUT jacks.

SUB 1-2, estos faders ajustan la salida de los jacks SUB OUTPUT.

Les faders **SUB 1-2** règlent la sortie des jacks SORTIE SUB.

SUB 1-2-Fader stellen die Signalstärke der SUB-OUTPUT-Buchsen ein.

Os faders **SUB 1-2** ajustam a saída das fichas SUB OUTPUT.

SUB 1-2 – fader per regolare l'uscita dei jack SUB OUTPUT.

MULTI-FX PROCESSOR adds a selected sound effect to any channels whose FX knob is turned up. See the Multi-FX Processor section for details.

MULTI-FX PROCESSOR añade un efecto de sonido seleccionado a cualquier canal en el que esté activado el control FX. Consulte la información detallada en la sección Procesador de multiefectos.

Le **MULTI-FX PROCESSOR** ajoute l'effet sonore sélectionné aux canaux dont le potentiomètre FX est activé. Reportez-vous à la section Processeur multi-effet pour en savoir plus.

MODE button determines whether the channels' SOLO button operates as 'Solo in Place' (button out) or 'Pre-Fader Listen' (button in). PFL is preferred for gain setting purposes.

MODE, este botón determina si el botón SOLO de los canales funciona como 'Solo in Place' (botón sin pulsar) o 'Pre-Fader Listen' (botón pulsado). Es preferible la escucha pre-fader para ajustar la ganancia.

La touche **MODE** permet de choisir si la touche SOLO des canaux doit fonctionner comme SOLO (« Solo in Place », touche relâchée) ou comme PFL (« Pre-Fader Listen », touche enfoncée). Sélectionnez PFL pour régler le gain.

MULTI-FX PROCESSOR fügt allen Kanälen, deren FX-Regler aufgedreht ist, einen ausgewählten Effekt hinzu. Details siehe Multi-Effektprozessor.

O **MULTI-FX PROCESSOR** (Processador Multi-Efeitos) adiciona um efeito de som seleccionado aos canais em que o botão de efeitos tenha sido activado. Consulte a secção Processador Multi-Efeitos para obter mais informações.

MULTI-FX PROCESSOR – aggiunge l'effetto scelto a qualsiasi canale la cui manopola FX sia alzata. Per i dettagli leggete la sezione "Processore Multi-FX".

MODE-Taste bestimmt, ob die SOLO-Taste des Kanals als «Solo in Place» (Taste nicht eingedrückt) oder als «Pre-Fader Listen» (PFL, Taste eingedrückt) arbeitet. Zum Einstellen der Signalstärke wird PFL bevorzugt.

O botão **MODE** determina se o botão SOLO dos canais funciona como "Solo activado" (botão desligado) ou "Audição de pré-fader" (botão ligado). A audição de pré-fader (PFL) é recomendada para fins de definição de ganho.

MODE – tasto per stabilire se il tasto SOLO dei canali funziona come 'Solo in Place' (tasto alzata) o 'Pre-Fader Listen' (tasto abbassato). Il modo PFL è preferibile per regolare il guadagno.

EN

ES

FR

DE

PT

IT

XENYX X1832USB/X1222USB Controls

NL Stap 2: Bediening

SE Steg 2: Kontroller

PL Krok 2: Sterowanica

GRAPHIC EQ
past specifieke frequenties in het geluidsspectrum aan.

GRAPHIC EQ justerar specifika frekvenser i ljudspektrumet.

GRAPHIC EQ dostosowuje określone częstotliwości w widmie dźwięku.

VOICE CANCELLER
-knop filtert vocale frequenties uit audio die is aangesloten op de 2-TRACK INPUT, waardoor uw mixer kan fungeren als een karaoke-machine.

VOICE CANCELLER
-knappen filtrerar bort vokalfrekvenser från ljud som är anslutet till 2-TRACK INPUT, vilket gör att din mixer kan fungera som en karaoke-maskin.

VOICE CANCELLER
Przycisk filtruje częstotliwości wokalne z dźwięku podłączonego do wejścia 2-TRACK INPUT, umożliwiając mikserowi działanie jako urządzenie do karaoke.

MON SEND fader past de hoeveelheid signaal aan die naar een monitorluidspreker wordt gestuurd via de MON OUT-aansluiting.

MON SEND fader justerar mängden signal som skickas till en monitorhögtalare via MON OUT-uttaget.

MON SEND Fader reguluje ilość sygnału wysyłanego do głośnika monitora przez gniazdo MON OUT.

X1832USB

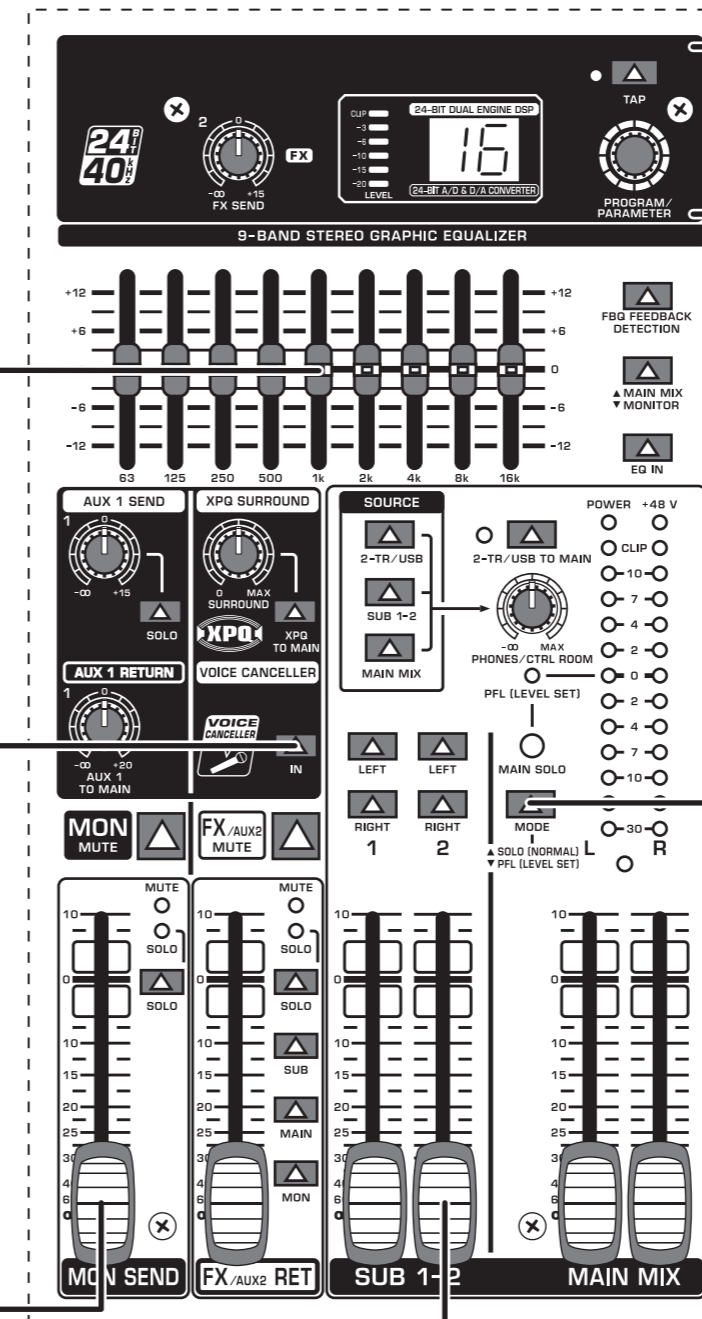

SUB 1-2 faders regelen de output van de SUB OUTPUT-aansluitingen.

SUB 1-2 faders justerar utgången för SUB OUTPUT-uttagen.

SUB 1-2 suwaki regulują moc wyjściową gniazd SUB OUTPUT.

MULTI-FX PROCESSOR voegt een geselecteerd geluidseffect toe aan alle kanalen waarvan de FX-regelaar omhoog staat. Zie het gedeelte Multi-FX Processor voor details.

MULTI-FX PROCESSOR lägger till en vald ljudeffekt till alla kanaler vars FX-ratt är vänd upp. Se avsnittet Multi-FX-processor för mer information.

MULTI-FX PROCESSOR dodaje wybrany efekt dźwiękowy do wszystkich kanałów, których pokrętko FX jest podkręcone. Szczegółowe informacje można znaleźć w sekcji Procesor Multi-FX.

MODE knop bepaalt of de SOLO-knop van het kanaal werkt als 'Solo in Place' (knop uit) of 'Pre-Fader Listen' (knop in). PFL heeft de voorkeur voor het instellen van de versterking.

MODE -knappen avgör om kanalen 'SOLO-knapp fungerar som' Solo in Place '(knapp ut) eller' Pre-Fader Listen '(knapp in). PFL föredras för förstärkningsändamål.

MODE określa, czy przycisk SOLO kanału działa jako „Solo in Place” (przycisk wyłączony) czy „Słuchanie przed tłumikiem” (przycisk w). PFL jest preferowany do celów ustawiania wzmacnienia.

NL

SE

PL

XENYX X1832USB/X1222USB Controls

EN Step 2: Controls

ES Paso 2: Controles

FR Etape 2 : Réglages

DE Schritt 2: Bedienelemente

PT Passo 2: Controles

IT Passo 2: Controlli

EN

ES

FR

DE

PT

IT

XPQ SURROUND knob adjusts the amount of stereo enhancement on the mix. Press the XPQ TO MAIN button to activate the effect.

XPQ SURROUND, este control ajusta la cantidad de mejora estéreo de la mezcla. Pulse el botón XPQ TO MAIN para activar el efecto.

Le potentiomètre **XPQ SURROUND** règle le volume d'accroissement stéréo du mix. Appuyez sur la touche XPQ TO MAIN pour activer cet effet.

XPQ SURROUND-Regler stellt die Intensität der Stereo-Verstärkung im Mix ein. Drücken Sie die XPQ TO MAIN-Taste, um den Effekt zu aktivieren.

O botão **XPQ SURROUND** ajusta a quantidade de melhoria de estéreo na mistura. Prima o botão XPQ TO MAIN para activar o efeito.

XPQ SURROUND – manopola per regolare la quantità di ampliamento stereo del mix. Per attivare l'effetto basta premere il tasto XPQ TO MAIN.

VOICE CANCELLER button filters out vocal frequencies from audio plugged into the 2-TRACK INPUT, enabling your mixer to act as a karaoke machine.

VOICE CANCELLER, este botón filtra las frecuencias vocales del audio conectado a la entrada 2-TRACK, permitiendo a la mesa de mezclas funcionar como un equipo de karaoke.

XPQ SURROUND – manopola per regolare la quantità di ampliamento stereo del mix. Per attivare l'effetto basta premere il tasto XPQ TO MAIN.

GRAPHIC EQ adjusts specific frequencies in the sound spectrum.

GRAPHIC EQ ajusta las frecuencias específicas en el espectro sonoro.

GRAPHIC EQ règle les fréquences spécifiques du spectre sonore.

GRAFISCHER EQ stellt spezifische Frequenzen im Klangspektrum ein.

O **GRAPHIC EQ** ajusta frequências específicas no espectro de som.

GRAPHIC EQ – regola frequenze specifiche dello spettro sonoro.

La touche **VOICE CANCELLER** élimine les fréquences vocales des sources audio branchées sur l'ENTREE 2-TRACK, permettant ainsi à votre console de jouer le rôle de karaoké.

VOICE CANCELLER-Taste filtert Stimmenfrequenzen aus dem Signal am Eingang 2-TRACK INPUT heraus, damit Ihr Mischpult als Karaoke-Maschine dienen kann.

O botão **VOICE CANCELLER** filtra frequências vocais do áudio ligado a 2-TRACK INPUT, permitindo que o misturador funcione como um karaoké.

VOICE CANCELLER – tasto per ridurre le frequenze della voce dalla sorgente audio collegata a 2-TRACK INPUT, consentendo al vostro mixer di funzionare come una macchina da karaoke.

MON SEND fader adjusts the amount of signal sent to a monitor speaker via the MON SEND jack.

MON SEND, este fader ajusta la cantidad de señal que se envía hasta un altavoz de monitoreo a través del jack MON SEND.

Le fader **MON SEND** règle le volume du signal envoyé à un haut-parleur de retour via le jack MON SEND.

MON SEND-Fader stellt ein, wie viel des Signals über die MON SEND-Buchse auf einen Monitorlautsprecher geleitet wird.

O fader **MON SEND** ajusta a quantidade de sinal enviada para um altifalante do monitor através da ficha MON SEND.

MON SEND - fader per regolare la quantità di segnale inviato a una cassa spia tramite il jack MON OUT.

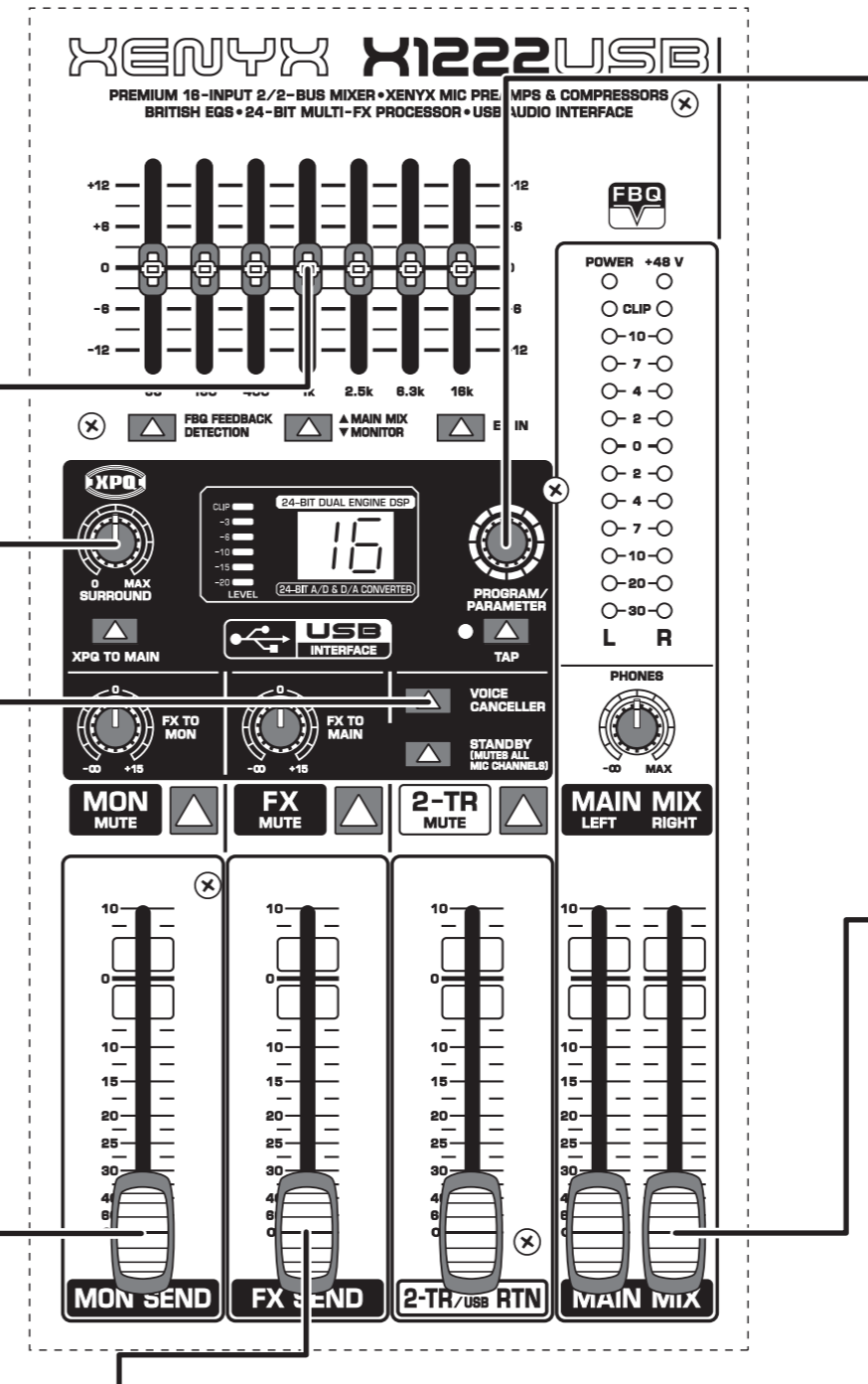

MULTI-FX PROCESSOR adds a selected sound effect to any channels whose FX knob is turned up. See the Multi-FX Processor section for details.

MULTI-FX PROCESSOR añade un efecto de sonido seleccionado a cualquier canal en los que esté activado el control FX. Consulte la información detallada en la sección Procesador de multiefectos.

Le **PROCESSEUR MULTI-EFFET** ajoute l'effet sonore sélectionné aux canaux dont le potentiomètre FX est activé. Reportez-vous à la section Processeur multi-effet pour en savoir plus.

MAIN MIX faders adjust the overall output of the mixer.

MAIN MIX faders adjust the overall output of the mixer.

Les faders **MAIN MIX** règlent la sortie globale de la console.

MULTI-FX PROCESSOR fügt allen Kanälen, deren FX-Regler aufgedreht ist, einen ausgewählten Effekt hinzu. Details siehe Multi-Effektprozessor.

O **MULTI-FX PROCESSOR** (Processador Multi-Efeitos) adiciona um efeito de som selecionado aos canais em que o botão de efeitos tenha sido activado. Consulte a secção Processador Multi-Efeitos para obter mais informações.

MULTI-FX PROCESSOR – aggiunge l'effetto desiderato a qualsiasi canale la cui manopola FX sia alzata. Per i dettagli leggete la sezione "Processore Multi-FX".

MAIN MIX -Fader stellen den Summenausgangspegel des Mischpults ein.

Os faders **MAIN MIX** ajustam a saída geral do misturador.

MAIN MIX - fader per regolare il livello di uscita complessivo del mixer.

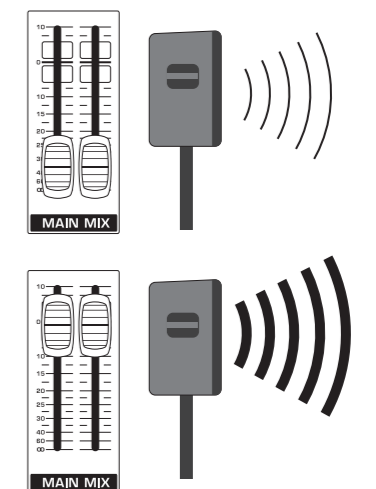

FX SEND fader adjusts the amount of signal sent to the internal multi-FX processor or an external effects processor via the FX SEND jack.

FX SEND, este fader ajusta la cantidad de señal que se envía al procesador de multiefectos interno

o a un procesador de efectos externo a través del jack FX SEND.

Le fader **FX SEND** règle le volume du signal du canal envoyé au processeur multi-effet interne ou à un processeur d'effets externe via le jack FX SEND.

FX SEND-Fader stellt ein, wie viel des Signals über die FX SEND-Buchse auf den internen Multi-Effektprozessor oder einen externen Effektprozessor gesendet wird.

O fader **FX SEND** ajusta a quantidade de sinal enviada para o

processador multi-efeitos interno ou para um processador de efeitos externo através da ficha FX SEND.

FX SEND - fader per regolare la quantità di segnale inviato al processore multi-FX interno o a un'unità effetti esterna tramite il jack FX SEND.

XENYX X1832USB/X1222USB Controls

NL Stap 2: Bediening

SE Steg 2: Kontrollera

PL Krok 2: Sterowanie

GRAPHIC EQ
past specifieke frequenties in het geluidsspectrum aan.

GRAPHIC EQ justerar specifika frekvenser i ljudspektrumet.

GRAPHIC EQ
dostosowuje określone częstotliwości w widmie dźwięku.

XPQ SURROUND
regelaar past de hoeveelheid stereoversterking op de mix aan. Druk op de XPQ TO MAIN-knop om het effect te activeren.

XPQ SURROUND ratten justerar mängden stereoförbättring på mixen. Tryck på XPQ TILL MAIN-knappen för att aktivera effekten.

XPQ SURROUND
Pokrętko reguluje stopień wzmacnienia stereo na miksie. Naciśnij przycisk XPQ TO MAIN, aby włączyć efekt.

VOICE CANCELLER
-knop filtert vocale frequenties uit audio die is aangesloten op de 2-TRACK INPUT, waardoor uw mixer kan fungeren als een karaoke-machine.

VOICE CANCELLER
-knappen filterer bort vokalfrekvenser från ljud som är anslutet till 2-TRACK INPUT, vilket gör att din mixer kan fungera som en karaoke-maskin.

VOICE CANCELLER
Przycisk filtruje częstotliwości wokalne z dźwięku podłączonego do wejścia 2-TRACK INPUT, umożliwiając mikserowi działanie jako urządzenie do karaoke.

MON SEND fader past de hoeveelheid signaal aan die naar een monitorluidspreker wordt gestuurd via de MON SEND-aansluiting.

MON SEND fader justerar mängden signal som skickas till en monitorhögtalare via MON SEND-uttaget.

MON SEND Fader reguluje ilość sygnału wysyłanego do głośnika monitora przez gniazdo MON SEND.

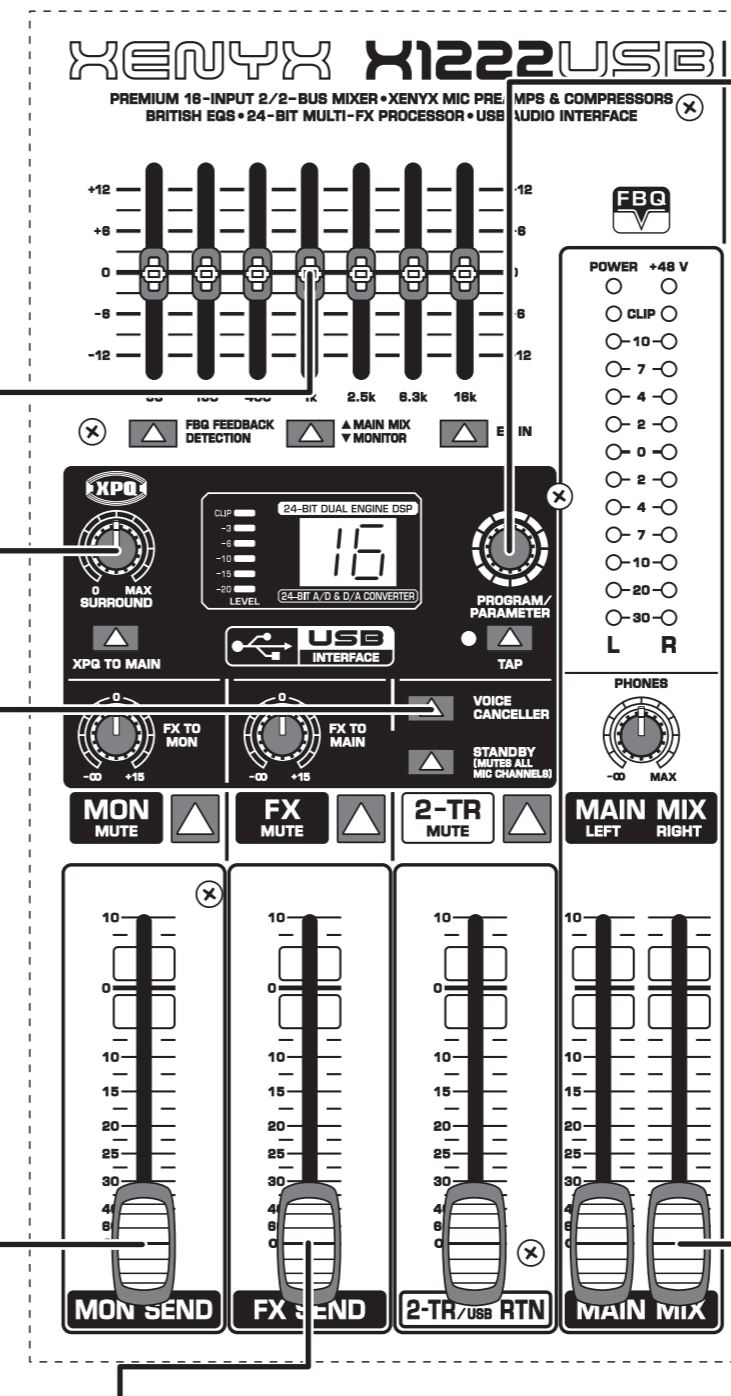

MULTI-FX PROCESSOR
voegt een geselecteerd geluidseffect toe aan alle kanalen waarvan de FX-regelaar omhoog staat. Zie het gedeelte Multi-FX Processor voor details.

MULTI-FX PROCESSOR
lägger till en vald ljudeffekt till alla kanaler vars FX-ratt är vänd upp. Se avsnittet Multi-FX-processor för mer information.

MULTI-FX PROCESSOR
dodaje wybrany efekt dźwiękowy do wszystkich kanałów, których pokrętko FX jest podkręcone. Szczegółowe informacje można znaleźć w sekcji Procesor Multi-FX.

MAIN MIX faders passen de algehele output van de mixer aan.

MAIN MIX faders justerar mixerns totala effekt.

MAIN MIX suwaki regulują ogólną moc miksera.

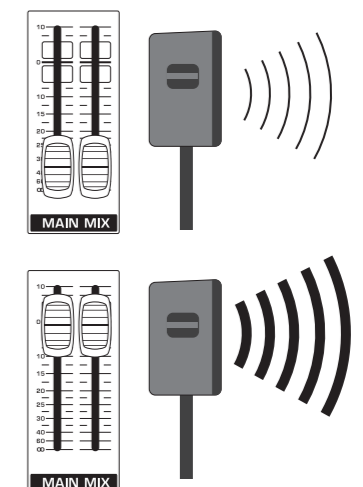

NL

SE

PL

XENYX X1832USB/X1222USB Controls

EN Step 2: Controls

ES Paso 2: Controles

FR Etape 2 : Réglages

DE Schritt 2: Bedienelemente

PT Passo 2: Controles

IT Passo 2: Controlli

POWER ON switch turns the mixer on and off.

POWER ON, este interruptor enciende y apaga la mesa de mezclas.

POWER ON permet d'allumer ou d'éteindre la console.

POWER ON-Schalter schaltet das Mischpult ein und aus.

O botão **POWER ON** liga e desliga o misturador.

POWER ON – interruttore per accendere e spegnere il mixer.

FX TO MON and **FX TO MAIN** knobs adjust the amount of signal from the internal multi-FX processor or an external effects processor that is included in the main or monitor mix.

FX TO MON y **FX TO MAIN**, estos controles ajustan la cantidad de señal del procesador de multiefectos interno o de un procesador

de efectos externo incluido en la mezcla principal o del monitor.

Les potentiomètres **FX TO MON** et **FX TO MAIN** règlent le volume du signal provenant du processeur multi-effet interne ou d'un processeur d'effets externe inclus dans le mix principal ou dans le mix de retour.

FX TO MON und **FX TO MAIN**-Regler stellen ein, wie viel des Signals vom internen Multi-Effektprozessor oder von einem externen Effektprozessor in den Main- oder Monitor-Mix integriert wird.

Os botões **FX TO MON** e **FX TO MAIN** ajustam a quantidade de sinal do processador multi-

efeitos interno ou de um processador de efeitos externo incluído na mistura principal ou de monitor.

FX TO MON e **FX TO MAIN** – manopole per regolare la quantità di segnale del processore multi-FX interno o dall'unità effetti esterna nel mix MONITOR o MAIN.

PHANTOM ON switch sends 48 V to the XLR inputs for use with condenser microphones.

PHANTOM ON, este interruptor envia 48 V a las entradas XLR para usarlas con micrófonos de condensador.

Le commutateur **PHANTOM ON** envoie 48 V aux entrées XLR, dans le cas de l'utilisation de microphones électrostatiques.

PHANTOM ON-Schalter liefert 48 V an die XLR-Eingänge zur Verwendung von Kondensatormikrofonen.

O botão **PHANTOM ON** envia 48 V para as entradas XLR para utilização com microfones condensadores.

L'interruttore **PHANTOM ON** invia 48 V agli ingressi XLR per l'utilizzo con microfoni a condensatore.

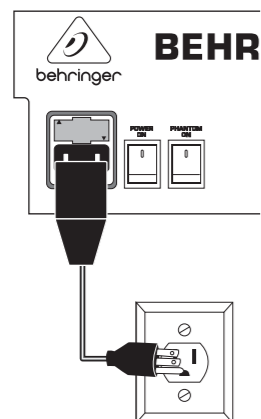
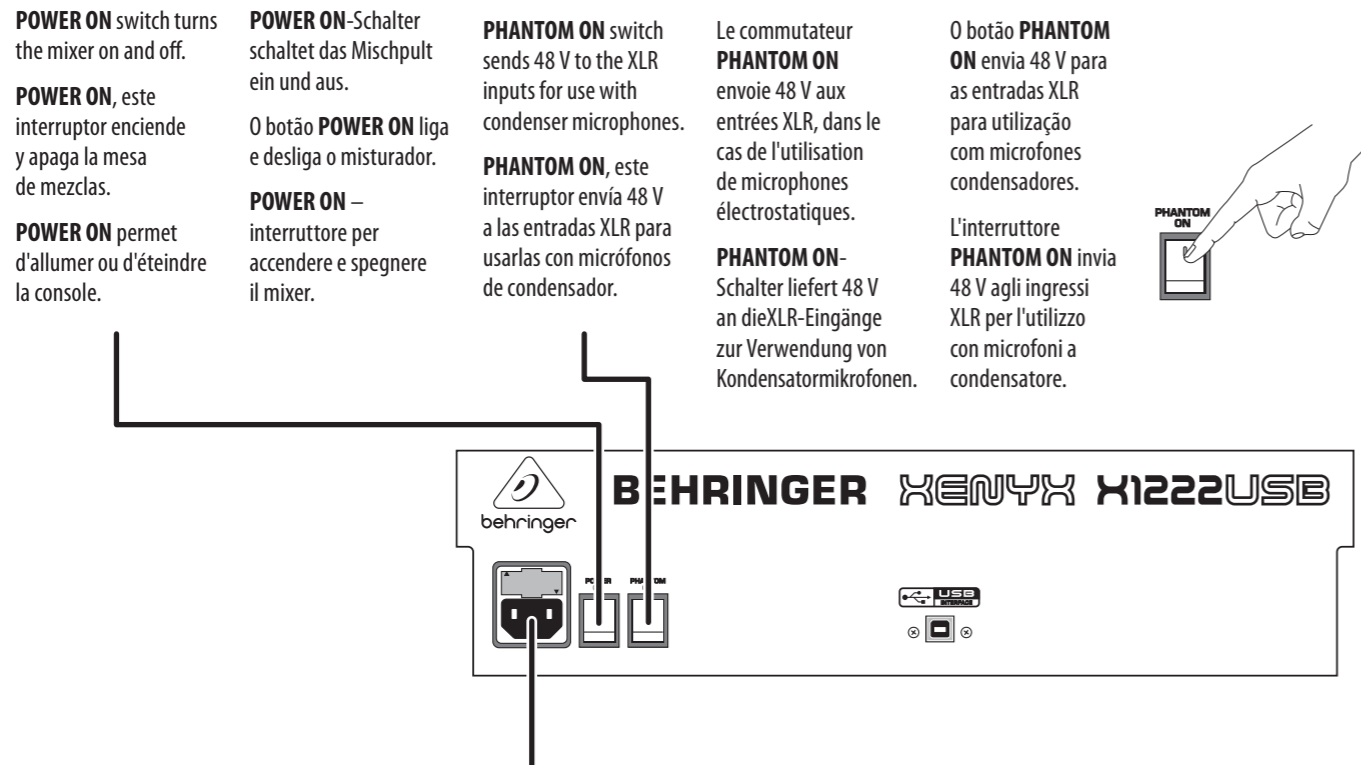

AC IN accepts the included power cable for connection to a mains outlet.

AC IN acepta el cable de alimentación que se incluye para la conexión a una toma de corriente.

AC IN permet de connecter le câble d'alimentation inclus à l'alimentation secteur.

AC IN dient zum Anschluss des mitgelieferten Netzkabels an einer Steckdose.

O **AC IN** aceita o cabo de alimentação incluído para ligação a uma tomada eléctrica.

AC IN – connettore per il cavo di alimentazione fornito per la connessione a una presa di energia elettrica.

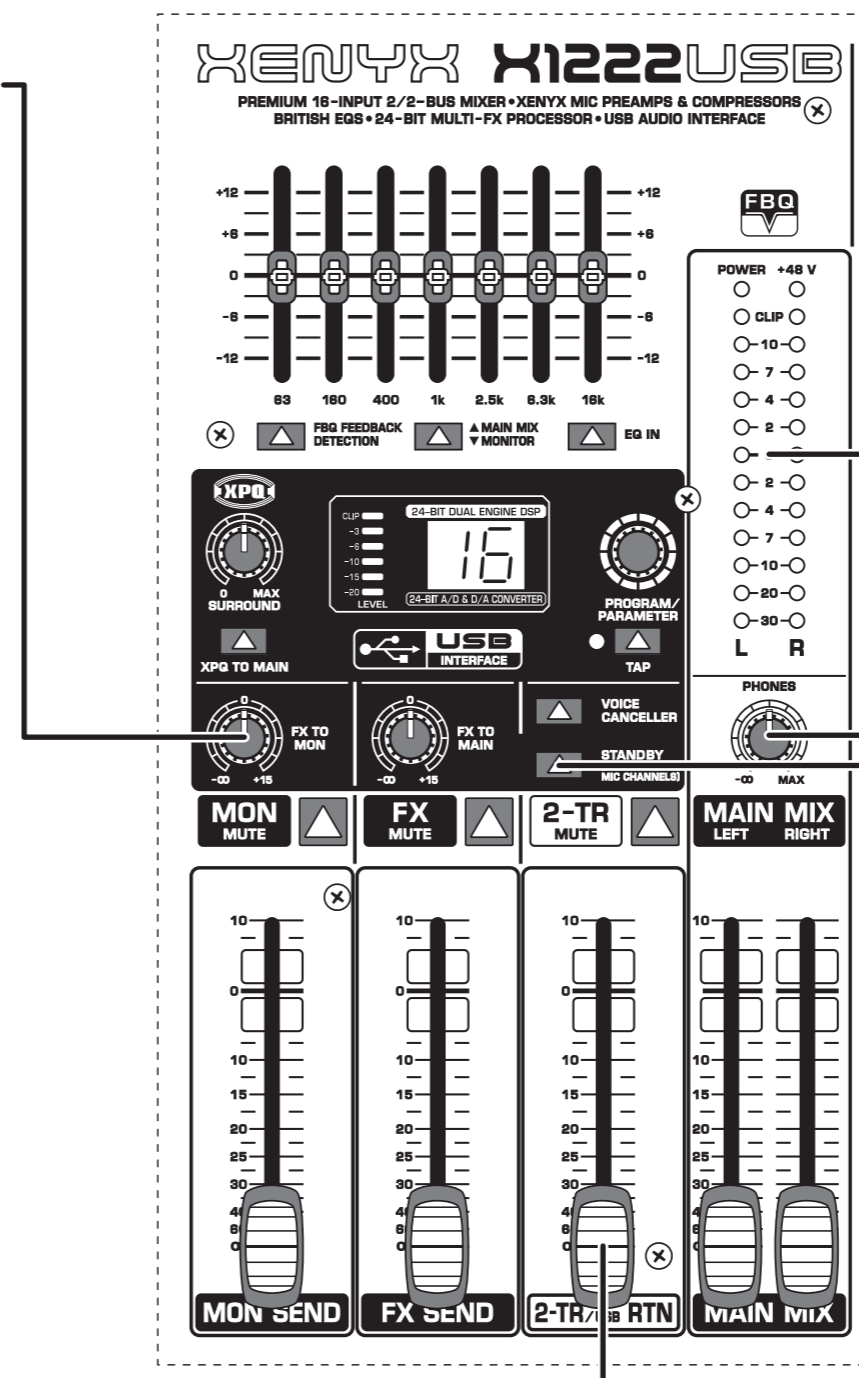

2-TR/USB RTN fader adjusts the level of the 2-track RCA inputs or USB input.

2-TR/USB RTN, este fader ajusta el nivel de las entradas 2-track RCA o entrada USB.

Le fader **2-TR/USB RTN** règle le niveau des entrées RCA 2-track ou de l'entrée USB.

2-TR/USB RTN-Fader stellt den Pegel der 2-Spur-Cinch-Eingänge oder des USB-Eingangs ein.

O fader **2-TR/USB RTN** ajusta o nível das entradas RCA de 2 pistas ou da entrada USB.

2-TR/USB RTN - fader per regolare il livello degli ingressi RCA 2-track o dell'ingresso USB.

VU METER displays the MAIN OUTPUT signal level.

VU METER muestra el nivel de la señal MAIN OUTPUT.

Le **VU METER** affiche le niveau du signal de la SORTIE MAIN.

VU METER zeigt die Signalstärke des MAIN OUTPUT an.

O **VU METER** (MEDIDOR DE VU) apresenta o nível do sinal MAIN OUTPUT.

VU METER – indica il livello del segnale di MAIN OUTPUT.

PHONES knob adjusts the headphone volume.

PHONES, este control ajusta el volumen de los auriculares.

Le potentiomètre **PHONES** règle le volume du casque.

PHONES-Regler stellt die Lautstärke des Kopfhörers ein.

O botão **PHONES** ajusta o volume dos auscultadores.

PHONES – manopola per regolare il volume della cuffia.

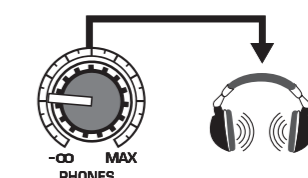

STANDBY button mutes all microphone channels.

STANDBY, este botón silencia todos los canales de microfono.

La touche **STANDBY** permet de désactiver le volume sonore de tous les canaux microphone.

STANDBY-Taste schaltet alle Mikrofonkanäle stumm.

O botão **STANDBY** silencia todos os canais microfone.

STANDBY – tasto per silenziare tutti i canali microfonic.

EN

ES

FR

DE

PT

IT

XENYX X1832USB/X1222USB Controls

NL Step 2: Bediening

SE Steg 2: Kontroller

PL Krok 2: Sterowanica

POWER ON schakelaar zet de mixer aan en uit.

POWER ON slår på och stänger av mixern.

POWER ON przelącznik włącza i wyłącza mikser.

PHANTOM ON -schakelaar stuurt 48 V naar de XLR-ingangen voor gebruik met

PHANTOM ON switch skickar 48 V till XLR-ingångarna för användning med kondensatormikrofoner. condensatormicrofoons.

PHANTOM ON przelącznik przesyła napięcie 48 V na wejścia XLR do użytku z mikrofonami pojemnościowymi.



FX TO MON en **FX TO MAIN**-knoppen regelen de hoeveelheid signaal van de interne multi-FX-processor of een externe effectprocessor die in de hoofd- of monitormix wordt opgenomen.

FX TO MON och **FX TO MAIN**-knapparna justerar mängden signal från den interna multi-FX-processorn eller en extern effectprocessor som ingår i huvud- eller monitormixen.

FX TO MON a pokrętkła **FX TO MAIN** regulują ilość sygnału z wewnętrznego procesora multi-FX lub zewnętrznego procesora efektów, który jest zawarty w miksie głównym lub monitorowym.

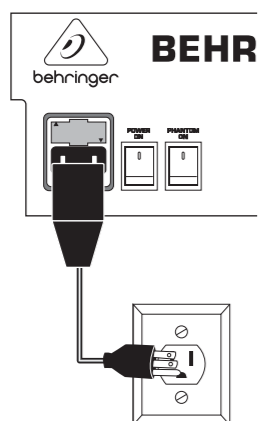

AC IN accepteert de meegeleverde voedingskabel voor aansluiting op een stopcontact.

AC IN accepterar den medföljande strömkabeln för anslutning till ett eluttag.

AC IN akceptuje dołączony kabel zasilający do podłączenia do gniazda sieciowego.

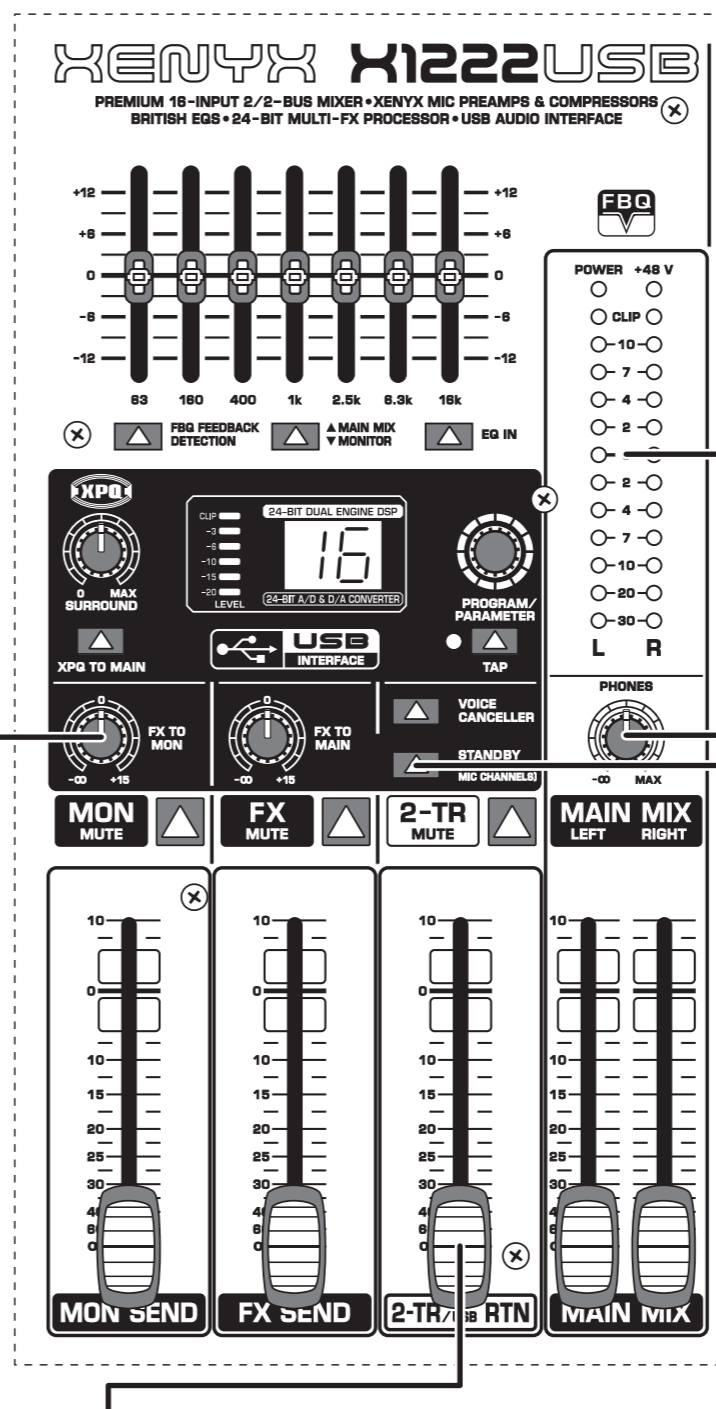

2-TR/USB RTN fader past het niveau van de 2-track RCA-ingangen of USB-ingang aan.

2-TR/USB RTN fader justerar nivån på RCA-ingångarna med 2 spår eller USB-ingången.

2-TR/USB RTN Fader regulje poziom 2-ściezkowych wejść RCA lub USB.

VU METER geeft het MAIN OUTPUT-sigitaalniveau weer.

VU METER visar signalnivån MAIN OUTPUT.

VU METER wyświetla poziom sygnału MAIN OUTPUT.

PHONES TELEPHONS knop past het hoofdtelefoonvolume aan.

PHONES ratten justerar hörlursvolymen.

PHONES pokrętko regulje głośność słuchawek.

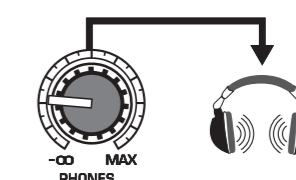

STANDBY STANDBY -knop dempt alle microfoonkanalen.

STANDBY knappen stänger av alla mikrofonkanaler.

STANDBY przycisk wycisza wszystkie kanały mikrofonowe.

NL

SE

PL

FBQ FEEDBACK DETECTION

EN If feedback occurs, press the EQ IN and FBQ FEEDBACK DETECTION buttons. Press the MAIN MIX/MONITOR button to assign the graphic EQ to the mains or monitor speakers.

ES Si se produce realimentación, pulse los botones EQ IN y FBQ FEEDBACK DETECTION. Pulse el botón MAIN MIX/MONITOR para asignar el ecualizador gráfico a la corriente eléctrica o a los altavoces de monitoreo.

FR En cas de larsen, appuyez sur les touches EQ IN et FBQ FEEDBACK DETECTION. Appuyez sur la touche MAIN MIX/MONITOR pour affecter l'égaliseur graphique aux haut-parleurs principaux ou aux haut-parleurs de retour.

EN An LED will light on the EQ slider that corresponds with the feedback frequency.

ES Se encenderá un LED en el control del ecualizador que corresponde a la frecuencia de realimentación.

FR Une LED s'allume sur le curseur EQ correspondant à la fréquence de larsen.

DE Wenn eine Rückkopplung auftritt, drücken Sie die EQ IN- und die FBQ FEEDBACK DETECTION-Taste. Drücken Sie die MAIN MIX/MONITOR-Taste, um den grafischen EQ den Main- oder Monitor-Lautsprechern zuzuweisen.

PT Caso ocorra feedback, prima os botões EQ IN e FBQ FEEDBACK DETECTION. Prima o botão MAIN MIX/MONITOR para atribuir o EQ gráfico aos altifalantes principais ou do monitor.

IT In caso di feedback premete i tasti EQ IN e FBQ FEEDBACK DETECTION. Premete il pulsante MAIN MIX/MONITOR per assegnare l'EQ grafico all'impianto o alle casse spia sul palco.

DE Eine LED leuchtet bei dem EQ-Fader auf, bei dessen Frequenz die Rückkopplung auftritt.

PT Irá acender um LED na barra EQ, que corresponde à frequência do feedback.

IT Si illuminerà il del dello slider dell'EQ che corrisponde alla frequenza di feedback.

NL Als er feedback optreedt, drukt u op de knoppen EQ IN en FBQ FEEDBACK DETECTION. Druk op de MAIN MIX / MONITOR-toets om de grafische EQ toe te wijzen aan de hoofd- of monitorluidsprekers.

SE Om feedback inträffar trycker du på knapparna EQ IN och FBQ FEEDBACK DETECTION. Tryck på MAIN MIX / MONITOR-knappen för att tilldela den grafiska EQ till elnätet eller monitorhögtalarna.

PL Jeśli wystąpi sprzężenie zwrotne, naciśnij przyciski EQ IN i FBQ FEEDBACK DETECTION. Naciśnij przycisk MAIN MIX / MONITOR, aby przypisać korektor graficzny do głośników zasilania lub monitora.

NL Een LED gaat branden op de EQ-schuifregelaar die overeenkomt met de feedbackfrequentie.

SE En LED tänds på EQ-reglaget som motsvarar

PL Zapali się dioda LED na suwaku EQ, który odpowiada częstotliwości sprzężenia zwrotnego.

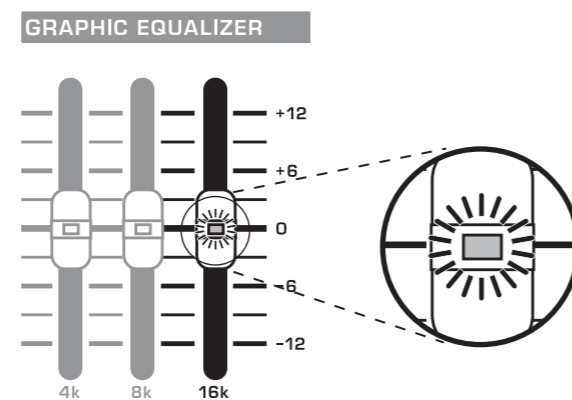
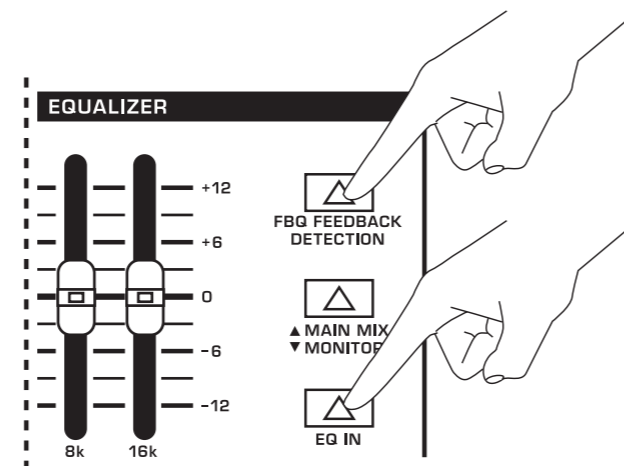

EN Lower the lit EQ slider until feedback stops.

ES Deslice hacia abajo el control de dicho ecualizador hasta que se detenga la realimentación.

FR Abaissez le curseur EQ allumé jusqu'à ce que le larsen s'interrompe.

DE Senken Sie den leuchtenden EQ-Fader ab, bis die Rückkopplung aufhört.

PT Baixe a barra EQ acesa até que o feedback pare.

IT Abbassate lo slider EQ illuminato finché il feedback termina.

NL Verlaag de verlichte EQ-schuifregelaar totdat de feedback stopt.

SE Sänk den tända EQ-reglaget tills återkopplingen stoppar.

PL Opuść podświetlony suwak EQ, aż sprzężenie ustanie.

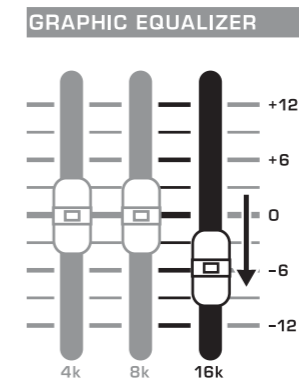

XENYX X1832USB/X1222USB Getting started

EN Step 3: Getting started

ES Paso 3: Puesta en marcha

FR Etape 3 : Mise en oeuvre

DE Schritt 3: Erste Schritte

PT Passo 3: Primeiros Passos

IT Passo 3: Iniziare

NL Stap 3: Aan de slag

SE Steg 3: Komma igång

PL Krok 3: Pierwsze kroki

1 EN Make sure the power to all devices is turned off!
ES ¡Asegúrese de que la alimentación de todos los dispositivos esté apagada!

FR Vérifiez que tous les appareils sont hors tension.

DE Achten Sie darauf, dass alle Geräte ausgeschaltet sind!

PT Certifique-se de que a alimentação de todos os dispositivos está desligada!

IT Assicuratevi che tutti i dispositivi siano spenti!

NL Zorg ervoor dat alle apparaten zijn uitgeschakeld!

SE Se till att strömmen till alla enheter är avstängd!

PL Upewnij się, że zasilanie wszystkich urządzeń jest wyłączone!

2 EN Connect all the appropriate power, audio and USB cables to the mixer.

ES Conecte todos los cables de alimentación, audio y USB adecuados a la mesa de mezclas.

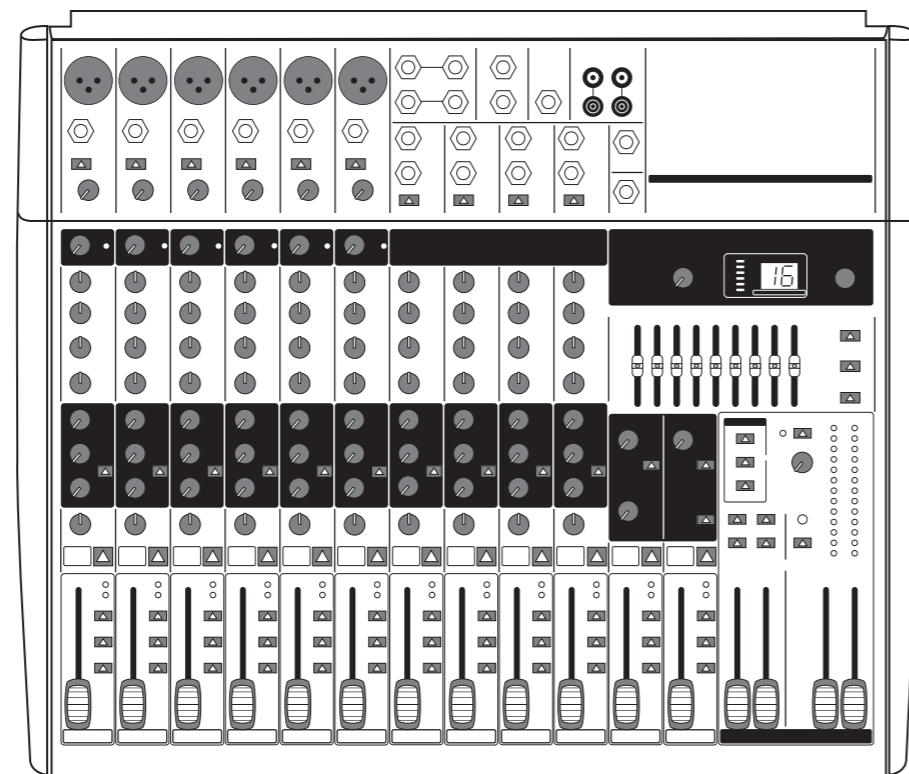

FR Branchez les câbles d'alimentation, audio et USB appropriés à la console.

DE Schließen Sie alle benötigten Stromversorgungs-, Audio- und USB-Kabel am Mischpult an.

PT Ligue ao misturador todos os cabos de alimentação, áudio e USB adequados.

IT Collegare al mixer tutti i cavi idonei per alimentazione, audio e USB.

NL Sluit alle juiste stroom-, audio- en USB-kabels aan op de mixer.

SE Anslut alla lämpliga ström-, ljud- och USB-kablar till mixern.

PL Podłącz wszystkie odpowiednie kable zasilające, audio i USB do miksera.

3 EN Set all controls as shown above (EQ and PAN/BAL centered, GRAPHIC EQ sliders centered, all others down/off).

ES Establezca todos los controles tal y como se indica más arriba (EQ y PAN/BAL centrados, controles deslizantes GRAPHIC EQ centrados y el resto abajo/apagados).

FR Réglez toutes les commandes comme sur la figure (EQ et PAN/BAL au centre, curseurs GRAPHIC EQ au centre, tous les autres éteints/en butée gauche).

DE Stellen Sie alle Bedienelemente wie oben gezeigt ein (EQ und PAN/BAL in die Mitte, GRAPHIC EQ in die Mitte, alle anderen nach unten/aus).

PT Defina todos os comandos conforme indicado acima (EQ e PAN/BAL centrados, barras GRAPHIC EQ centradas, todos os outros para baixo/desligados).

IT Impostate tutti i controlli come mostrato sopra (EQ e PAN/BAL al centro, cursori GRAPHIC EQ al centro, tutti gli altri giù/spenti).

NL Stel alle bedienings-elementen in zoals hierboven weergegeven (EQ en PAN / BAL gecentreerd, GRAPHIC EQ-schuifregelaars gecentreerd, alle andere omlaag / uit).

SE Ställ in alla kontroller som visas ovan (EQ och PAN / BAL centrerad, GRAFISK EQ-skjutreglage centrerad, alla andra ned / av).

PL Ustaw wszystkie elementy sterujące, jak pokazano powyżej (wysrodkowany korektor i PAN / BAL, suwaki EQ GRAPHIC na środku, wszystkie pozostałe w dół / wył).

4 EN Turn the mixer on.

ES Encienda la mesa de mezclas.

FR Mettez la console en marche.

DE Schalten Sie das Mischpult ein.

PT Ligue o misturador.

IT Accendete il mixer.

NL Zet de mixer aan.

SE Sätt på mixern.

PL Włącz mikser.

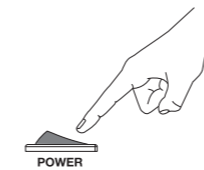

5 EN Set the GAIN for each channel. See the Gain Setting section for details.

ES Establezca GAIN para cada canal. Consulte los detalles en la sección Ajuste de la ganancia.

FR Réglez le GAIN de chaque canal. Reportez-vous à la section Réglage du gain pour en savoir plus.

DE Stellen Sie GAIN für jeden Kanal ein. Details finden Sie im Kapitel „Einstellen des Kanalpegels“.

PT Defina o GAIN (GANHO) para cada canal. Consulte a secção Definição de Ganho para obter mais informações.

IT Impostate GAIN per ogni canale. Per i dettagli leggete la sezione “Impostazione del guadagno”.

NL Stel de GAIN voor elk kanaal in. Zie het hoofdstuk Versterkingsinstellingen voor details.

SE Ställ in GAIN för varje kanal. Se avsnittet Förstärkningsinställningar för mer information.

PL Ustaw WZMOCNIENIE dla każdego kanału. Szczegółowe informacje można znaleźć w sekcji Ustawienia wzmocnienia.

6 EN With the MAIN MIX faders and PHONES / CTRL ROOM knob all the way down, turn your PA system or powered monitors on.

ES Con los faders MAIN MIX y el control PHONES / CTRL ROOM situados hacia abajo por completo, encienda su amplificador de potencia o monitores con alimentación.

FR Laissez les faders MAIN MIX et le potentiomètre PHONES / CTRL ROOM au minimum et allumez votre amplificateur de puissance ou vos haut-parleurs actifs.

DE Schalten Sie Ihr Beschallungssystem oder ihre aktiven Monitorlautsprecher ein, während sich die MAIN MIX-Fader und PHONES / CTRL ROOM-Regler in unterster Stellung befinden.

PT Com os faders MAIN MIX e o botão PHONES / CTRL ROOM totalmente para baixo, ligue o sistema PA ou monitores alimentados.

IT Con i fader MAIN MIX e la manopola PHONES / CTRL ROOM completamente abbassati, accendete l'impianto o la casse spia.

NL Met de MAIN MIX-faders en PHONES / CTRL ROOM-knop helemaal omlaag zet je je PA-systeem of actieve monitoren aan.

SE Med MAIN MIX-fadrarna och PHONES / CTRL ROOM-vredet helt ned, slå på ditt PA-system eller strömförsörjda bildskärmar.

PL Przy wciśniętych tłumikach MAIN MIX i pokrętle PHONES / CTRL ROOM włącz system PA lub aktywne monitory.

7 EN Slowly raise the MAIN MIX faders or PHONES / CTRL ROOM knob to 0 or to desired level.

ES Eleve lentamente los faders MAIN MIX o el control PHONES / CTRL ROOM hasta 0, o hasta el nivel deseado.

FR Montez lentement les faders MAIN MIX ou le potentiomètre PHONES / CTRL ROOM pour les placer sur 0 ou sur le niveau désiré.

DE Bewegen Sie den MAIN MIX-Fader oder den PHONES / CTRL ROOM-Regler in die Stellung „0“ oder auf den gewünschten Pegel.

PT Eleve lentamente o comando dos faders MAIN MIX ou PHONES / CTRL ROOM para 0 ou para o nível desejado.

IT Alzate gradualmente i fader MAIN MIX o la manopola PHONES / CTRL ROOM a “0” o al livello desiderato.

NL Verhoog langzaam de MAIN MIX-faders of PHONES / CTRL ROOM-knop naar 0 of naar het gewenste niveau.

SE Höj långsamt MAIN MIX-fadrarna eller PHONES / CTRL ROOM-ratten till 0 eller till önskad nivå.

PL Powoli podnoś suwaki MAIN MIX lub potencjometr PHONES / CTRL ROOM do 0 lub do żądanego poziomu.

8 EN On the X1832USB, press the MAIN button on each channel to assign the channel to the MAIN MIX.

ES En el X1832USB, pulse el botón MAIN de cada canal para asignar el canal a MAIN MIX.

FR Sur le X1832USB, appuyez sur la touche MAIN de chaque canal pour affecter le canal au MAIN MIX.

DE Drücken Sie beim X1832USB die MAIN-Taste für jeden Kanal, der dem MAIN MIX zugewiesen werden soll.

PT No X1832USB, prima o botão MAIN em cada canal para atribuir o canal para MAIN MIX.

IT Sull'X1832USB, premete il pulsante MAIN di ogni canale per assegnare il canale al MAIN MIX.

NL Druk op de X1832USB op de MAIN-knop op elk kanaal om het kanaal toe te wijzen aan de MAIN MIX.

SE På X1832USB, tryck på MAIN-knappen på varje kanal för att tilldela kanalen till MAIN MIX.

PL Na X1832USB naciśnij przycisk MAIN na każdym kanale, aby przypisać kanał do MAIN MIX.

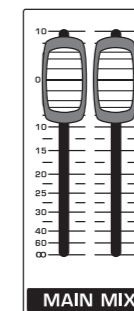

9 EN Adjust the relative level of various microphones and instruments by raising each CHANNEL FADER.

ES Ajuste el nivel relativo de los diversos micrófonos e instrumentos elevando cada CHANNEL FADER.

FR Réglez le niveau relatif des microphones et des instruments en montant chaque FADER DE CANAL.

DE Stellen Sie die relativen Pegel verschiedener Mikrofone und Instrumente ein, indem Sie die Fader der jeweiligen Kanäle nach oben schieben.

PT Ajuste o nível relativo de diversos microfones e instrumentos, elevando cada CHANNEL FADER.

IT Regolate il livello relativo dei vari microfoni e strumenti alzando i FADER dei canali.

NL Pas het relatieve niveau van verschillende microfoons en instrumenten aan door elke CHANNEL FADER te verhogen.

SE Justera den relativa nivån för olika mikrofoner och instrument genom att höja varje CHANNEL FADER.

PL Dostosuj względny poziom różnych mikrofonów i instrumentów, podnosząc każdy SUWAK KANAŁU.

10 EN Adjust the left-right position of a channel in the stereo field if necessary by turning the channel's PAN or BAL knob.

ES Ajuste la posición izquierda-derecha de un canal en el campo estéreo si es necesario girando el control PAN o BAL del canal.

FR Le cas échéant, réglez la position droite-gauche des canaux dans le champ stéréo en tournant le potentiomètre PAN ou BAL correspondant.

EN

ES

FR

DE

PT

IT

NL

SE

PL

XENYX X1832USB/X1222USB Getting started

EN Step 3: Getting started

ES Paso 3: Puesta en marcha

FR Etape 3 : Mise en oeuvre

DE Schritt 3: Erste Schritte

PT Passo 3: Primeiros Passos

IT Passo 3: Iniziare

NL Stap 3: Aan de slag

SE Steg 3: Komma igång

PL Krok 3: Pierwsze kroki

DE Stellen Sie bei Bedarf die Position eines Kanals im Stereofeld ein, indem Sie den PAN- oder BAL-Regler des jeweiligen Kanals nach rechts oder links drehen.

PT Ajuste a posição esquerda-direita de um canal no campo estéreo, se necessário, rodando o botão PAN ou BAL do canal.

IT Se necessario regolate la posizione sinistra-destra di un canale nel fronte stereo ruotando la manopola PAN o BAL del canale.

NL Pas indien nodig de links-rechts positie van een kanaal in het stereoveld aan door aan de PAN- of BAL-knop van het kanaal te draaien.

SE Justera vänster-höger position för en kanal i stereofältet om det behövs genom att vrida kanalens PAN- eller BAL-ratt.

PL W razie potrzeby wyreguluj lewą-prawą pozycję kanału w polu stereo, obracając pokrętkę PAN lub BAL kanału.

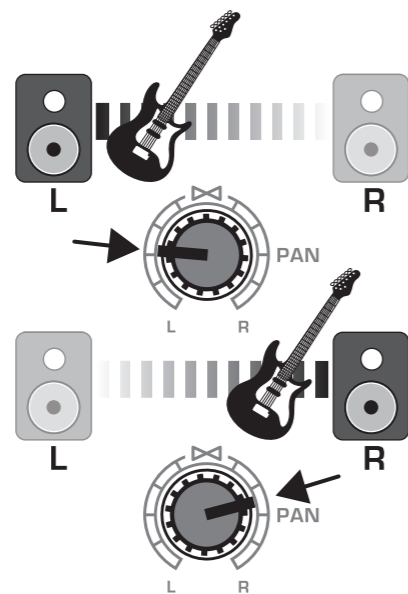

11 **EN** Adjust the COMP knob to add compression to an input if necessary.

ES Ajuste el control COMP para añadir compresión a una entrada si es necesario.

FR Le cas échéant, réglez le potentiomètre COMP pour ajouter une compression à une entrée.

DE Fügen Sie bei Bedarf mit dem COMP-Regler einem Eingang Kompression hinzu.

PT Ajuste o botão COMP para adicionar compressão a uma entrada se necessário.

IT Se necessario regolate la manopola COMP per comprimere il segnale in ingresso.

NL Pas de COMP-knop aan om indien nodig compressie aan een ingang toe te voegen.

SE Justera COMP-ratten för att lägga till komprimering till en ingång vid behov.

PL W razie potrzeby wyreguluj pokrętkę COMP, aby dodać kompresję do wejścia.

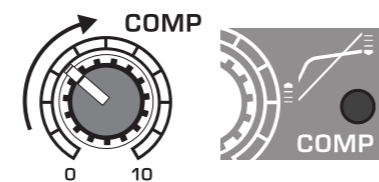

12 **EN** For live applications, adjust the overall output from the mixer to the power amp or powered speakers by raising the MAIN MIX fader. If the red CLIP LEDs on the VU METER light, lower the MAIN MIX fader.

ES Para las aplicaciones en directo, ajuste la salida general desde la mesa de mezclas hasta el amplificador de potencia o los altavoces alimentados elevando el fader MAIN MIX. Baje el fader MAIN MIX si los LED CLIP en el VU METER se encienden.

FR Pour les applications live, réglez la sortie globale de la console vers l'amplificateur de puissance ou les haut-parleurs actifs en montant le fader MAIN MIX. Si les LED rouge CLIP du VU-METRE s'allument, baissez le fader MAIN MIX.

DE Stellen Sie bei Live-Anwendungen den Summenpegel vom Mischpult zum Verstärker oder zur Aktivbox ein, indem Sie den MAIN MIX-Fader nach oben schieben. Wenn die roten CLIP-LEDs am VU-Meter aufleuchten, schieben Sie den MAIN MIX-Fader nach unten.

PT Para aplicações em directo, ajuste a saída geral do misturador para o amplificador de potência ou colunas com alimentação elevando o fader MAIN MIX. Se os LEDs CLIP vermelhos no VU METER acenderem, baixe o fader MAIN MIX.

IT Per applicazioni live, regolate l'uscita complessiva dal mixer all'amplificatore o alle casse amplificate alzando il fader MAIN MIX. Se si accendono i led rossi CLIP del VU METER, abbassate il fader MAIN MIX.

NL Pas voor live-toepassingen de algehele uitvoer van de mixer naar de eindversterker of actieve luidsprekers aan door de MAIN MIX-fader te verhogen. Als de rode CLIP-LED's op de VU METER oplichten, zet u de MAIN MIX-fader lager.

SE För liveapplikationer justera du den totala effekten från mixern till effektförstärkaren eller de högtalare som drivs genom att höja MAIN MIX-fadern. Om de röda CLIP-lysdioderna på VU METER tänds sänker du MAIN MIX-fadern.

PL W zastosowaniach na żywo dostosuj ogólną moc wyjściową z miksera do wzmacniacza mocy lub aktywnych głośników, podnosząc suwak MAIN MIX. Jeśli czerwone diody CLIP na wskaźniku VU METER, obniż suwak MAIN MIX.

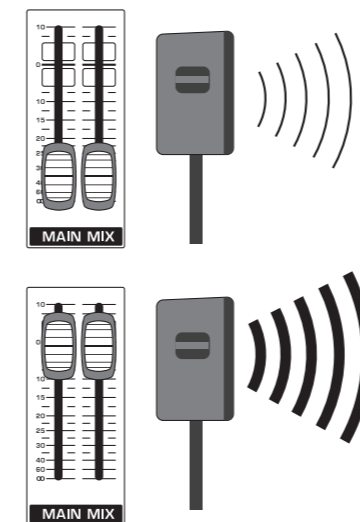

13 **EN** Use the channel MON knobs and MON SEND fader to send the channel signals to a monitor speaker connected to the MON SEND/OUT jack.

ES Utilice los controles MON del canal y el fader MON SEND para enviar las señales del canal a un altavoz de monitoreo conectado al jack MON SEND/OUT.

FR Utilisez les potentiomètres MON et le fader MON SEND pour envoyer les signaux du canal au haut-parleur de retour branché au jack MON SEND/OUT.

DE Verwenden Sie die MON-Regler der jeweiligen Kanäle und den MON SEND-Fader, um die Kanalsignale auf einen Monitorlautsprecher zu leiten, der an der MON SEND/OUT-Buchse angeschlossen ist.

PT Utilize os botões do canal MON e o fader MON SEND para enviar os sinais do canal para um altifalante de monitor ligado à ficha MON SEND/OUT.

IT Utilizzate le manopole MON del canale e il fader MON SEND per inviare i segnali del canale a una cassa spia collegata al jack MON SEND/OUT.

NL Gebruik de kanaal MON-knoppen en MON SEND-fader om de kanaalsignalen naar een monitorluidspreker te sturen die is aangesloten op de MON SEND / OUT-aansluiting.

SE Använd kanalens MON-knappar och MON SEND-fadern för att skicka kanalsignalerna till en monitorhögtalare ansluten till MON SEND / OUT-uttaget.

PL Użyj pokręteł MON kanału i suwaka MON SEND, aby wysłać sygnały kanału do głośnika monitorowego podłączonego do gniazda MON SEND / OUT.

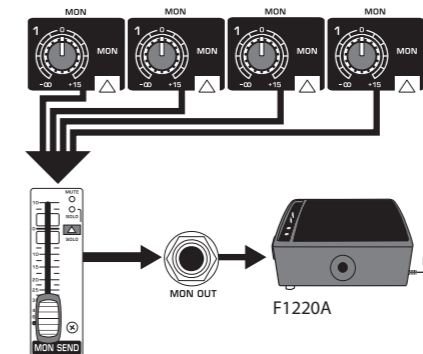

14 **EN** Use the channel FX knobs and FX SEND fader/knob to send the channel signals to an effects processor connected to the FX SEND jack. Connect the returning signal from the processor to the AUX RETURN jacks.

ES Utilice los controles FX del canal y el fader/control FX SEND para enviar las señales del canal a un procesador de efectos conectado al jack FX SEND. Conecte la señal que retorna del procesador a los jacks AUX RETURN.

FR Utilisez les potentiomètres FX et le fader/potentiomètre FX SEND pour envoyer les signaux du canal au haut-parleur de retour branché au jack FX SEND. Reliez le signal de retour du processeur aux jacks AUX RETURN.

DE Verwenden Sie die FX-Regler der jeweiligen Kanäle und den FX SEND-Fader/Regler, um die Kanalsignale auf einen Effektprozessor zu leiten, der an der FX SEND-Buchse angeschlossen ist. Schließen Sie das vom Prozessor zurückkehrende Signal an den AUX RETURN-Buchsen an.

PT Utilize os botões do canal FX e o fader/botão FX SEND para enviar os sinais do canal para um processador de efeitos ligado à ficha FX SEND. Ligue o sinal de retorno do processador às fichas AUX RETURN.

IT Usate le manopole FX del canale e fader/manopola FX SEND per inviare i segnali dei canali a un'unità effetti collegata ai jack FX SEND. Collegate il segnale di ritorno dal processore ai jack AUX RETURN.

NL Gebruik de kanaal FX-knoppen en FX SEND-fader / -knop om de kanaalsignalen naar een effectprocessor te sturen die is aangesloten op de FX SEND-aansluiting. Verbind het terugkerende signaal van de processor met de AUX RETURN-aansluitingen.

SE Använd kanal FX-ratt och FX SEND-fader / ratt för att skicka kanalsignaler till en effektprocessor ansluten till FX SEND-uttaget. Anslut retursignalen från processorn till AUX RETURN-uttagen.

PL Potencjometrami FX kanału i suwakiem / potencjometrem FX SEND przesyłać sygnały kanału do procesora efektów podłączonego do gniazda FX SEND. Podłączyć sygnał zwrotny z procesora do gniazda AUX RETURN.

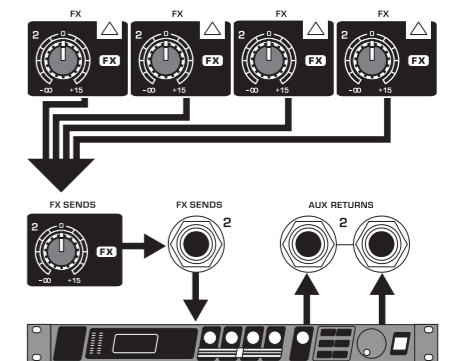

XENYX X1832USB/X1222USB Getting started

EN Step 3: Getting started

ES Paso 3: Puesta en marcha

FR Etape 3 : Mise en oeuvre

DE Schritt 3: Erste Schritte

PT Passo 3: Primeiros Passos

IT Passo 3: Iniziare

NL Stap 3: Aan de slag

SE Steg 3: Komma igång

PL Krok 3: Pierwsze kroki

EN Setting the channel gain for the X1222USB:

ES **Ajuste de la ganancia del canal para el X1222USB:**

FR **Réglage du gain du canal sur le X1222USB:**

DE **Einstellen des Kanalpegels mit dem X1222USB:**

PT **Definir o ganho de canal para o X1222USB:**

IT **Impostazione del guadagno del canale per X1222USB:**

NL **De kanaalversterking instellen voor de X1222USB:**

SE **Ställa in kanalförstärkning för X1222USB:**

PL **Ustawianie wzmacnienia kanału dla X1222USB:**

1 EN Raise Channel 1's fader to 0. Sing, speak or play at a normal level through the microphone or instrument connected to Channel 1.

ES Eleve el fader del Canal 1 hasta 0. Cante, hable o toque a un nivel normal a través del micrófono o instrumento conectado al Canal 1.

FR Montez le fader du canal 1 sur 0. Chantez, parlez ou jouez à un niveau normal dans le microphone ou avec l'instrument connecté au canal 1.

DE Schieben Sie den Fader für Kanal 1 in die Stellung 0. Singen, sprechen oder spielen Sie mit normaler Lautstärke in das an Kanal 1 angeschlossene Mikrofon bzw. mit dem an Kanal 1 angeschlossenen Instrument.

PT Eleve o fader do canal 1 para 0. Cante, fale ou toque a um nível normal através do microfone ou de um instrumento ligado ao canal 1.

IT Portate il fader del canale 1 a "0". Cantate, parlate o suonate a livello normale con il microfono o lo strumento collegato al canale 1.

NL Verhoog de fader van kanaal 1 naar 0. Zing, spreek of speel op een normaal niveau via de microfoon of het instrument dat is aangesloten op kanaal 1.

SE Höj kanal 1s fader till 0. Sjung, tala eller spela på normal nivå genom mikrofonen eller instrumentet som är anslutet till kanal 1.

PL Podnieś suwak kanału 1 do 0. Śpiewaj, mów lub graj na normalnym poziomie przez mikrofon lub instrument podłączony do kanału 1.

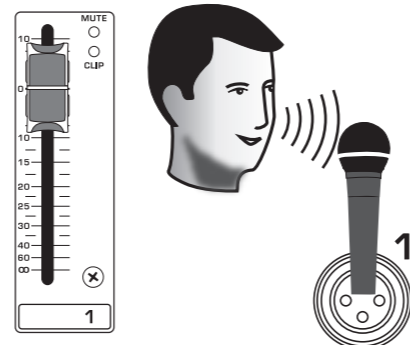

2 EN While singing or playing, turn Channel 1's GAIN control until the Channel 1 CLIP LED flashes occasionally, but not constantly.

ES Mientras esté cantando o tocando, gire el control GAIN del Canal 1 hasta que el LED CLIP del Canal 1 parpadee ocasionalmente, pero no de forma constante.

FR Pendant que vous chantez ou jouez, tournez la commande GAIN du canal 1 jusqu'à ce que la LED CLIP du canal 1 clignote de manière irrégulière.

DE Drehen Sie beim Singen oder Spielen den GAIN-Regler, bis die CLIP-LED für Kanal 1 gelegentlich, aber nicht durchgängig blinkt.

PT Enquanto canta ou toca, rode o controlo GAIN do canal 1 até o LED CLIP do canal 1 piscar ocasionalmente, mas não constantemente.

IT Mentre cantate o suonate, ruotate il controllo GAIN del canale 1 finché il led CLIP del canale 1 non lampeggi occasionalmente, ma non costantemente.

NL Draai tijdens het zingen of spelen aan de GAIN-regelaar van kanaal 1 totdat de CLIP-LED van kanaal 1 af en toe knippert, maar niet constant.

SE När du sjunger eller spelar, vrid kanal 1: s GAIN-kontroll tills CLIP-lampan för kanal 1 blinkar ibland, men inte konstant.

PL Podczas śpiewania lub grania obracaj pokrętle GAIN na kanale 1, aż dioda CLIP na kanale 1 zacznie migać sporadycznie, ale nie stale.

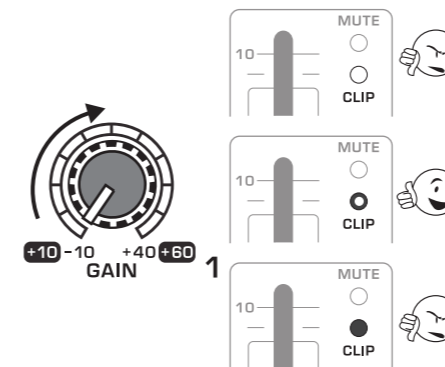

3 EN Repeat steps 1 and 2 for devices connected to channels 2-12.

ES Repita los pasos 1 y 2 para los dispositivos conectados a los canales 2-12.

FR Répétez les étapes 1 et 2 pour les appareils connectés aux canaux 2 à 12.

DE Wiederholen Sie die Schritte 1 und 2 für die an den Kanälen 2-12 angeschlossenen Geräte.

PT Repita os passos 1 e 2 para os dispositivos ligados aos canais 2-12.

IT Ripetete i passi 1 e 2 per i dispositivi collegati ai canali 2-12.

NL Herhaal stap 1 en 2 voor apparaten die zijn aangesloten op kanalen 2-12.

SE Upprepa steg 1 och 2 för enheter anslutna till kanalerna 2-12.

PL Powtórz kroki 1 i 2 dla urządzeń podłączonych do kanałów 2-12.

EN Setting the channel gain for the X1832USB:

ES **Ajuste de la ganancia del canal para el X1832USB:**

FR **Réglage du gain du canal sur le X1832USB:**

DE **Einstellen des Kanalpegels mit dem X1832USB:**

PT **Definir o ganho de canal para o X1832USB:**

IT **Impostazione del guadagno del canale per X1832USB:**

NL **De kanaalversterking instellen voor de X1832USB:**

SE **Ställa in kanalförstärkning för X1832USB:**

PL **Ustawianie wzmacnienia kanału dla X1832USB:**

1 EN Press the Channel 1 SOLO button. Press the MODE button next to the VU METER to allow the METER to operate in PFL (pre-fader listen) mode.

ES Pulse el botón SOLO del Canal 1. Pulse el botón MODE junto al VU METER para permitir que el METER funcione en modo PFL (escucha pre-fader).

FR Appuyez sur la touche SOLO du canal 1. Appuyez sur la touche MODE en regard du VU-METRE pour que ce dernier fonctionne en mode PFL (Pre-Fader Listen).

DE Drücken Sie die SOLO-Taste für Kanal 1. Drücken Sie die MODE-Taste neben dem VU-Meter, damit das VU-Meter im PFL-Modus (Pre-Fader Listen) arbeitet.

PT Prima o botão SOLO do canal 1. Prima o botão MODE junto a VU METER para permitir que METER funcione no modo PFL (audição pré-fader).

IT Premete il tasto SOLO del canale 1. Premete il pulsante MODE, accanto al VU METER, per il funzionamento nel modo PFL (ascolto pre-fader).

NL Druk op de SOLO-knop van kanaal 1. Druk op de MODE-knop naast de VU METER om de METER in de PFL-modus (pre-fader listen) te laten werken.

SE Tryck på kanal 1 SOLO-knappen. Tryck på MODE-knappen bredvid VU METER för att låta METER fungera i PFL-läge (pre-fader listen).

PL Wciśnij przycisk Channel 1 SOLO. Naciśnij przycisk MODE obok VU METER, aby umożliwić działanie miernika w trybie PFL (słuchanie przed tłumikiem).

2 EN Sing, speak or play at a normal level through the microphone or instrument connected to Channel 1.

ES Cante, hable o toque a un nivel normal a través del micrófono o instrumento conectado al Canal 1.

FR Chantez, parlez ou jouez à un niveau normal dans le microphone ou avec l'instrument connecté au canal 1.

DE Singen, sprechen oder spielen Sie mit normaler Lautstärke in das an Kanal 1 angeschlossene Mikrofon bzw. mit dem an Kanal 1 angeschlossenen Instrument.

PT Cante, fale ou toque a um nível normal através do microfone ou de um instrumento ligado ao canal 1.

IT Cantate, parlate o suonate a livello normale con il microfono o lo strumento collegato al canale 1.

NL Zing, spreek of speel op een normaal niveau via de microfoon of het instrument dat is aangesloten op kanaal 1.

SE Sjung, tala eller spela på normal nivå genom mikrofonen eller instrumentet som är anslutet till kanal 1.

PL Śpiewaj, mów lub graj na normalnym poziomie przez mikrofon lub instrument podłączony do kanału 1.

3 EN While singing or playing, turn Channel 1's GAIN control. The VU METER will display the signal level. Set the GAIN control so that the loudest peaks reach 0 on the VU METER. Press the Channel 1 SOLO button again.

ES Mientras esté cantando o tocando, gire el control GAIN del Canal 1. El VU METER mostrará el nivel de señal. Establezca el control GAIN de forma que los picos más altos lleguen a 0 en el VU METER. Pulse de nuevo el botón SOLO del Canal 1.

FR Pendant que vous chantez ou jouez, tournez la commande GAIN du canal 1. Le VU-METRE affiche le niveau du signal. Réglez la commande GAIN de sorte que les pics les plus forts atteignent 0 sur le VU-METRE. Appuyez de nouveau sur la touche SOLO du canal 1.

DE Drehen Sie beim Singen oder Spielen den GAIN-Regler für Kanal 1. Das VU-Meter zeigt den Signalpegel an. Stellen Sie den GAIN-Regler so ein, dass die lautesten Stellen auf dem VU-Meter den Wert 0 erreichen. Drücken Sie erneut die SOLO-Taste für Kanal 1.

XENYX X1832USB/X1222USB Getting started

EN Step 3: Getting started

ES Paso 3: Puesta en marcha

FR Etape 3 : Mise en oeuvre

DE Schritt 3: Erste Schritte

PT Passo 3: Primeiros Passos

IT Passo 3: Iniziare

NL Stap 3: Aan de slag

SE Steg 3: Komma igång

PL Krok 3: Pierwsze kroki

PT Enquanto canta ou toca, rode o controlo GAIN do canal 1. O VU METER irá apresentar o nível do sinal. Defina o controlo GAIN de forma a que os picos mais altos atinjam 0 no VU METER. Prima novamente o botão SOLO do canal 1.

IT Mentre cantate o suonate ruotate il controllo GAIN del canale 1. Il VU METER mostrerà il livello del segnale. Impostate il controllo GAIN in modo che i picchi più forti raggiungano "0" sul VU METER. Premete di nuovo il tasto SOLO del canale 1.

NL Draai aan de GAIN-regelaar van kanaal 1 tijdens het zingen of spelen. De VU METER geeft het signaalniveau weer. Stel de GAIN-regelaar zo in dat de luïdste pieken 0 bereiken op de VU METER. Druk nogmaals op de SOLO-knop van kanaal 1.

SE Vrid kanal GAIN-kontroll medan du sjunger eller spelar. VU METER visar signalnivån. Ställ in GAIN-kontrollen så att de högsta topparna når 0 på VU METER. Tryck på kanal 1 SOLO-knappen igen.

PL Podczas śpiewania lub grania obróć pokrętkę GAIN na kanale 1. VU METER wyświetli poziom sygnału. Ustaw regulator GAIN tak, aby najgłośniejsze piki osiągały 0 na VU METER. Naciśnij ponownie przycisk kanału 1 SOLO.

- CLIP
- 10
- 7
- 4
- 2
- 0
- 2
- 4
- 7
- 10
- 20
- 30
- L
- R

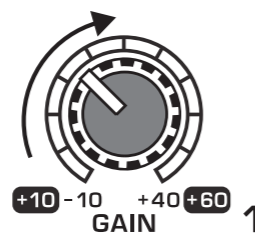

4 **EN** Repeat steps 1-3 for any other channels that will be used. For stereo channels 7/8 through 13/14, start with the +4/-10 button out. If the signal is too low to register on the VU meters, press the button in to boost the signal.

ES Repita los pasos 1-3 para el resto de canales que se vayan a utilizar. Para canales estéreo de 7/8 a 13/14, comience con el botón +4/-10 sin pulsar. Si la señal es excesivamente baja como para registrarla en los medidores de volumen, pulse el botón para potenciar la señal.

FR Répétez les étapes 1 à 3 pour les autres canaux utilisés. Pour les canaux stéréo 7/8 à 13/14, commencez en relâchant la touche +4/-10. Si le signal est trop faible pour apparaître sur les VU-mètres, appuyez sur cette touche pour augmenter le signal.

DE Wiederholen Sie Schritte 1-3 für alle weiteren verwendeten Kanäle. Beginnen Sie bei den Stereokanälen 7/8 bis 13/14 mit nicht eingedrückter +4/-10-Taste. Wenn das Signal zu schwach ist, um auf dem VU-Meter angezeigt zu werden, drücken Sie diese Taste, um das Signal anzuheben.

PT Repita os passos 1-3 para quaisquer outros canais que utilize. Para os canais estéreo 7/8 a 13/14, comece com o botão +4/-10 desligado. Se o sinal for demasiado baixo para ser registado nos medidores de VU, prima o botão para aumentar o sinal.

IT Ripetete i passi 1-3 per tutti gli altri canali che userete. Per i canali stereo da 7/8 a 13/14, iniziate con il tasto +4/-10 abbassato. Se il segnale è troppo basso per essere mostrato dai VU, premete il pulsante per incrementare il segnale.

NL Herhaal stappen 1-3 voor alle andere kanalen die worden gebruikt. Voor stereokanalen 7/8 tot 13/14, begin met de +4/-10-knop uit. Als het signaal te laag is om op de VU-meters te registreren, drukt u op de knop om het signaal te versterken.

SE Upprepa steg 1-3 för alla andra kanaler som ska användas. För stereokanaler 7/8 till 13/14, börja med +4/-10-knappen ut. Om signalen är för låg för att registreras på VU-mätarna, tryck in knappen för att öka signalen.

PL Powtórz kroki 1-3 dla wszystkich innych kanałów, które będą używane. Dla kanałów stereo od 7/8 do 13/14, zacznij od wyjścia przycisku +4/-10. Jeśli sygnał jest zbyt niski, aby można go było zarejestrować na miernikach VU, naciśnij przycisk, aby wzmocnić sygnał.

Multi-FX Processor

EN Your mixer has a built-in effects processor. Follow these steps to add an effect to one or more channels.

ES Su mesa de mezclas tiene un procesador de efectos integrado. Siga estos pasos para añadir un efecto a uno o más canales.

FR La console est équipée d'un processeur d'effets intégré. Les étapes suivantes vous permettront d'ajouter un effet à un ou plusieurs canaux.

DE Ihr Mischpult verfügt über einen eingebauten Effektprozessor. Folgen Sie diesen Schritten, um einem oder mehreren Kanälen einen Effekt hinzuzufügen.

PT O misturador dispõe de um processador de efeitos integrado. Siga estes passos para adicionar um efeito a um ou mais canais.

IT Il vostro mixer ha un processore di effetti integrato. Seguite questi passaggi per aggiungere l'effetto a uno o più canali.

NL Je mixer heeft een ingebouwde effectprocessor. Volg deze stappen om een effect toe te voegen aan een of meer kanalen.

SE Din mixer har en inbyggd effektprocessor. Följ dessa steg för att lägga till en effekt i en eller flera kanaler.

PL Twój mikser ma wbudowany procesor efektów. Wykonaj poniższe czynności, aby dodać efekt do jednego lub większej liczby kanałów.

1 **EN** Turn the FX knob up half way on each channel to which you would like to add an effect.

ES Gire el control FX media vuelta en cada canal al que desee añadir un efecto.

FR Tournez jusqu'à mi-parcours le potentiomètre FX des canaux sur lesquels vous souhaitez ajouter un effet.

DE Drehen Sie für jeden Kanal, dem Sie einen Effekt hinzufügen möchten, den FX-Regler halb auf.

PT Rode o botão FX para cima até meio em cada canal a que pretende adicionar um efeito.

IT Ruotate la manopola FX a metà corsa in ogni canale cui desiderate aggiungere un effetto.

NL Draai de FX-regelaar halverwege omhoog op elk kanaal waaraan u een effect wilt toevoegen.

SE Vrid FX-ratten halvvägs på varje kanal som du vill lägga till en effekt till.

PL Obróć regulator FX do połowy na każdym kanale, do którego chcesz dodać efekt.

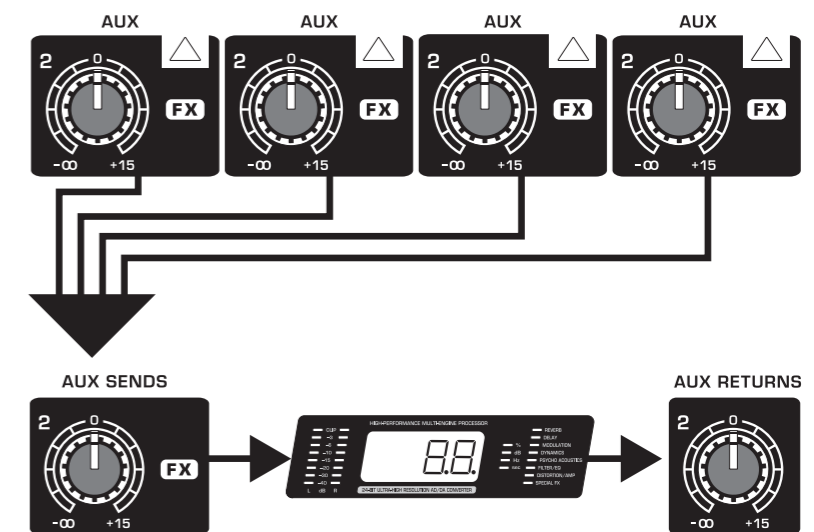

2 **EN** Adjust the FX SEND fader/knob up to 0.
ES Ajuste el fader/control FX SEND hasta 0.
FR Réglez le fader/potentiomètre FX SEND sur 0.

DE Stellen Sie den FX SEND-Fader/Regler auf 0.

PT Ajuste o fader/botão FX SEND até 0.

IT Regolate la fader/il manopola FX SEND su "0".

NL Stel de FX SEND-fader / knop in op 0.

SE Justera FX SEND-fadern / ratten till 0.

PL Ustaw suwak / potencjometr FX SEND do 0.

3 **EN** Adjust the FX/AUX2 RET fader (X1832USB) or FX TO MAIN and FX TO MON knobs (X1222USB) to 0. You may adjust them later.

ES Ajuste el fader FX/AUX2 RET (X1832USB) o los controles FX TO MAIN y FX TO MON (X1222USB) hasta 0. Puede ajustarlos más tarde.

FR Réglez le fader FX/AUX2 RET (X1832USB) ou les potentiomètres FX TO MAIN et FX TO MON (X1222USB) sur 0. Vous pourrez les régler ultérieurement.

DE Stellen Sie den FX/AUX2 RET-Fader (X1832USB) oder die FX TO MAIN- und FX TO MON-Regler (X1222USB) auf 0. Diese können Sie später anpassen.

PT Ajuste o fader FX/AUX2 RET (X1832USB) ou os botões FX TO MAIN e FX TO MON (X1222USB) para 0. Poderá ajustá-los posteriormente.

IT Regolare il fader FX/AUX2 RET (X1832USB) o le manopole FX TO MAIN e FX TO MON (X1222USB) su 0. È possibile regolarle successivamente.

NL Zet de FX / AUX2 RET-fader (X1832USB) of FX TO MAIN- en FX TO MON-knoppen (X1222USB) op 0. Je kunt ze later aanpassen.

SE Justera FX / AUX2 RET-fadern (X1832USB) eller FX TO MAIN och FX TO MON-knapparna (X1222USB) till 0. Du kan justera dem senare.

PL Ustaw suwak FX / AUX2 RET (X1832USB) lub potencjometry FX TO MAIN i FX TO MON (X1222USB) na 0. Możesz je później wyregulować.

4 **EN** Scroll through the effects by turning the PROGRAM knob. The preset number will flash in the display. Press the PROGRAM knob to select the effect.

ES Gire el control PROGRAM para desplazarse por los efectos. El número predefinido parpadeará en la pantalla. Pulse el control PROGRAM para seleccionar el efecto.

FR Faites défiler les effets en faisant tourner le bouton PROGRAM. Le numéro du preset clignote sur l'affichage. Appuyez sur le bouton PROGRAM pour sélectionner l'effet.

DE Wählen Sie mit dem Program-Regler einen Effekt aus. Die aktuelle Nummer wird im Display angezeigt. Drücken Sie auf den PROGRAM-Regler, um den Effekt auszuwählen.

PT Percorra os efeitos rodando o botão PROGRAM. O número predefinido pisca no ecrã. Prima o botão PROGRAM para seleccionar o efeito.

IT Scorrete fra gli effetti ruotando la manopola PROGRAM. Il numero del preset lampeggerà sul display. Premete la manopola PROGRAM per selezionare l'effetto.

NL Blader door de effecten door aan de PROGRAM-knop te draaien. Het voorkeuzenummer knippert op het display. Druk op de PROGRAM-knop om het effect te selecteren.

SE Bläddra igenom effekterna genom att vrida på PROGRAM-ratten. Det förinställda numret blinkar på displayen. Tryck på PROGRAM-ratten för att välja effekt.

PL Przewijaj efekty, obracając pokrętkę PROGRAM. Numer programu zacznie migać na wyświetlaczu. Naciśnij pokrętkę PROGRAM, aby wybrać efekt.

EN

ES

FR

DE

PT

IT

NL

SE

PL

Multi-FX Processor

5 ^{EN} Adjust the effect's first parameter:

- After you have selected a preset (step 4), press the PROGRAM knob to enter Edit Mode. The right LED inside the display will start blinking.
- Turn the PROGRAM knob to adjust the parameter. After 5 seconds of inactivity, the mixer exits Edit Mode and the LED goes out.

^{ES} Ajuste el primer parámetro del efecto:

- Después de seleccionar un preajuste (paso 4), pulse el control PROGRAM para entrar en modo de edición. El LED derecho situado en el interior de la pantalla comenzará a parpadear.
- Gire el control PROGRAM para ajustar el parámetro. Después de 5 segundos de inactividad, la mesa de mezclas sale del modo de edición y el LED se apaga.

^{FR} Réglez le premier paramètre de l'effet :

- Après avoir sélectionné un preset (étape 4), appuyez sur le bouton PROGRAM pour entrer dans le mode Edit. La LED droite de l'affichage clignote.
- Tournez le bouton PROGRAM pour régler le paramètre. Après 5 secondes d'inactivité, la console quitte le mode Edit et la LED s'éteint.

^{DE} Einstellen des ersten Effektparameters:

- Nachdem Sie ein Preset gewählt haben (Schritt 4), drücken Sie auf den PROGRAM-Regler, um in den Bearbeitungsmodus zu gelangen. Die rechte LED im Display beginnt zu blinken.
- Drehen Sie den PROGRAM-Regler, um die Parameter einzustellen. Nach 5 Sekunden ohne weitere Aktion verlässt das Mischpult den Bearbeitungsmodus, und die LED erlischt.

^{PT} Ajuste o primeiro parâmetro do efeito:

- Após seleccionar uma predefinição (passo 4), prima o botão PROGRAM para aceder ao modo de edição. O LED direito no interior do visor começa a piscar.
- Rode o botão PROGRAM para ajustar o parâmetro. Após 5 segundos de inatividade, o misturador sai do modo de edição e o LED apaga-se.

^{IT} Regolazione del primo parametro dell'effetto:

- Dopo aver scelto un preset (passo 4), premete la manopola PROGRAM per entrare nel modo Edit. Il led di destra all'interno del display inizierà a lampeggiare.
- Ruotate la manopola PROGRAM per regolare il parametro. Dopo 5 secondi di inattività, il mixer esce dal modo Edit e il LED si spegne.

^{NL} Pas de eerste parameter van het effect aan:

- Nadat u een preset heeft geselecteerd (stap 4), drukt u op de PROGRAM-knop om de Edit Mode te openen. De rechter LED in het display begint te knipperen.
- Draai aan de PROGRAM-knop om de parameter aan te passen. Na 5 seconden inactiviteit verlaat de mixer de bewerkingsmodus en gaat de LED uit.

^{SE} Justera effektens första parameter:

- När du har valt en förinställning (steg 4), tryck på PROGRAM-ratten för att gå till redigeringsläge. Den högra lysdioden inuti displayen börjar blinka.
- Vrid PROGRAM-ratten för att justera parametern. Efter 5 sekunder inaktivitet lämnar mixern redigeringsläget och lysdioden slocknar.

^{PL} Dostosuj pierwszy parametr efektu:

- Po wybraniu presetu (krok 4), naciśnij pokrętkę PROGRAM, aby wejść w tryb edycji. Prawa dioda wewnątrz wyświetlacza zacznie migać.
- Obróć pokrętkę PROGRAM, aby wyregulować parametr. Po 5 sekundach bezczynności mikser wychodzi z trybu edycji i dioda gaśnie.

6 ^{EN} Adjust the effect's second parameter:

- If the effect's second parameter is an on/off or toggled value, press the TAP button to select between settings. 2 LEDs inside the display will start blinking.
- If the effect's second parameter is speed-based, press the TAP button in rhythm with the desired tempo. The TAP LED will flash to the current tempo. If 'Lo' is displayed, the tapped tempo is too slow. If 'Hi' is displayed, the tapped tempo is too fast.

- After 5 seconds of inactivity, the mixer exits Edit Mode and the LEDs go out.

^{ES} Ajuste el segundo parámetro del efecto:

- Si el segundo parámetro del efecto es un valor que alterna entre encendido y apagado, pulse el botón TAP para seleccionar entre los ajustes. 2 LED situados en el interior de la pantalla comenzarán a parpadear.
- Si el segundo parámetro del efecto depende de la velocidad, pulse el botón TAP en ritmo con el tempo deseado. El LED TAP parpadeará al tempo actual. Si se muestra 'Lo', el tempo de toque es demasiado lento. Si se muestra 'Hi', el tempo de toque es demasiado rápido.
- Después de 5 segundos de inactividad, la mesa de mezclas sale del modo de edición y el LED se apaga.

^{FR} Réglez le deuxième paramètre de l'effet :

- Si le deuxième paramètre de l'effet correspond à une valeur de marche/arrêt ou de bouton, appuyez sur la touche TAP pour sélectionner un paramètre. 2 LED de l'affichage clignotent.
- Si le deuxième paramètre de l'effet dépend d'une vitesse, appuyez sur la touche TAP en rythme avec le tempo souhaité. La LED TAP clignote au rythme actuel. Si « Lo » s'affiche, le tempo est trop lent. Si « Hi » s'affiche, le tempo est trop rapide.
- Après 5 secondes d'inactivité, la console quitte le mode Edit et les LED s'éteignent.

^{DE} Einstellen des zweiten Effektparameters:

- Wenn der zweite Parameter des Effekts ein Ein/Aus- oder umschaltbarer Wert ist, drücken Sie die TAP-Taste, um zwischen den Einstellungen zu wechseln. 2 LEDs im Display beginnen zu blinken.
- Wenn der zweite Parameter des Effekts tempobasiert ist, drücken Sie die TAP-Taste synchron mit dem gewünschten Tempo. Die TAP-LED blinkt im aktuellen Tempo. Wenn „Lo“ angezeigt wird, ist das eingestellte Tempo zu niedrig. Wenn „Hi“ angezeigt wird, ist das eingestellte Tempo zu hoch.

- Nach 5 Sekunden ohne weitere Aktion verlässt das Mischpult den Bearbeitungsmodus, und die LEDs erlöschen.

^{PT} Ajuste o segundo parâmetro do efeito:

- Se o segundo parâmetro do efeito for um valor ligado/desligado ou alternado, prima o botão TAP para seleccionar entre as definições. 2 LEDs no interior do visor começarão a piscar.
- Se o segundo parâmetro do efeito for baseado na velocidade, prima o botão TAP no ritmo desejado. O LED TAP irá piscar ao ritmo actual. Se for apresentado 'Lo', o ritmo tocado é demasiado lento. Se for apresentado 'Hi', o ritmo tocado é demasiado rápido.

- Após 5 segundos de inatividade, o misturador sai do modo de edição e os LEDs apagam-se.

^{IT} Regolazione del secondo parametro dell'effetto:

- Se il secondo parametro dell'effetto è un valore on/off o alternativo, premete il pulsante TAP per selezionare tra le impostazioni. All'interno del display 2 led inizieranno a lampeggiare.
- Se il secondo parametro dell'effetto è basato sulla velocità, premete il tasto TAP a ritmo con il tempo desiderato. Il led TAP lampeggerà al tempo attuale. Se è mostrato "Lo", il tempo impostato è troppo lento. Se è mostrato "Hi", il tempo impostato è troppo veloce.
- Dopo 5 secondi di inattività, il mixer esce dal modo Edit e i led si spengono.

^{NL} Pas de tweede parameter van het effect aan:

- Als de tweede parameter van het effect een aan / uit of omgeschakelde waarde is, drukt u op de TAP-knop om tussen instellingen te kiezen. 2 LED's in het display beginnen te knipperen.
- Als de tweede parameter van het effect op snelheid is gebaseerd, drukt u op de TAP-knop in het ritme van het gewenste tempo. De TAP-LED knippert in het huidige tempo. Als 'Lo' wordt weergegeven, is het getikte tempo te laag. Als 'Hi' wordt weergegeven, is het getikte tempo te hoog.
- Na 5 seconden inactiviteit verlaat de mixer de bewerkingsmodus en gaan de leds uit.

^{SE} Justera effektens andra parameter:

- Om effektens andra parameter är ett på / av eller växlat värde, tryck på TAP-knappen för att välja mellan inställningar. 2 lysdioder på skärmen börjar blinka.
- Om effektens andra parameter är hastighetsbaserad, tryck på TAP-knappen i rytm med önskat tempo. TAP-lysdioden blinkar till aktuellt tempo. Om 'Lo' visas är det avtryckta tempot för långsamt. Om 'Hej' visas är det avtryckta tempot för snabbt.
- Efter 5 sekunder inaktivitet lämnar mixern redigeringsläget och lysdioderna slocknar.

^{PL} Dostosuj drugi parametr efektu:

- Jeśli drugim parametrem efektu jest włączony / wyłączony lub wartość przełączana, naciśnij przycisk TAP, aby wybrać pomiędzy ustawieniami. 2 diody LED wewnątrz wyświetlacza zaczną migać.
- Jeśli drugi parametr efektu jest oparty na szybkości, naciśnij przycisk TAP w rytmie z żądanym tempem. Dioda LED TAP zacznie migać zgodnie z aktualnym tempem. Jeśli wyświetla się „Lo”, wybite tempo jest zbyt wolne. Jeśli wyświetla się „Hi”, wybrane tempo jest zbyt szybkie.
- Po 5 sekundach bezczynności mikser wychodzi z trybu edycji, a diody LED gasną.

7 ^{EN} Readjust each channel's FX knob to make sure the right amount of effect is added.

- ^{ES} Reajuste el control FX de cada canal para garantizar que se añada la cantidad de efecto correcta.

- ^{FR} Réglez le potentiomètre FX de chaque canal pour vérifier que l'ajout de l'effet est correct.

- ^{DE} Stellen Sie den FX-Regler für jeden Kanal nach, damit der Effekt mit der richtigen Stärke hinzugefügt wird.

- ^{PT} Reajuste o botão FX de cada canal para se certificar de que é adicionada a quantidade de efeito adequada.

- ^{IT} Regolate nuovamente la manopola FX di ciascun canale per assicurarvi di dare la giusta quantità di effetto.

- ^{NL} Pas de FX-knop van elk kanaal opnieuw aan om ervoor te zorgen dat de juiste hoeveelheid effect wordt toegevoegd.

- ^{SE} Justera om varje kanals FX-ratt för att säkerställa att rätt effekt läggs till.

- ^{PL} Ponownie wyreguluj pokrętkę FX na każdym kanale, aby upewnić się, że dodano odpowiednią ilość efektu.

Multi-FX Processor Preset Chart

No.	Effect	PROGRAM	Min. value	Max. value	Default	TAP	Min. value	Max. value	Default	TAP LED
Reverb										
01	HALL	Reverb time	01 (approx. 1.0 sec.)	10 (approx. 8.0 sec.)	03	Brilliance	oF	on	on	off/on lighting
02	ROOM	Reverb time	01 (approx. 0.5 sec.)	10 (approx. 4.0 sec.)	04	Brilliance	oF	on	oF	off/on lighting
03	PLATE	Reverb time	01 (approx. 0.5 sec.)	10 (approx. 5.0 sec.)	03	Brilliance	oF	on	on	off/on lighting
04	GATED	Reverb time	01 (approx. 0.1 sec.)	10 (approx. 1.0 sec.)	02	Brilliance	oF	on	oF	off/on lighting
05	REVERSE	Reverb time	01 (approx. 0.1 sec.)	10 (approx. 1.0 sec.)	05	Brilliance	oF	on	oF	off/on lighting
Ambience / Delay										
06	EARLY REFLECTIONS	Room size	01 (small)	10 (extra large)	05	Brilliance	oF	on	oF	off/on lighting
07	AMBIENCE	Area size	01 (small)	10 (extra large)	05	Brilliance	oF	on	on	off/on lighting
08	DELAY	No. of repetitions	01 (min. feedback)	20 (max. feedback)	04	Time Interval (BPM)	07 (72 BPM)	60 (600 BPM)	12 (120 BPM)	blinks BPM Tempo
09	ECHO	No. of repetitions	01 (min. feedback)	40 (max. feedback)	20	Time Interval (BPM)	07 (72 BPM)	60 (600 BPM)	10 (100 BPM)	blinks BPM Tempo
Modulation										
10	CHORUS	Intensity (Depth)	01 (1%)	99 (99%)	30	Tempo (LFO-Speed)	02 (24 BPM)	48 (480 BPM)	06 (60 BPM)	blinks mod speed
11	FLANGER	Intensity (Depth)	01 (1%)	99 (99%)	40	Tempo (LFO-Speed)	02 (24 BPM)	48 (480 BPM)	09 (90 BPM)	blinks mod speed
12	PHASER	Intensity (Depth)	01 (1%)	99 (99%)	60	Tempo (LFO-Speed)	02 (24 BPM)	48 (480 BPM)	03 (30 BPM)	blinks mod speed
Detune / Pitch										
13	DETUNE	Detune-Spreading	01 (1 cent)	99 (99 cent)	25	2nd voice delay	05 (short, 5 ms)	50 (long, 50 ms)	05 (5 ms)	off/on lighting
14	PITCH SHIFT	Semitone Steps	-12 (1 octave down)	12 (1 octave up)	03 (Minor 3rd)	Detune	oF (0 Cent)	on (+25 cent)	oF (0 Cent)	off/on lighting
Combination FX										
15	DELAY + REV	Ratio	-9 (90% DLY, 10% REV)	9 (10% DLY, 90% REV)	0 (50%/50%)	DLY Time (BPM)	11 (116 BPM)	60 (600 BPM)	12 (120 BPM)	blinks BPM Tempo
16	CHORUS + REV	Ratio	-9 (90% CH, 10% REV)	9 (10% CH, 90% REV)	0 (50%/50%)	Reverb time	12 (short, 1.2 s)	24 (long, 2.4 s)	12 (short, 1.2 s)	off/on lighting

Specifications

	X1832USB	X1222USB
Mono Inputs		
Microphone Inputs (XENYX Mic Preamp)	6	
Type	XLR connector, electronically balanced, discrete input circuit	
Mic E.I.N.1 (20 Hz - 20 kHz)		
@ 0 Ω source resistance	-134 dB 135.7 dB A-weighted	
@ 50 Ω source resistance	-131 dB 133.3 dB A-weighted	
@ 150 Ω source resistance	-129 dB 130.5 dB A-weighted	
Frequency response (-1 dB)	<10 Hz - 150 kHz (-1 dB)	
Frequency response (-3 dB)	<10 Hz - 200 kHz (-3 dB)	
Gain range	+10 dB to +60 dB	
Max. input level	+12 dBu @ +10 dB GAIN	
Impedance	2.6 k Ohms balanced	
Signal-to-noise ratio	110 dB A-weighted (0 dBu In @ +22 dB GAIN)	
Distortion (THD + N)	0.005% / 0.004% A-weighted	
Phantom Power	Switchable, +48 V	
Line Input		
Type	¼" TRS jack, electronically balanced	
Impedance	20 k Ohms balanced, 10 k Ohms unbalanced	
Gain range	-10 dB to +40 dB	
Max. input level	30 dBu	
Frequency Response (Mic In - Main Out)		
<10 Hz - 90 kHz	+0 dB / -1 dB	
<10 Hz - 160 kHz	+0 dB / -3 dB	
Stereo Inputs		
Type	4 dual ¼" TRS jacks, balanced	
Impedance	20 k Ohms balanced, 10 k Ohms unbalanced	
Gain range	-20 dB to +20 dB	
Max. input level	+22 dBu	
2-TRACK/USB Input		
Type	RCA connector	
Impedance	10 k Ohms	
Max. input level	+22 dBu	
Equalizer 3-band	Equalizer 3-band semi-parametric	
LOW	80 Hz / ±15 dB	
MID	Variable 100 Hz - 8 kHz / ±15 dB	2.5 kHz / ±15 dB
HIGH	12 kHz / ±15 dB	
Equalizer 4-Band Fixed		
LOW	80 Hz / ±15 dB	
LOW MID	500 Hz / ±15 dB	
HIGH MID	3 kHz / ±15 dB	
HIGH	12 kHz / ±15 dB	
Channel Inserts		
Type	6 x ¼" TRS jacks, unbalanced	4 x ¼" TRS jacks, unbalanced
Max. input level	+22 dBu	

	X1832USB	X1222USB
AUX Sends/Mon		
Type	3 x ¼" mono jack, unbalanced	2 x ¼" mono jack, unbalanced
Impedance	120 Ohms	
Max. output level	+22 dBu	
AUX Returns		
Type	2 dual ¼" TRS connectors, balanced	
Impedance	20 k Ohms balanced, 10 k Ohms unbalanced	
Max. input level	+22 dBu	
Main Outputs		
Type	XLR, ¼", electronically balanced	XLR, electronically balanced
Impedance	240 Ohms balanced, 120 Ohms unbalanced	
Max. output level	+28 dBu	
Control Room Output		
Type	¼" TS connector, unbalanced	
Impedance	120 Ohms	
Max. output level	+22 dBu	
Phones Output		
Type	¼" TRS jack, unbalanced	
Max. output level	+19 dBu / 150 Ohms (+25 dBm)	
2-TRACK/USB Output		
Type	RCA connector	
Impedance	1 k Ohms	
Max. output level	+22 dBu	
DSP		
Converter	24-bit Delta-Sigma 64/128-times oversampling	
Sampling Rate	40 kHz	
Main Mix System Data (Noise)		
Main mix @ -∞, channel fader @ -∞	-105 dB / -108 dB A weighted	
Main mix @ 0 dB, channel fader @ -∞	-95 dB / -97 dB A weighted	
Main mix @ 0 dB, channel fader @ 0 dB	-82.5 dB / -85 dB A weighted	
Power Supply		
Mains voltage	100 - 240 V~, 50/60 Hz	
Power consumption	50 W	40 W
Fuse (100 - 120 V~, 50/60 Hz)	T 1,6 A H 250 V	
Fuse (220 - 230 V~, 50/60 Hz)	T 1,6 A H 250 V	
Mains connector	Standard IEC receptacle	
USB		
Audio	Stereo In/Out	
Connector	Type B	
Converter	16-bit	
Sample Rate	48 kHz	
Physical/Weight		
Dimensions (H x W x D)	3.54 x 16.93 x 14" 90 x 430 x 355 mm	3.54 x 14.57 x 13" 90 x 370 x 330 mm
Weight	10.9 lbs / 4.9 kg	9.3 lbs / 4.2 kg

Other important information

EN Important information

1. Register online. Please register your new Music Tribe equipment right after you purchase it by visiting musictribe.com. Registering your purchase using our simple online form helps us to process your repair claims more quickly and efficiently. Also, read the terms and conditions of our warranty, if applicable.

2. Malfunction. Should your Music Tribe Authorized Reseller not be located in your vicinity, you may contact the Music Tribe Authorized Fulfiller for your country listed under "Support" at musictribe.com. Should your country not be listed, please check if your problem can be dealt with by our "Online Support" which may also be found under "Support" at musictribe.com. Alternatively, please submit an online warranty claim at musictribe.com BEFORE returning the product.

3. Power Connections. Before plugging the unit into a power socket, please make sure you are using the correct mains voltage for your particular model. Faulty fuses must be replaced with fuses of the same type and rating without exception.

ES Aspectos importantes

1. Registro online. Le recomendamos que registre su nuevo aparato Music Tribe justo después de su compra accediendo a la página web musictribe.com. El registro de su compra a través de nuestro sencillo sistema online nos ayudará a resolver cualquier incidencia que se presente a la mayor brevedad posible. Además, aproveche para leer los términos y condiciones de nuestra garantía, si es aplicable en su caso.

2. Averías. En el caso de que no exista un distribuidor Music Tribe en las inmediaciones, puede ponerse en contacto con el distribuidor Music Tribe de su país, que encontrará dentro del apartado "Support" de nuestra página web musictribe.com. En caso de que su país no aparezca en ese listado, acceda a la sección "Online Support" (que también encontrará dentro del apartado "Support" de nuestra página web) y compruebe si su problema aparece descrito y solucionado allí. De forma alternativa, envíenos a través de la página web una solicitud online de soporte en periodo de garantía ANTES de devolvernos el aparato.

3. Conexiones de corriente. Antes de enchufar este aparato a una salida de corriente, asegúrese de que dicha salida sea del voltaje adecuado para su modelo concreto. En caso de que deba sustituir un fusible quemado, deberá hacerlo por otro de idénticas especificaciones, sin excepción.

FR Informations importantes

1. Enregistrez-vous en ligne. Prenez le temps d'enregistrer votre produit Music Tribe aussi vite que possible sur le site Internet musictribe.com. Le fait d'enregistrer le produit en ligne nous permet de gérer les réparations plus rapidement et plus efficacement. Prenez également le temps de lire les termes et conditions de notre garantie.

2. Dysfonctionnement. Si vous n'avez pas de revendeur Music Tribe près de chez vous, contactez le distributeur Music Tribe de votre pays : consultez la liste des distributeurs de votre pays dans la page "Support" de notre site Internet musictribe.com. Si votre pays n'est pas dans la liste, essayez de résoudre votre problème avec notre "aide en ligne" que vous trouverez également dans la section "Support" du site musictribe.com. Vous pouvez également nous faire parvenir directement votre demande de réparation sous garantie par Internet sur le site musictribe.com AVANT de nous renvoyer le produit.

3. Raccordement au secteur. Avant de relier cet équipement au secteur, assurez-vous que la tension secteur de votre région soit compatible avec l'appareil. Veillez à remplacer les fusibles uniquement par des modèles exactement de même taille et de même valeur électrique — sans aucune exception.

DE Weitere wichtige Informationen

1. Online registrieren. Bitte registrieren Sie Ihr neues Music Tribe-Gerät direkt nach dem Kauf auf der website musictribe.com. Wenn Sie Ihren Kauf mit unserem einfachen online Formular registrieren, können wir Ihre Reparaturansprüche schneller und effizienter bearbeiten. Lesen Sie bitte auch unsere Garantiebedingungen, falls zutreffend.

2. Funktionsfehler. Sollte sich kein Music Tribe Händler in Ihrer Nähe befinden, können Sie den Music Tribe Vertrieb Ihres Landes kontaktieren, der auf musictribe.com unter „Support“ aufgeführt ist. Sollte Ihr Land nicht aufgelistet sein, prüfen Sie bitte, ob Ihr Problem von unserem „Online Support“ gelöst werden kann, den Sie ebenfalls auf musictribe.com unter „Support“ finden. Alternativ reichen Sie bitte Ihren Garantieanspruch online auf musictribe.com ein, BEVOR Sie das Produkt zurücksenden.

3. Stromanschluss. Bevor Sie das Gerät an eine Netzsteckdose anschließen, prüfen Sie bitte, ob Sie die korrekte Netzspannung für Ihr spezielles Modell verwenden. Fehlerhafte Sicherungen müssen ausnahmslos durch Sicherungen des gleichen Typs und Nennwerts ersetzt werden.

PT Outras Informações Importantes

1. Registre-se online. Por favor, registre seu novo equipamento Music Tribe logo após a compra visitando o site musictribe.com. Registrar sua compra usando nosso simples formulário online nos ajuda a processar seus pedidos de reparos com maior rapidez e eficiência. Além disso, leia nossos termos e condições de garantia, caso seja necessário.

2. Funcionamento Defeituoso. Caso seu fornecedor Music Tribe não esteja localizado nas proximidades, você pode contatar um distribuidor Music Tribe para o seu país listado abaixo de "Suporte" em musictribe.com. Se seu país não estiver na lista, favor checar se seu problema pode ser resolvido com o nosso "Suporte Online" que também pode ser achado abaixo de "Suporte" em musictribe.com. Alternativamente, favor enviar uma solicitação de garantia online em musictribe.com ANTES da devolução do produto.

3. Ligações. Antes de ligar a unidade à tomada, assegure-se de que está a utilizar a voltagem correcta para o modelo em questão. Os fusíveis com defeito terão de ser substituídos, sem qualquer excepção, por fusíveis do mesmo tipo e corrente nominal.

IT Informazioni importanti

1. Registratevi online. Vi invitiamo a registrare il nuovo apparecchio Music Tribe subito dopo averlo acquistato visitando musictribe.com. La registrazione dell'acquisto tramite il nostro semplice modulo online ci consente di elaborare le richieste di riparazione in modo più rapido ed efficiente. Leggete anche i termini e le condizioni della nostra garanzia, qualora applicabile.

2. Malfunzionamento. Nel caso in cui il rivenditore autorizzato Music Tribe non si trovi nelle vostre vicinanze, potete contattare il Music Tribe Authorized Fulfiller per il vostro paese, elencato in "Support" @ musictribe.com. Se la vostra nazione non è elencata, controllate se il problema può essere risolto tramite il nostro "Online Support" che può anche essere trovato sotto "Support" @ musictribe.com. In alternativa, inviate una richiesta di garanzia online su musictribe.com PRIMA di restituire il prodotto.

3. Collegamento all'alimentazione. Prima di collegare l'unità a una presa di corrente, assicuratevi di utilizzare la tensione di rete corretta per il modello specifico. I fusibili guasti devono essere sostituiti, senza eccezioni, con fusibili dello stesso tipo e valore nominale.

NL Belangrijke informatie

1. Registreer online. Registreer uw nieuwe Music Tribe-apparaat direct nadat u deze hebt gekocht door naar musictribe.com te gaan. Door uw aankoop te registreren via ons eenvoudige online formulier, kunnen wij uw reparatieclaims sneller en efficiënter verwerken. Lees ook de voorwaarden van onze garantie, indien van toepassing.

2. Storing. Mocht uw door Music Tribe geautoriseerde wederverkoper niet bij u in de buurt zijn gevestigd, dan kunt u contact opnemen met de door Music Tribe Authorized Fulfiller voor uw land vermeld onder "Support" op musictribe.com. Als uw land niet in de lijst staat, controleer dan of uw probleem kan worden opgelost door onze "Online Support", die u ook kunt vinden onder "Support" op musictribe.com. U kunt ook een online garantieclaim indienen op musictribe.com VOORDAT u het product retourneert.

3. Stroomaansluitingen. Voordat u het apparaat op een stopcontact aansluit, moet u ervoor zorgen dat u de juiste netspanning voor uw specifieke model gebruikt. Defecte zekeringen moeten zonder uitzondering worden vervangen door zekeringen van hetzelfde type en dezelfde waarde.

SE Viktig information

1. Registrera online. Registrera din nya Music Tribe-utrustning direkt efter att du köpt den genom att besöka musictribe.com. Att registrera ditt köp med vårt enkla onlineformulär hjälper oss att behandla dina reparationsanspråk snabbare och mer effektivt. Läs också villkoren i vår garanti, om tillämpligt.

2. Fel. Om din Music Tribe-auktorerade återförsäljare inte finns i din närhet kan du kontakta Music Tribe Authorized Fulfiller för ditt land listat under "Support" på musictribe.com. Om ditt land inte är listat, kontrollera om ditt problem kan hanteras av vår "Onlinesupport" som också finns under "Support" på musictribe.com. Alternativt kan du skicka in ett online-garantianspråk på musictribe.com. Om INNAN du returnerar produkten.

3. Strömanslutningar. Innan du ansluter enheten till ett eluttag, se till att du använder rätt nätspanning för just din modell. Felaktiga säkringar måste bytas ut mot säkringar av samma typ och märkning utan undantag.

PL Ważna informacja

1. Zarejestrować online. Zarejestruj swój nowy sprzęt Music Tribe zaraz po zakupie na stronie musictribe.com. Zarejestrowanie zakupu za pomocą naszego prostego formularza online pomaga nam szybciej i efektywniej rozpatrywać roszczenia dotyczące naprawy. Przeczytaj również warunki naszej gwarancji, jeśli dotyczy.

2. Awaria. Jeśli Twój autoryzowany sprzedawca Music Tribe nie znajduje się w pobliżu, możesz skontaktować się z autoryzowanym dostawcą Music Tribe dla swojego kraju, wymienionym w sekcji „Wsparcie” na stronie musictribe.com. Jeśli Twojego kraju nie ma na liście, sprawdź, czy Twój problem może zostać rozwiązany przez nasze „Wsparcie online”, które można również znaleźć w sekcji „Wsparcie” na stronie musictribe.com. Alternatywnie, prześlij zgłoszenie gwarancyjne online na musictribe.com PRZED zwrotem produktu.

3. Połączenia zasilania. Przed podłączeniem urządzenia do gniazdka sieciowego upewnij się, że używasz odpowiedniego napięcia sieciowego dla danego modelu. Wadliwe bezpieczniki należy bez wyjątku wymienić na bezpieczniki tego samego typu i wartości.

FEDERAL COMMUNICATIONS COMMISSION COMPLIANCE INFORMATION

EN

Behringer

XENYX X1832USB/X1222USB

Responsible Party Name: **Music Tribe Commercial NV Inc.**

Address: **122 E. 42nd St.1,
8th Floor NY, NY 10168,
United States**

Email Address: **legal@musictribe.com**

XENYX X1832USB/X1222USB

This equipment has been tested and found to comply with the limits for a Class B digital device, pursuant to part 15 of the FCC Rules. These limits are designed to provide reasonable protection against harmful interference in a residential installation. This equipment generates, uses and can radiate radio frequency energy and, if not installed and used in accordance with the instructions, may cause harmful interference to radio communications. However, there is no guarantee that interference will not occur in a particular installation. If this equipment does cause harmful interference to radio or television reception, which can be determined by turning the equipment off and on, the user is encouraged to try to correct the interference by one or more of the following measures:

- Reorient or relocate the receiving antenna.
- Increase the separation between the equipment and receiver.
- Connect the equipment into an outlet on a circuit different from that to which the receiver is connected.
- Consult the dealer or an experienced radio/TV technician for help.

This equipment complies with Part 15 of the FCC rules. Operation is subject to the following two conditions:

- (1) this device may not cause harmful interference, and
- (2) this device must accept any interference received, including interference that may cause undesired operation.

Important information:

Changes or modifications to the equipment not expressly approved by Music Tribe can void the user's authority to use the equipment.



Hereby, Music Tribe declares that this product is in compliance with Directive 2014/35/EU, Directive 2014/30/EU, Directive 2011/65/EU and Amendment 2015/863/EU, Directive 2012/19/EU, Regulation 519/2012 REACH SVHC and Directive 1907/2006/EC.

Full text of EU DoC is available at <https://community.musictribe.com/>

EU Representative: Music Tribe Brands DK A/S
Address: Gammel Strand 44, DK-1202 København K, Denmark

UK Representative: Music Tribe Brands UK Ltd.
Address: 8th Floor, 20 Farringdon Street London EC4A 4AB, United Kingdom

We Hear You