

## TD-3

Analog Bass Line Synthesizer with VCO, VCF, 16-Step Sequencer, Distortion Effects and 16-Voice Poly Chain

CN

## CN 重要的安全须知





 带有此标志的终端设备具有强大的电流, 存在触电危险。仅限使用带有 ¼" TS 或扭锁式插头的高品质专业扬声器线。所有的安装或调整均须由合格的专业人员进行。

 此标志提醒您, 产品内存在未绝缘的危险电压, 有触电危险。

 此标志提醒您查阅所附的重要的使用及维修说明。请阅读有关手册。

 **小心**  
为避免触电危险, 请勿打开机顶盖(或背面挡板)。设备内没有可供用户维修使用的部件。请将维修事项交由合格的专业人员进行。

 **小心**  
为避免着火或触电危险, 请勿将此设备置于雨淋或潮湿中。此设备也不可受液体滴溅, 盛有液体的容器也不可置于其上, 如花瓶等。

 **小心**  
维修说明仅是给合格的专业维修人员使用的。为避免触电危险, 除了使用说明书提到的以外, 请勿进行任何其它维修。所有维修均须由合格的专业人员进行。

1. 请阅读这些说明。
2. 请妥善保存这些说明。
3. 请注意所有的警示。
4. 请遵守所有的说明。

5. 请勿在靠近水的地方使用本产品。

6. 请用干布清洁本产品。

7. 请勿堵塞通风口。安装本产品时请遵照厂家的说明。

8. 请勿将本产品安装在热源附近, 如暖气片, 炉子或其它产生热量的设备(包括功放器)。

9. 请勿移除极性插头或接地插头的安全装置。接地插头是由两个插塞接点及一个接地头构成。若随货提供的插头不适合您的插座, 请找电工更换一个合适的插座。

10. 妥善保护电源线, 使其不被践踏或刺破, 尤其注意电源插头、多用途插座及设备连接处。

11. 请只使用厂家指定的附属设备和配件。



12. 请只使用厂家指定的或随货销售的手推车, 架子, 三角架, 支架和桌子。若使

用手推车来搬运设备, 请注意安全放置设备, 以避免手推车和设备倾倒而受伤。

13. 遇闪电雷鸣或长期不使用本设备时, 请拔出电源插头。

14. 所有维修均须由合格的维修人员进行。设备受损时需进行维修, 例如电源线或电源插头受损, 液体流入或异物落入设备内, 设备遭雨淋或受潮, 设备不能正常运作或被摔坏。

15. 本设备连接电源时一定要要有接地保护。



16. 若电源插头或器具耦合器用作断电装置, 应当保证它们处于随时可方便操作状态。



17. 本产品仅适用于海拔 2000 米以下地区, 本产品仅适用于非热带气候条件下。



## 法律声明

对于任何因在此说明书提到的全部或部分描述、图片或声明而造成的损失, Music Tribe 不负任何责任。技术参数和外观若有更改, 恕不另行通知。所有的商标均为其各自所有者的财产。Midas, Klark Teknik, Lab Gruppen, Lake, Tannoy, Turbosound, TC Electronic, TC Helicon, Behringer, Bugera, Oberheim, Auratone 和 Coolaudio 是 Music Tribe Global Brands Ltd. 公司的商标或注册商标。© Music Tribe Global Brands Ltd. 2021 版权所有。

## 保修条款

有关音乐集团保修的适用条款及其它相关信息, 请登陆 [musictribe.com/warranty](http://musictribe.com/warranty) 网站查看完整的详细信息。

CN

# TD-3 连接应用

## 第一步: 连接应用

录音室系统

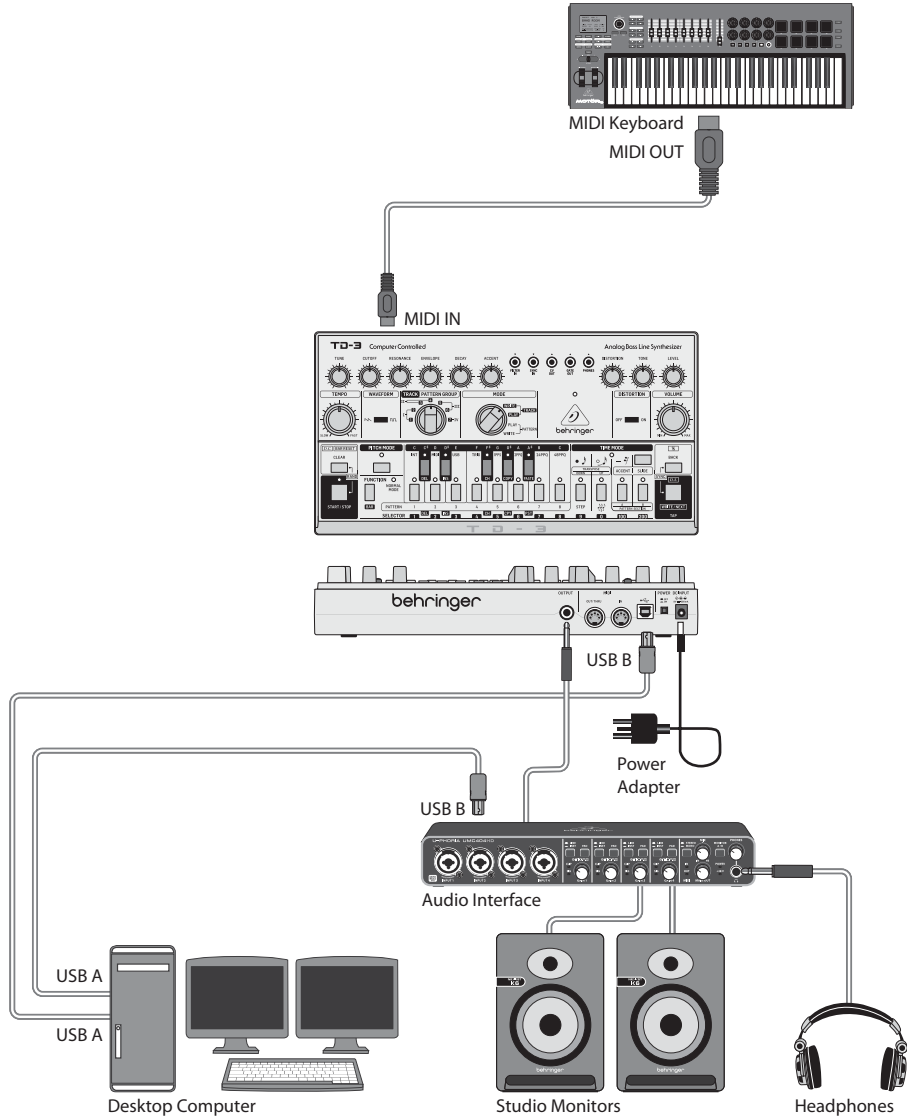

乐队/练习系统

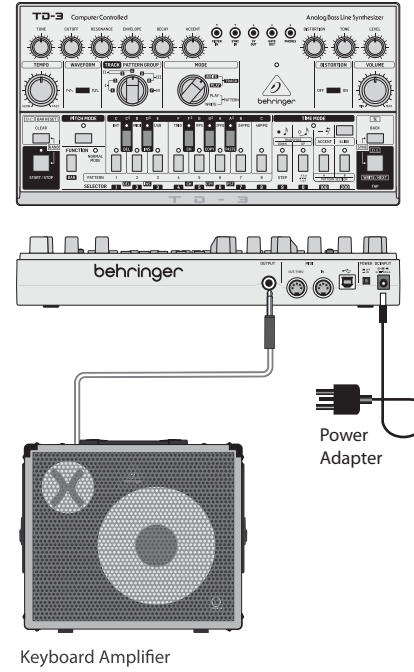

练习系统

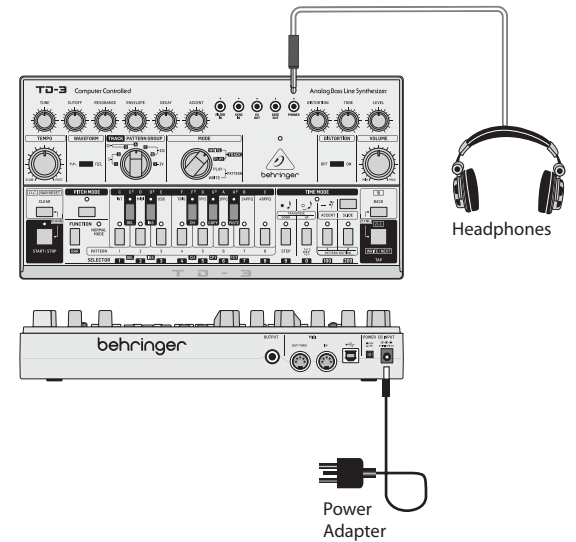

# TD-3 连接应用

## 第一步: 连接应用

多链系统

现场系统

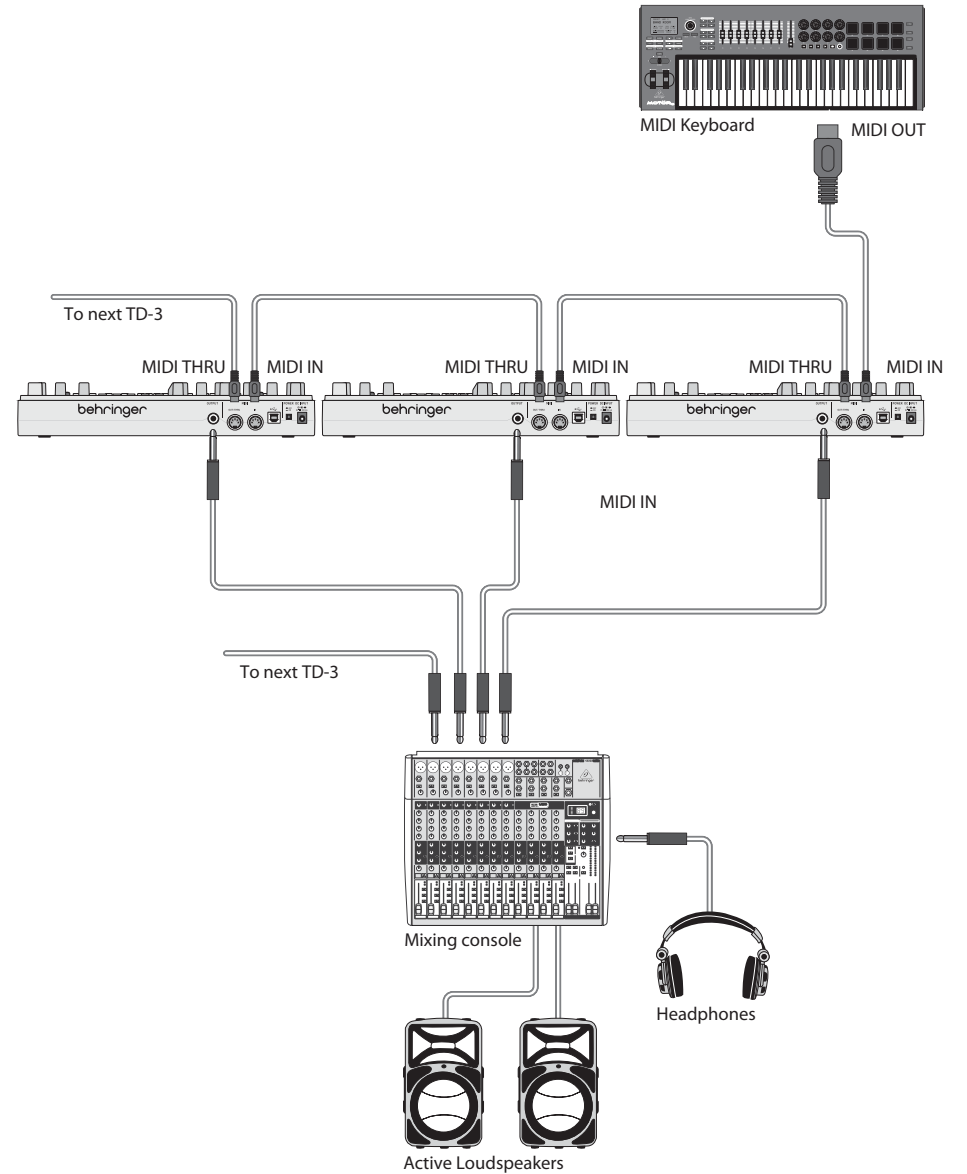
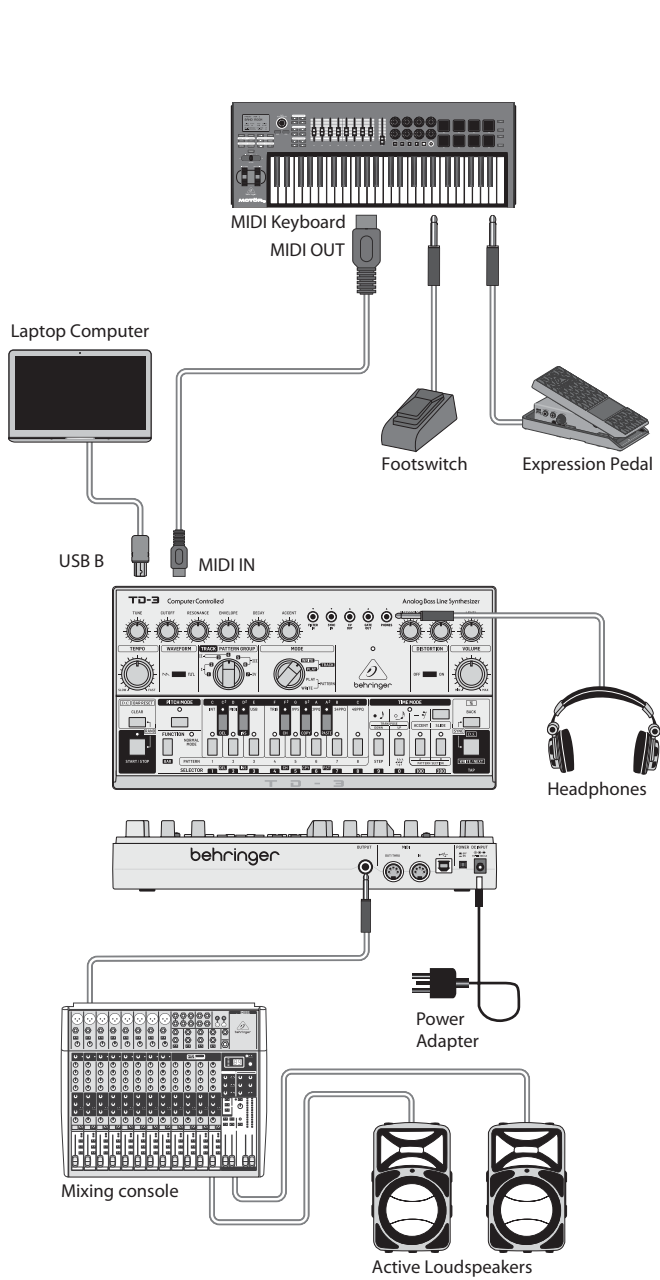

# TD-3 控制

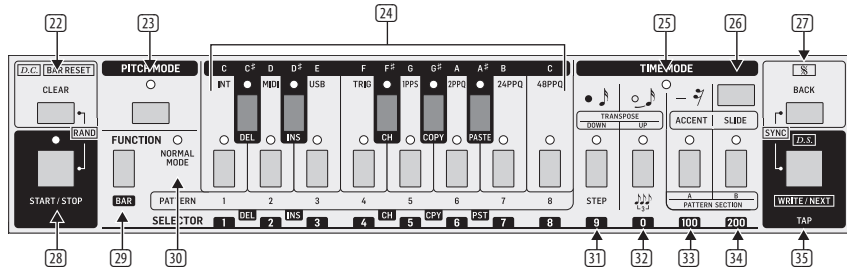
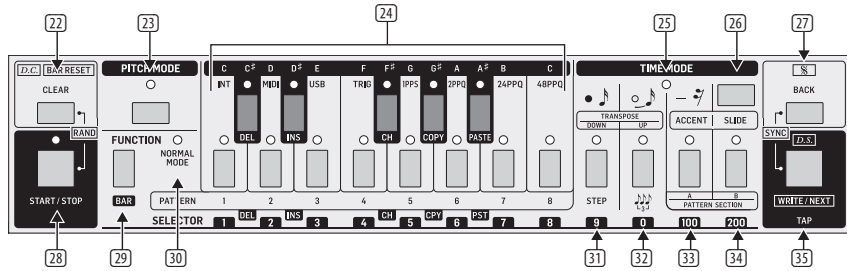
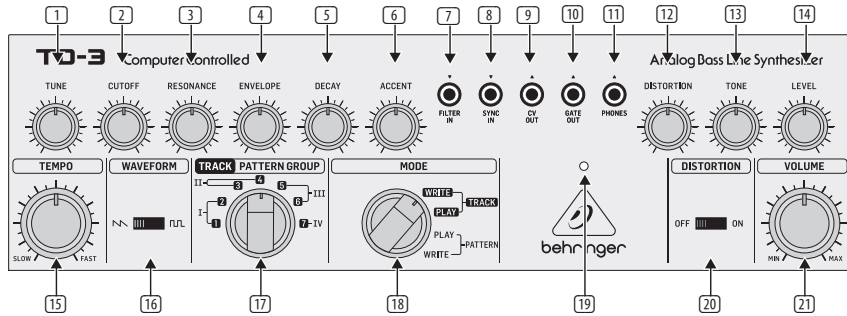
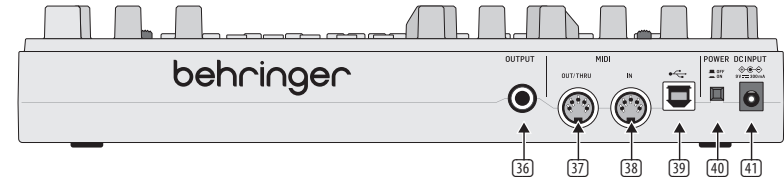
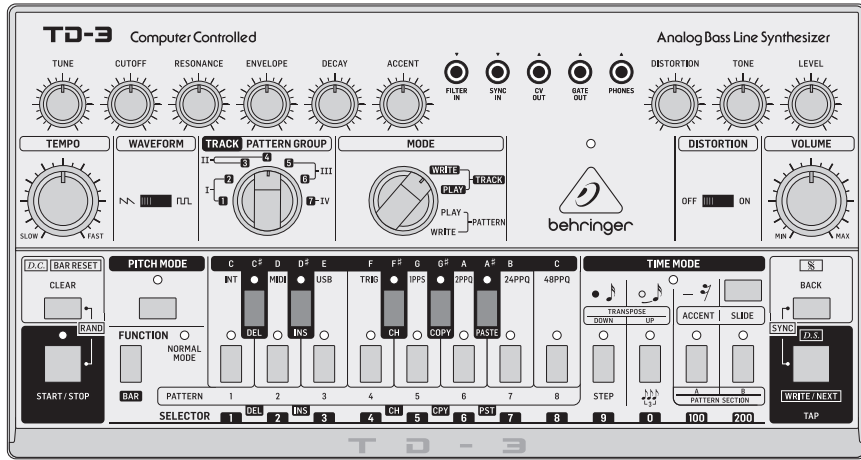

# TD-3 控制

## 第二步: 控制

### 合成器部分

- ① **TUNE** - 调节内部 VCO 振荡器的频率, 大约在中心两侧的一个八度。
- ② **CUTOFF** - 调节低通 VCF 滤波器的截止频率。超过截止频率的频率将被衰减, 如高次谐波。
- ③ **RESONANCE** - 调节截止频率下信号电平的增强量。
- ④ **ENVELOPE** - 选择包络发生器应用到 VCF 截止频率的调制深度。
- ⑤ **DECAY** - 控制包络从当前电平衰减到最小所需的时间。
- ⑥ **ACCENT** - 调节任何带有重音的音符的输出重音量。

### 跳线盘 (3.5 mm TS 输入和输出连接)

- ⑦ **FILTER IN** - 此输入允许连接外部音频信号而不是内部 VCO 振荡器。
- ⑧ **SYNC IN** - 此输入允许使用外部时钟和启动/停止信号。
- ⑨ **CV OUT** - 控制电压输出 1V // 八度。
- ⑩ **GATE OUT** - 门输出。
- ⑪ **PHONES** - 将耳机连接到此 3.5 mm TRS 输出。戴上耳机前确保音量调低。

### 失真部分

这些控制仅在 DISTORTION 开关 (20) 为 ON 时有效。电路位于音量旋钮和最终音频输出之前的信号路径中。

- ⑫ **DRIVE** - 调节失真量。
- ⑬ **TONE** - 调节音调。
- ⑭ **LEVEL** - 调节失真输出电平。

### 一般控制

- ⑮ **TEMPO** - 调节模式和音轨播放的速率, 从慢速到快速。
- ⑯ **WAVEFORM** - 从反向锯齿或脉冲中选择内部 VCO 振荡器的波形。

- ⑰ **TRACK/PATTERN GROUP** - 在创作或播放音轨时从 TRACK 1 到 7 中选择, 在创作或播放模式时从 PATTERN GROUP I, II, III, IV 中选择。group I 中的模式仅可用于 track 1 或 2, group II 中的模式用于 track 3 或 4, group III 用于 track 5 或 6, group IV 用于 track 7。
- ⑱ **MODE** - 从 Track Write, Track Play, Pattern Play, Pattern Write 中选择。
- ⑲ **POWER LED** - 表示为设备供电, 且后面板电源开关打开。
- ⑳ **DISTORTION ON/OFF** - OFF 时, 绕过失真, DRIVE, TONE 和 LEVEL 旋钮无效。
- ㉑ **VOLUME** - 调节后面板输出和耳机输出的输出电平。戴上耳机前确保音量调低。

### 音序器部分

- ㉒ **D.C./BAR RESET/CLEAR** - 这用于从内存中清除模式, 将音轨返回到开始, 以及表示最后一个模式正被添加到音轨。
- ㉓ **PITCH MODE** - 选择开启或关闭音高模式。在音高模式下, LED 灯将亮起。此模式用于在创建模式时输入音符。
- ㉔ **13-NOTE KEYBOARD** - 这些开关被布置为 13 音符键盘, 允许在创建模式时选择音符。在创建、保存和选择模式和音轨时, 也会使用下面八个开关。
- ㉕ **TIME MODE LED** - 在 TIME MODE 时, LED 灯将亮起。
- ㉖ **TIME MODE ON/OFF** - 选择开启或关闭 TIME MODE。在 PITCH MODE 中输入音符后输入计时 (note, tie 或 rest) 时使用此模式。
- ㉗ **BACK** - 单步执行模式时, 您可以选择上次播放的音符, 以便进行编辑。此开关和 WRITE/NEXT (35) 用于查看和更改 SYNC 和 CLOCK 设置。
- ㉘ **START / STOP** - 这允许您开始或停止播放模式和音轨。播放时 LED 灯会亮起。
- ㉙ **FUNCTION** - 该多功能开关用于将 TD-3 从 PITCH MODE 和 TIME MODE 返回到正常模式, 以及用于模式和音轨创作期间的各种操作。
- ㉚ **NORMAL MODE LED** - 当设备处于正常模式时, 此 LED 灯将亮起。

- ⑳ **TRANSPOSE DOWN/NOTE/STEP** - 在 PITCH MODE 中向下移调八度, 在 TIME MODE 中输入一个 note, 然后输入模式中的步数。
- ㉑ **TRANSPOSE UP/TIE/TRIPLET** - 在 PITCH MODE 中向上移调八度, 在 TIME MODE 中输入一个 tie, 并将模式设置为 triplet 模式。
- ㉒ **ACCENT / PATTERN A** - 在 PITCH MODE 中为音符添加 accent, 并选择 "A" 模式, 如 1A, 2A, 8A。
- ㉓ **SLIDE / PATTERN B** - 在 PITCH MODE 中为音符添加一个 SLIDE, 并选择 "B" 模式, 例如 1B, 2B, 8B。
- ㉔ **D.S./WRITE/NEXT/TAP** - 将模式写入音轨, 选择模式中的下一个音符, 然后通过轻拍添加手动计时。

### 后面板

- ㉕ **OUTPUT** - 将此 ¼" TS 输出连接到系统的线路电平音频输入。在进行连接之前, 请确保已关闭音量并关闭系统。
- ㉖ **MIDI OUT/THRU** - 这个 5 针 DIN 插孔用于输出 MIDI OUT 数据, 并传输 MIDI INPUT 接收的 MIDI 数据。
- ㉗ **MIDI IN** - 这个 5 针 DIN 插孔接收来自外部源的 MIDI 数据。这通常是 MIDI 键盘, 外部硬件音序器, 配备 MIDI 接口的计算机等。
- ㉘ **USB PORT** - 此 USB B 型插孔允许连接到计算机。TD-3 将显示为类兼容的 USB MIDI 设备, 能够支持 MIDI 输入和输出。  
USB MIDI IN – 接受来自应用程序的输入 MIDI 数据。  
USB MIDI OUT – 将 MIDI 数据发送到应用程序。
- ㉙ **POWER** - 打开或关闭合成器。在打开设备之前, 请确保已完成所有连接。
- ㉚ **DC INPUT** - 在此处连接随附的 9V DC 电源适配器。电源适配器可以插入能够以 50 Hz / 60 Hz 的频率提供 100V 至 240V 的电压的 AC 插座。仅使用提供的电源适配器。

# TD-3 使用

## 第三步: 使用

### 概述

本指南将帮助您设置 TD-3 模拟低音线路合成器并简要介绍其功能。

### 连接

要将 TD-3 连接到您的系统, 请参阅本文档前面的连接指南。

### 软件安装

TD-3 是 USB 类兼容的 MIDI 设备, 因此无需安装驱动程序。TD-3 不需要任何其他驱动程序即可与 Windows 和 MacOS 配合使用。

### 硬件安装

在系统中建立所有连接。进行任何连接时, 请保持 TD-3 电源关闭。

仅使用 TD-3 随附的电源适配器。确保您的音响系统已关闭。

在打开任何功放之前打开 TD-3, 最后将其关闭。这有助于防止扬声器打开或关闭“砰砰声”。

### 预热时间

我们建议在录音或现场演出前让 TD-3 预热 15 分钟或更长时间。(如果是寒冷的地方带来的, 则更长时间。) 这将使精密模拟电路的时间达到其正常工作温度和调音性能。

### 设置同步和时钟类型

选择器开关 1, 2, 3 或 4 分别代表时钟源 INT, MIDI, USB 或 TRIG。

选择器开关 5, 6, 7 或 8 分别代表时钟速率 1PPs, 2PPQ, 24PPQ 或 48PPQ。

1. 按下 Function。
2. 确保没有播放音序。
3. 同时按 BACK 和 WRITE / NEXT 进入同步设置模式。
4. 选择器 1 至 8 LED 灯将亮起, 当前时钟源 (1 至 4) 和时钟频率 (5 至 8) 将闪烁, 您有大约 3 秒钟进行任何更改。
5. 按选择器 1, 2, 3 或 4, 将时钟源分别更改为 INT, MIDI, USB 或 TRIG。

6. 按选择器 5, 6, 7 或 8, 将时钟频率分别更改为 1PPs, 2PPQ, 24PPQ 或 48PPQ。
7. 按任何其他按钮, 或在 3 秒内不做任何更改后, 保存更改。
8. 重复步骤 3 以检查您的选择。

注意: 如果不使用外部时钟, 则时钟源必须始终为 INT (内部)。注意: 建议使用时钟率 24 或 48 PPQ (每季度脉冲)。

### 调音

要使用 TD-3 快速开始发出声音, 请使用如下调音功能。请注意, 在此模式下, 音符移调高一个八度。

1. 确保 VOLUME 已关闭。
2. 将 MODE 开关设置为 PATTERN PLAY。
3. 按住 PITCH MODE 开关, 然后按 PATTERN 6 开关 (音符 A)。
4. 现在, 每按一次 WRITE / NEXT, 您将在耳机或扬声器中听到此音符。只需将 VOLUME 电平调节到舒适的聆听音量。
5. 使用 TUNE 旋钮将输出频率调节为 220 Hz。频率可以调高或调低, 并允许微调到其他乐器。
6. 要调到其他音符而不是 A, 请按住 PITCH MODE 然后按住所需的音符。
7. 既然 TD-3 可以发出声音, 您可以使用合成器控制和失真进行实验, 并聆听对声音的影响。

### 信号流

TD-3 内的信号路径可以被认为从左向右移动, 如下所示:

1. TD-3 有一个产生声音的压控振荡器 (VCO), 可以通过 WAVEFORM 和 TUNING 进行调节。波形可以从反锯齿或脉冲中选择。聆听两种波形所产生的声音变化。
2. 接下来是压控滤波器 (VCF), 其中可以调节 CUTOFF 频率和 RESONANCE。使用截止频率和共振旋钮进行播放, 并听取它们对声音的影响。经典的低通滤波器可以对 TD-3 产生的声音进行大量控制。它降低了高于截止频率的信号电平, 从而降低了高次谐波的电平。

3. RESONANCE 旋钮使交叉频率处的信号增强。将其旋转到最大值将产生非常有趣的效果和自振荡。
4. ENVELOPE 和 DECAY 旋钮通过调制截止频率来影响 VCF。旋钮相互依存, 因此如果包络电平较高, 则声音的衰减效果会更明显。
5. ACCENT 旋钮仅影响已分配 accent 的模式中的那些音符。
6. 然后压控放大器 (VCA) 输出通过 DISTORTION 部分 (如果选择此项)。使用 VOLUME 旋钮调节耳机和主输出的电平。
7. 首次佩戴耳机时, 请调低音量。

### 跳线盘部分

本部分允许您实现多功能性, 以连接到其他设备和模块化合成器设备, 来创建许多不同的声音。连接是标准的 3.5 mm TS, 电压要求显示在参数表中。TD-3 不需要这些连接就可以运行; 它们用于进一步扩展您的系统。



**小心:** 不要使 3.5 mm 输入过载。它们只能接受参数表中所示的正确电压电平。3.5 mm 输出应仅连接到能够接收输出电压的输入。不遵守这些说明可能会损坏 TD-3 或外部设备。

### 音序器部分

有关模式创作和播放以及音轨创作和播放的详细信息, 请参阅本指南后面的部分。

### 固件更新

请定期查看我们的网站 behringer.com, 了解 TD-3 合成器固件的任何更新。

固件文件可以下载并存储在您的计算机上, 然后用于更新 TD-3。它附带有更新过程的详细说明。

### 玩得开心

TD-3 有许多有用的控件可以重建不同的低音乐器, 并创建低音线。跳线盘允许进一步的实验和扩展到其他设备和模块化合成器设备。

通过所有这些控制, 音乐创造力的可能性是无穷无尽的!

我们希望您喜欢新的 TD-3, 它将成为您系统的重要组成部分。

# TD-3 操作

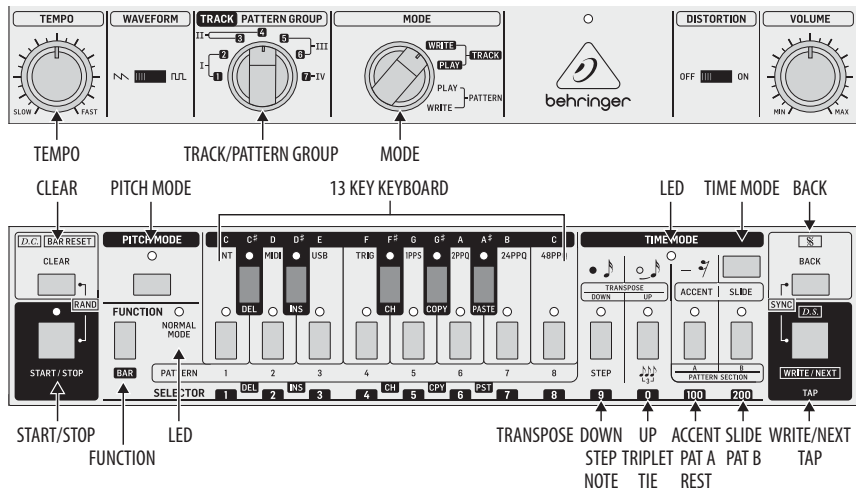

## 概述

以下详细信息显示了 TD-3 的一些基本操作。首先要保持简单,直到您熟悉所需的步骤,并且它成为例行公事。

有四个模式组, I, II, III 和 IV。

每个模式组最多可以具有八个 A 模式和八个 B 模式。每个模式最多可以有 16 个步进。默认步进是第 16 个音符。

首先在 PITCH MODE 输入所需音符的模式,然后在 TIME MOD 中添加每个音符的计时。

## 编写模式

例如,我们将编程模式 group I 的模式 1A。所有编写(音高和定时)均在 PATTERN WRITE 模式下完成。

## 在 PITCH MODE 下编写音符

1. 将 MODE 开关旋转到 PATTERN WRITE。
2. 将 PATTERN GROUP 开关旋转到 Group I, 位置 1 或 2 (两者皆可)。
3. 按 FUNCTION, 附近的 NORMAL MODE LED 灯将点亮, 并且其中一个 PATTERN 开关 LED 灯将闪烁。
4. 按下 PATTERN 1 开关 (音符 C), 其 LED 灯将闪烁, 表明我们已准备好对其进行编程。(即使已闪烁, 也请按一下。)

5. 按下 PATTERN A 开关 (100), 其 LED 灯将点亮 (甚至可能已经点亮)。
6. 如果 PATTERN 1A 已经存在, 请按住 PATTERN 1 开关, 然后按 CLEAR。如果现在按 START / STOP, 则您应该不会听到一个模式。(请记住再按一次 START / STOP 键退出播放模式。)
7. 通过按住 FUNCTION 并按所需的步数按 STEP 开关来输入模式中的步数。例如, 您可以按 8 次。如果您跳过此步进, 则模式将为 16 个步进。
8. 按 PITCH MODE, 其 LED 灯将点亮。现在, 您可以通过按键盘上的 13 个音符之一来输入模式所需的音符。
9. 要更改音符的八度, 请按住 TRANPOSE UP 或 DOWN 开关, 然后按所需的音符。

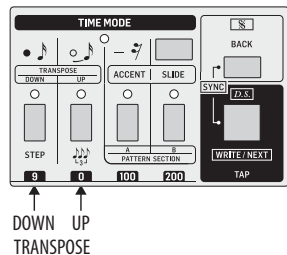

## 检查和编辑音符

10. 要聆听音符的模式, 请按 PITCH MODE 返回到模式的开始, 然后按 WRITE / NEXT 一次播放一个音符。(随时按 PITCH MODE 返回到开始。)
11. 要更改刚刚播放的音符, 请按 BACK 返回该步进。然后按新的音符 (或更改八度, 按住 TRANPOSE UP 或 DOWN 开关, 然后按所需的音符)。
12. 继续按 WRITE / NEXT 直到播放了所有音符, 或者按 PITCH MODE 返回到开始, 或者按 FUNCTION 退出 PITCH MODE。
13. 要重做整个模式, 请重复步骤 3。

## 在 TIME MODE 中编写计时

输入所有音符后, 您需要在 TIME MODE 中输入每个音符的计时。注意: 在 TIME MODE 下, 将听不到任何声音。

14. 按 TIME MODE 开关, 其 LED 灯点亮。

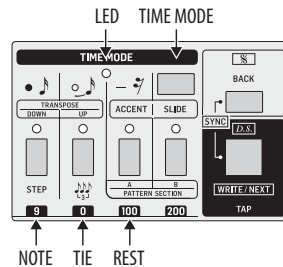

15. 在 TIME MODE 中, 您可以按原样播放 NOTE, 或者使用如上所示的三个开关添加 TIE 或 REST。  
例如, 对于 16 个音符, 您可以按以下三个开关: Note, Rest, Rest, Note, Tie, Note, Note, Tie, Note, Note, Note, Note, Tie, Note。每当达到所需的音符数量 (在上面的步骤 7 中设置) 时, 它将自动退出 TIME MODE。

注意: 要按原样播放所有音符, 请反复按 NOTE 开关, 直到退出 TIME MODE。这将创建一个简单的琶音。

## 检查和编辑计时

16. 要检查计时是否正常, 请按 TIME MODE, 然后按 WRITE / NEXT 循环浏览模式步进, 一次一个。查看指示灯, 看看哪个步进是 note, tie 或 rest。
17. 要更改模式的计时, 请重复步骤 14 和 15 以重新输入新的计时。(随时按 TIME MODE 返回到模式的开始。)
18. 现在已经添加了音符和计时, 您可以按 FUNCTION 返回正常模式, 然后按 START / STOP 来播放该模式。随着模式的重复, 您可以根据需要更改 TEMPO 并调节合成器控件。

## 替代计时方法

还有另一种输入计时的方法:

19. 按 FUNCTION, 然后按 START / STOP 播放现有模式。

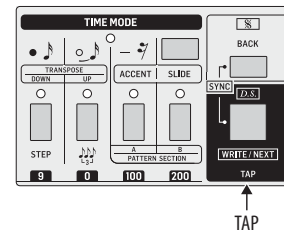

20. 按下 CLEAR 开关, 您将听到节拍器的声音, 并且在模式开始时有一个强拍。
21. 在您想要的计时时拍打 TAP 开关。如果有帮助, 请调低 TEMPO。要添加 Sustain, 请按住 TAP。
22. 重复步骤 20 和 21, 直到计时听起来不错 (或者, 如果您喜欢此方法, 则重复步骤 14 和 15)。

## 添加或删除 ACCENT 和 SLIDE

23. 仍处于 PATTERN WRITE MODE 模式时, 按 PITCH MODE, 其 LED 灯将点亮。反复按 WRITE / NEXT 播放当前模式的每个音符。
24. 到达你想要添加 accent (重音) 或 slide (滑音) 的音符时, 请按住 WRITE / NEXT (不要松开)。如果您错过更改的音符, 请先按 BACK, 然后按住 WRITE / NEXT。



## TD-3 操作 (续)

1. 根据需要按 ACCENT 和/或 SLIDE, 将其添加到音符中。(如果这些已添加到本音符中, 它们将被删除。) 然后松开 WRITE / NEXT。
2. ACCENT 控制旋钮仅会影响应用了 ACCENT 的那些音符。
3. 如果模式的最后一个音符是滑音, 则:  
在 TRACK PLAY 模式下, 它将滑到音轨中的下一个模式 (将模式添加到音轨时)。  
在 PATTERN WRITE / PLAY 模式下, 如果只有一种模式, 它将滑到自身的开头。如果有两个或多个模式, 它将滑到下一个模式。

### 播放模式

尽管您可以在 MODE 开关位于 PATTERN WRITE 位置时播放模式, 但是在正常模式播放时请使用 PATTERN PLAY 位置。这样可以防止您用 CLEAR 开关意外删除模式。

通过将 PATTERN GROUP 开关设置到位置 I, II, III 或 IV, 然后使用 PATTERN 开关 1 到 8, 以及 A 和 B 开关来调用模式。

1. 将 MODE 开关旋转到 PATTERN PLAY 位置。
2. 将 PATTERN GROUP 开关旋转到存储您想要的模式的组, 即 I, II, III 或 IV。
3. 按 FUNCTION 开关, NORMAL MODE LED 灯点亮。
4. 按所需的 PATTERN 开关 1 至 8, 其 LED 灯闪烁。
5. 按所需的 A 或 B 开关, 其 LED 灯将点亮。
6. 按下 START / STOP 开关播放模式。
7. 调节合成器控件, TEMPO 和失真, 并玩得开心。
8. 如果按住 PITCH MODE, 然后按键盘的 13 个键之一, 则在重新启动模式时, 当前模式将移调到该键。

9. 播放模式时, 您可以按另一个 PATTERN 开关 1 至 8, 或按 A 或 B, 一旦当前模式结束, 它将立即播放。
10. 如果按住 PATTERN 开关, 然后同时按另一个, 则将选择这两种模式以及它们之间的所有模式, 并按顺序播放它们。这是在制作音轨之前聆听多种模式的一种好方法。

### 音轨

创建一些模式后, 可以将它们添加在一起以形成 TRACK。

1. 将 MODE 开关旋转到 TRACK WRITE 的位置。
2. 将 TRACK 开关旋转到可用位置 1 到 7 之一。这还将选择要使用的模式组。例如, TRACK 1 和 2 只能从保存在 PATTERN GROUP I 中的模式中选择。TRACK 3 和 4 只能从 PATTERN GROUP II 中选择模式。
3. 按 CLEAR 将音轨重设到开始。
4. 按 START / STOP, TD-3 将播放所选音轨的当前模式。(仅在设备播放时才编写音轨, 而不会停止。)
5. 选择要添加到音轨的第一个模式。例如, 如果您想播放以前录制的模式 2A, 请按 2 (音符 D), 然后按 A (标记为 100), 即使它已被选择, 也应该播放模式 2A。
6. 按 WRITE / NEXT 将其添加到音轨。
7. 以相同方式选择下一个模式。要添加移调, 请按住 PITCH MODE 并选择一个键, 播放的模式会将音高更改为新的键。
8. 按 WRITE / NEXT 输入此模式。
9. 继续以相同的方式添加模式。
10. 到达最后一个模式时, 按 CLEAR 让 TD-3 知道这是音轨中的最后一个模式。
11. 按下 WRITE / NEXT。
12. 按 START / STOP 完成。

### 播放音轨

1. 将 MODE 开关旋转到 TRACK PLAY 位置。
2. 将 TRACK 开关旋转到所需的音轨。
3. 按 CLEAR 将音轨重设到开始。
4. 按 START / STOP 播放音轨。

### 从音轨中删除模式

要从音轨中删除一个模式, 只需选择该 Pattern 编号。例如, 要删除音轨中的第三个模式:

1. 将 MODE 开关旋转到 TRACK WRITE 的位置。
2. 将 TRACK 开关旋转到要编辑的音轨。
3. 按住 FUNCTION 的同时按 PATTERN 3, 选择音轨中的第三个模式。
4. 按住 FUNCTION, 然后按 DEL (C 升半音) 删除。
5. 将 MODE 开关旋转到 TRACK PLAY 位置。
6. 按 CLEAR 将音轨重设到开始。
7. 按 START / STOP 播放音轨并聆听更改。

### 将模式插入音轨

例如, 要在音轨的第 5 个模式之前添加一个模式:

1. 将 MODE 开关旋转到 TRACK WRITE 的位置。
2. 将 TRACK 开关旋转到要编辑的音轨。
3. 按住 FUNCTION 的同时按 PATTERN 5, 选择音轨中的第五个模式。
4. 按住 FUNCTION 并按 INS (D 升半音) 以进行添加。新的模式将被添加到音轨中。
5. 按 START / STOP 开关, 将播放当前添加的模式。
6. 按下其选择器 1 至 8, 然后 A 和 B 开关, 选择要播放的模式。所选模式将播放。

7. 按 TAP 存储更改。
8. 按 START / STOP 停止播放。
9. 将 MODE 开关旋转到 TRACK PLAY 位置。
10. 按 CLEAR 将音轨重设到开始。
11. 按 START / STOP 播放音轨并聆听更改。

### 覆盖音轨

1. 现有音轨可以用新音轨覆盖。当用较短的音轨覆盖现有音轨时, 不必删除音轨中的所有模式。这是因为当新音轨播放其最后一个模式时, 它将自动返回到开头。

## TD-3 多链功能

### 系统模式

电源指示灯	模式
琥珀色	正常模式
红色	多链模式 (不播放)
绿色	多链模式 (播放)

请使用“SynthTool.exe”配置多链模式。

在 Poly Chain 模式下, POWER LED 灯将变为红色。

## MIDI 信息

### MIDI 消息

	状态	第二	第三	参数	描述
通道信息	8n	kk	vv	[0, 7F]	音符关闭
	9n	kk	vv	[0, 7F]	音符打开
	Bn	7B	—	—	全部音符关闭
	En	bb	bb	[0, 3FFF]	弯音
SysRT	F8	—	—	—	计时时钟
	FA	—	—	—	开始
	FB				继续
	FC				停止

### 示例

功能	指令 (1)
音符打开	90 3C 64
音符关闭	80 3C 40
所有音符关闭	B0 7B

音符: 1, MIDI 输入通道 1。

## 技术参数

合成器架構	
聲音數	單音
類型	模擬量
震盪器	1 個
VCF	1 低通
信封	1 個
連接性	
電源輸入	直流輸入連接器
開關; 電源開關	按鈕開 / 關
MIDI 輸入 / 直通	MIDI 輸入和 MIDI 直通, 5 針 DIN
USB (MIDI)	USB 2.0, B 型
產出	線路輸出: ¼" TRS, 不平衡, 最大 +8 dBu
輸出阻抗	1.5 kΩ
頭戴式耳機	最大 3.5 毫米 TRS 50 mW / 32Ω (1 KHz, 1%THD)
耳機輸出阻抗	15 歐
USB	
類型	符合 Class B 標準的 USB 2.0
支持的操作系統	Windows 7 或更高版本 Mac OS X 10.6.8 或更高版本
輸入和輸出 (TS 3.5 毫米)	
輸入項	過濾: +12 dBu 同步輸入: 大於: 2.5 V
產出	CV 輸出: +1 V 至 +5 V (1 伏 / 八度) 選通輸出: OFF: 0 V; 開: +12 V
電源要求	
外部電源適配器 (僅使用提供的適配器)	9 直流 670 mA
能量消耗	最大 2 W
指示符	電源指示燈
環境方面	
工作溫度範圍	5°C– 40°C (41°F – 104°F)
物理	
尺寸 (H x W x D)	56 x 305 x 165 mm (2.2 x 12 x 6.5 英寸)
重量	0.8 kg (1.8 磅)
裝運重量	1.4 kg (3.1 磅)

## 其他的重要信息

### CN 其他的重要信息

**1. 在线注册。**请购买 Music Tribe 产品后立即在 [musictribe.com](http://musictribe.com) 网站注册。网页上有简单的在线注册表格。这有助于我们更快更有效率地处理您维修等事宜。请阅读保修的相关条款及条件。

**2. 无法正常工作。**若您的 Music Tribe 产品无法正常工作, 我们会为您尽快修复。请联系您购买产品的销售商。若您所在地区没有 Music Tribe 销售商, 请联系 [musictribe.com](http://musictribe.com) 网站的“WHERE TO BUY”一栏下的所列出的子公司或经销商。

**3. 电源连接。**将本设备连接电源前, 请确保使用的电压正确。保险丝需要更换时, 必须使用相同型号及定额的保险丝。

We Hear You