

EUROLIVE

B212A/B215A

Manuel d'utilisation

A50-26121-00003

fr



www.behringer.com



Consignes de sécurité



Ce symbole avertit de la présence d'une tension dangereuse et non isolée à l'intérieur de l'appareil - elle peut provoquer des chocs électriques.



Ce symbol signale les consignes d'utilisation et d'entretien importantes dans la documentation fournie. Lisez les consignes de sécurité du manuel d'utilisation de l'appareil.

Attention

- ☞ Pour éviter tout risque de choc électrique, ne pas ouvrir le capot de l'appareil ni démonter le panneau arrière. L'intérieur de l'appareil ne possède aucun élément réparable par l'utilisateur. Laisser toute réparation à un professionnel qualifié.

Attention

- ☞ Pour réduire les risques de feu et de choc électrique, n'exposez pas cet appareil à la pluie, à la moisissure, aux gouttes ou aux éclaboussures. Ne posez pas de récipient contenant un liquide sur l'appareil (un vase par exemple).

Attention

- ☞ Ces consignes de sécurité et d'entretien sont destinées à un personnel qualifié. Pour éviter tout risque de choc électrique, n'effectuez aucune réparation sur l'appareil qui ne soit décrite par le manuel d'utilisation. Les éventuelles réparations doivent être effectuées uniquement par un technicien spécialisé.

- 1) Lisez ces consignes.
- 2) Conservez ces consignes.
- 3) Respectez tous les avertissements.
- 4) Respectez toutes les consignes d'utilisation.
- 5) N'utilisez jamais l'appareil à proximité d'un liquide.
- 6) Nettoyez l'appareil avec un chiffon sec.
- 7) Veillez à ne pas empêcher la bonne ventilation de l'appareil via ses ouïes de ventilation. Respectez les consignes du fabricant concernant l'installation de l'appareil.
- 8) Ne placez pas l'appareil à proximité d'une source de chaleur telle qu'un chauffage, une cuisinière ou tout appareil dégageant de la chaleur (y compris un ampli de puissance).
- 9) Ne supprimez jamais la sécurité des prises bipolaires ou des prises terre. Les prises bipolaires possèdent deux contacts de largeur différente. Le plus large est le contact de sécurité. Les prises terre possèdent deux contacts plus une mise à la terre servant de sécurité. Si la prise du bloc d'alimentation ou du cordon d'alimentation fourni ne correspond pas à celles de votre installation électrique, faites appel à un électricien pour effectuer le changement de prise.
- 10) Installez le cordon d'alimentation de telle façon que personne ne puisse marcher dessus et qu'il soit protégé d'arêtes coupantes. Assurez-vous que le cordon d'alimentation est suffisamment protégé, notamment au niveau de sa prise électrique et de l'endroit où il est relié à l'appareil ; cela est également valable pour une éventuelle rallonge électrique.

- 11) L'appareil doit être connecté à une prise secteur dotée d'une protection par mise à la terre.
- 12) La prise électrique ou la prise IEC de tout appareil dénué de bouton marche/arrêt doit rester accessible en permanence.
- 13) Utilisez exclusivement des accessoires et des appareils supplémentaires recommandés par le fabricant.
- 14) Utilisez exclusivement des chariots, des diables, des présentoirs, des pieds et des surfaces de travail recommandés par le fabricant ou livrés avec le produit. Déplacez précautionneusement tout chariot ou diable chargé pour éviter d'éventuelles blessures en cas de chute.



- 15) Débranchez l'appareil de la tension secteur en cas d'orage ou si l'appareil reste inutilisé pendant une longue période de temps.
- 16) Les travaux d'entretien de l'appareil doivent être effectués uniquement par du personnel qualifié. Aucun entretien n'est nécessaire sauf si l'appareil est endommagé de quelque façon que ce soit (dommages sur le cordon d'alimentation ou la prise par exemple), si un liquide ou un objet a pénétré à l'intérieur du châssis, si l'appareil a été exposé à la pluie ou à l'humidité, s'il ne fonctionne pas correctement ou à la suite d'une chute.



WARNING

THIS EQUIPMENT IS CAPABLE OF DELIVERING SOUND PRESSURE LEVELS IN EXCESS OF 90 dB, WHICH MAY CAUSE PERMANENT HEARING DAMAGE.

Table des matières

1. Introduction.....	3
1.1 Avant de commencer	3
1.1.1 Livraison	3
1.1.2 Mise en service	3
1.1.3 Enregistrement en ligne.....	3
2. Commandes et connexions.....	3
3. Exemples d'application.....	4
3.1 Utilisation avec une console.....	4
3.2 Utilisation de plusieurs paires de B212A/B215A.....	4
3.3 Câblage direct d'une source stéréo	4
4. Installation.....	5
5. Caractéristiques techniques	5

1. Introduction

Merci de la confiance que vous nous avez prouvée en achetant une EUROLIVE B212A/B215A. Cette enceinte de sonorisation active et extrêmement compacte est conçue spécialement pour les situations où l'espace est limité. Malgré un étage d'amplification très puissant, l'enceinte bénéficie d'une taille et d'un poids réduits qui permettent de la monter facilement sur un mur et lui confèrent un polyvalence énorme. Votre B212A/B215A possède une section d'entrée acceptant les signaux ligne et micro ainsi qu'un égaliseur 2 bandes pour affiner la restitution des graves et des aigus. Grâce à ces caractéristiques, les EUROLIVE affichent une qualité et une fiabilité irréprochables.

1.1 Avant de commencer

1.1.1 Livraison

Votre produit a été emballé dans nos usines avec le plus grand soin afin de lui garantir un transport en toute sécurité. Si l'emballage est endommagé, vérifiez que l'appareil ne présente aucun signe extérieur de dégâts.

- ☞ **En cas de dommages, ne nous renvoyez PAS l'appareil mais informez impérativement votre revendeur ainsi que la société de transport sans quoi vous perdrez tout droit aux prestations de garantie.**
- ☞ **Utilisez toujours l'emballage d'origine pour éviter tout dommage à votre appareil lorsque vous l'envoyez ou le stockez.**
- ☞ **Ne laissez jamais d'enfant jouer sans surveillance avec votre appareil ou son emballage.**
- ☞ **Pensez à respecter l'environnement si vous jetez l'emballage.**

1.1.2 Mise en service

Assurez-vous que la circulation d'air autour de l'appareil est suffisante et ne le placez pas à proximité d'un chauffage afin de lui éviter toute surchauffe.

- ☞ **Tout fusible défectueux doit impérativement être remplacé par un fusible de valeur adéquate ! Vous trouverez la valeur correcte du fusible au chapitre « CARACTERISTIQUES TECHNIQUES ».**

Pour établir la liaison avec la tension secteur, utilisez le cordon d'alimentation fourni. Il possède un connecteur IEC et est conforme aux normes de sécurité en vigueur.

- ☞ **Assurez-vous que tous vos appareils sont reliés à la terre. Pour votre propre sécurité, nous vous recommandons de ne jamais supprimer ou rendre inopérante la mise à la terre des appareils et de leur cordon d'alimentation. La prise secteur de l'appareil doit toujours posséder un contact de terre en parfait état.**

Attention

- ☞ **Votre B212A/B215A peut produire des niveaux de pression acoustique extrêmes. N'oubliez pas que des volumes sonores élevés fatiguent votre système auditif et peuvent l'endommager irréremédiablement. Travaillez toujours à des puissances raisonnables.**

Avertissements importants pour l'installation

- ☞ **Il est possible que la qualité sonore du produit soit amoindrie par le voisinage de puissants émetteurs radio/télé ou d'importantes sources de hautes fréquences. Dans ce cas, augmentez la distance entre l'émetteur et l'appareil et utilisez exclusivement des câbles audio blindés.**

1.1.3 Enregistrement en ligne

Veillez enregistrer rapidement votre nouvel équipement BEHRINGER sur notre site Internet <http://www.behringer.com>. Vous y trouverez également nos conditions de garantie.

Au cas où votre produit tombe en panne, nous tenons à ce qu'il soit réparé dans les plus brefs délais. Pour ce faire, contactez le revendeur BEHRINGER chez qui vous avez acheté votre matériel. Si votre détaillant est loin de chez vous, vous pouvez également vous adresser directement à l'une de nos filiales. Vous trouverez la liste de nos filiales dans l'emballage d'origine de votre produit (« Global Contact Information/European Contact Information »). Si vous n'y trouvez pas de contact pour votre pays, adressez-vous au distributeur le plus proche de chez vous. Vous trouverez les contacts correspondants dans la zone « Support » de notre site <http://www.behringer.com>.

Le fait d'enregistrer votre produit ainsi que sa date d'achat simplifie grandement sa prise en charge sous garantie.

Merci pour votre coopération !

2. Commandes et connexions

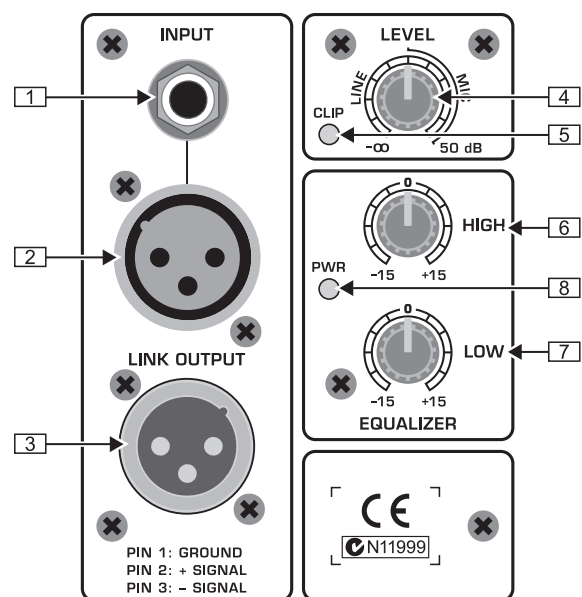

Fig. 2.1: Commandes et connexions (B212A et B215A)

- 1 L'embase jack symétrique de 6,3 mm permet d'alimenter l'enceinte avec une source sur connecteur jack.
- 2 L'embase XLR symétrique permet d'alimenter l'enceinte avec une source sur connecteur XLR.
- ☞ **Utilisez soit l'entrée XLR, soit l'entrée jack et adaptez la sensibilité de l'entrée choisie au niveau du signal avec le potentiomètre LEVEL [4]. N'utilisez jamais les deux entrées simultanément !**
- 3 La sortie *LINK OUTPUT* est câblée directement avec les entrées de votre B212A/B215A. Elle délivre le signal de l'entrée sans le modifier. Elle permet de récupérer le signal source pour alimenter un autre équipement (par exemple une seconde B212A/B215A).
- 4 Utilisez la commande *LEVEL* pour régler le volume du signal de l'entrée ligne (*LINE*) ou micro (*MIC*). La partie gauche de la course du potentiomètre réduit le niveau des signaux ligne alors que la partie droite de la course amplifie le niveau des signaux micro.
- 5 La LED *CLIP* s'allume lorsque le signal fait saturer l'enceinte. Dans ce cas, réduisez le niveau avec le potentiomètre *LEVEL* jusqu'à ce que la LED *CLIP* ne s'allume que furtivement ou plus du tout.

EUROLIVE B212A/B215A

Des volumes sonores élevés peuvent endommager votre système auditif et vos haut-parleurs. Placez le potentiomètre LEVEL en butée gauche avant d'allumer l'enceinte. Travaillez toujours à des puissances raisonnables.

- 6 Le bouton HIGH détermine le niveau des aigus du signal.
- 7 Le potentiomètre LOW définit le niveau des graves.
- 8 La LED PWR s'allume lorsque l'enceinte est en fonction.



Fig. 2.2: Commandes et connexions (B212A et B215A)

- 9 Le PORTE-FUSIBLE de votre B212A/B215A permet de changer le fusible. Pour tout remplacement, utilisez impérativement un fusible de même type. A ce sujet, lisez le chapitre « CARACTERISTIQUES TECHNIQUES ».
- 10 On établit la liaison avec la tension secteur via l'embase IEC standard et le cordon d'alimentation fourni. Pour éviter la formation de boucles de masse, nous vous conseillons de brancher l'enceinte et la table de mixage qui l'alimente sur le même circuit électrique.
- 11 Le commutateur POWER permet d'allumer la B212A/B215A.
- Le commutateur POWER ne désolidarise pas totalement l'enceinte de la tension secteur. Pour séparer complètement votre B212A/B215A du secteur, débranchez sa prise électrique. Lors de l'installation, assurez-vous que la prise électrique ainsi que le cordon d'alimentation sont en parfait état. Enfin, nous vous recommandons de débrancher l'enceinte avant de la laisser inutilisée pendant un long laps de temps.
- 12 NUMERO DE SERIE

3. Exemples d'application

Placez le potentiomètre LEVEL en butée gauche avant d'allumer l'enceinte avec le commutateur POWER. Augmentez ensuite le volume sonore jusqu'à obtention de la puissance voulue.

3.1 Utilisation avec une console

L'application la plus courante associe deux enceintes B212A/B215A à une table de mixage. Pour ce faire, reliez chaque côté (gauche et droit) de la sortie générale (Main) de la console à l'entrée d'une enceinte. L'étage d'entrée de vos B212A/B215A dispose d'un XLR et d'un jack symétriques. Pour éviter la formation de bruit résiduel, nous vous recommandons d'utiliser un câble symétrique monté en XLR ou jacks.

3.2 Utilisation de plusieurs paires de B212A/B215A

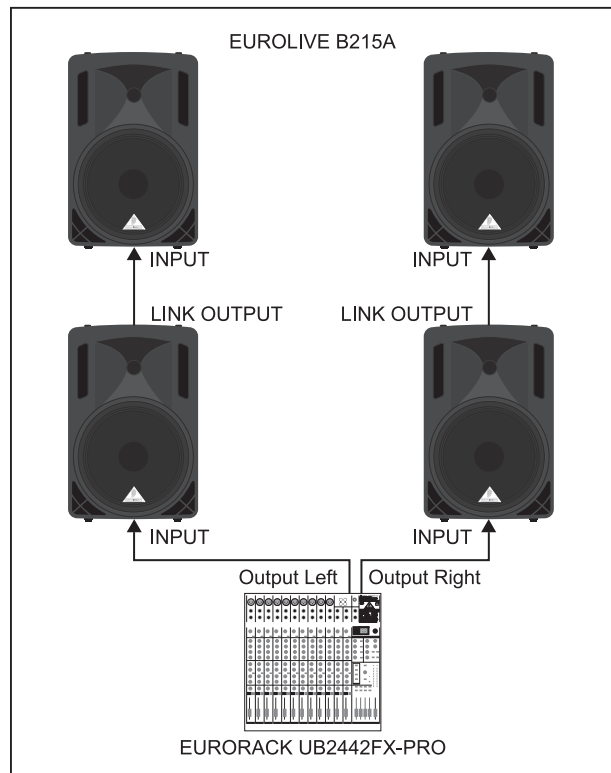

Fig. 3.1: Câblage de plusieurs paires de B212A/B215A grâce à la sortie LINK OUTPUT

Pour sonoriser de vastes lieux, câbler plusieurs B212A/B215A les unes derrière les autres en utilisant la sortie LINK OUTPUT (voir illustration 3.1).

3.3 Câblage direct d'une source stéréo

Vous pouvez alimenter directement deux B212A/B215A avec une source stéréo telle qu'un lecteur CD. Dans ce cas, reliez chaque côté de la sortie stéréo de la source à l'entrée d'une enceinte (il se peut que vous ayez besoin d'un adaptateur pour le câblage).

4. Installation

Les deux entrées ainsi que la sortie LINK OUTPUT de l'enceinte B212A/B215A BEHRINGER sont symétriques. Si vous en avez la possibilité, établissez des liaisons symétriques avec les autres équipements de votre système afin de bénéficier d'une compensation maximale des perturbations qui pourraient apparaître dans les signaux audio.

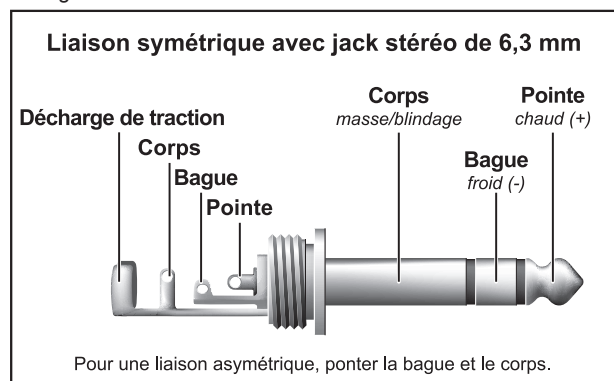

Fig. 4.1: Jack stéréo 6,3 mm

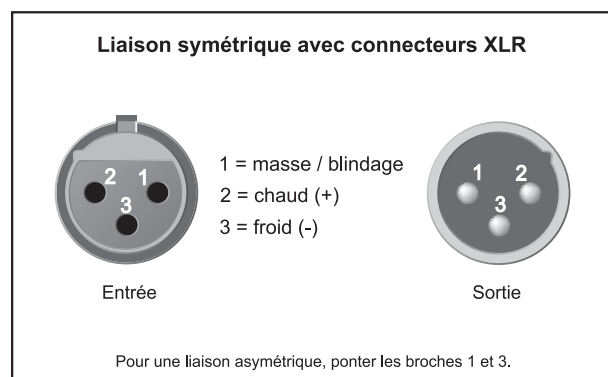

Fig. 4.2: Liaisons XLR

Assurez-vous de la compétence suffisante des personnes qui installent et utilisent votre appareil. Pendant et après l'installation, vérifiez qu'elles sont suffisamment en contact avec la terre de façon à éviter toute décharge électrostatique qui pourrait endommager votre matériel.

5. Caractéristiques techniques

Puissance de sortie

Plage des basses fréquences

RMS @ 1% THD	200 W @ 8 Ω
Puissance de crête	320 W @ 8 Ω

Plage des hautes fréquences

RMS @ 1% THD	50 W @ 8 Ω
Puissance de crête	80 W @ 8 Ω

Entrée (Input)

connecteur XLR (servo-symétrique)

Sensibilité	de -40 dBu à +4 dBu
Impédance d'entrée	20 kΩ

jack de 6,3 mm (servo-symétrique)

Sensibilité	de -40 dBu à +4 dBu
Impédance d'entrée	20 kΩ

Sortie Link (Link Output)

connecteur XLR

Loudspeaker system data

B212A

Bande passante	de 65 Hz à 20 kHz
Fréquence de coupure du filtre actif	2,4 kHz (12 dB)
Pression acoustique maximale	125 dB @ 1 m
Limiteur	optique
Egaliseur dynamique	commandé par processeur

B215A

Bande passante	de 55 Hz à 20 kHz
Fréquence de coupure du filtre actif	1,9 kHz (12 dB)
Pression acoustique maximale	126 dB @ 1 m
Limiteur	optique
Egaliseur dynamique	commandé par processeur

Egaliseur

Aigus (HIGH)	12 kHz / ±15 dB
Graves (LOW)	80 Hz / ±15 dB

Alimentation électrique

Consommation électrique	max. 400 W
-------------------------	------------

Tension secteur / Fusible

100 - 120 V~ (50/60 Hz)	T 5,0 A H 250 V
220 - 230 V~ (50/60 Hz)	T 2,5 A H 250 V
Connexion secteur	Embase IEC standard

Dimensions/Poids

B212A

Dimensions (H x L x P)	env. 550 mm x 345 mm x 270 mm
Poids	env. 16,5 kg

B215A

Dimensions (H x L x P)	env. 690 mm x 440 mm x 335 mm
Poids	env. 23 kg

La société BEHRINGER apporte le plus grand soin à la fabrication de ses produits pour vous garantir la meilleure qualité. Des modifications nécessaires peuvent donc être effectuées sans notification préalable. C'est pourquoi les caractéristiques et la configuration physique des produits peuvent différer des spécifications et illustrations présentées dans ce manuel.

Caractéristiques techniques et apparence susceptibles d'être modifiées sans notification préalable. Contenu exact lors de l'impression. Toutes les marques mentionnées (sauf BEHRINGER, le logo BEHRINGER, JUST LISTEN et EUROLIVE) appartiennent à leurs propriétaires respectifs et ne sont pas affiliées à BEHRINGER. BEHRINGER décline toute responsabilité concernant l'exactitude et l'intégrité des descriptions, illustrations et indications contenues ici. Les couleurs et spécifications représentées peuvent être légèrement différentes de celles du produit. Les produits sont vendus uniquement par nos revendeurs agréés. Les distributeurs et revendeurs ne sont pas des concessionnaires BEHRINGER. Par conséquent, ils ne sont en aucun cas autorisés à lier BEHRINGER par engagement ou représentation explicite ou implicite. Ce manuel est protégé par copyright. Aucun extrait de ce manuel ne peut être reproduit, transmis, photocopié ou enregistré de manière mécanique ou électronique et quels qu'en soient le but, la forme et les moyens, sans la permission écrite de BEHRINGER International GmbH.

TOUS DROITS RESERVES. © 2008 BEHRINGER International GmbH, Hanns-Martin-Schleyer-Str. 36-38, 47877 Willich-Muenchheide II, Allemagne.
Tel. +49 2154 9206 0, Fax +49 2154 9206 4903