

Quick Start Guide

EN

ES

FR

DE

PT

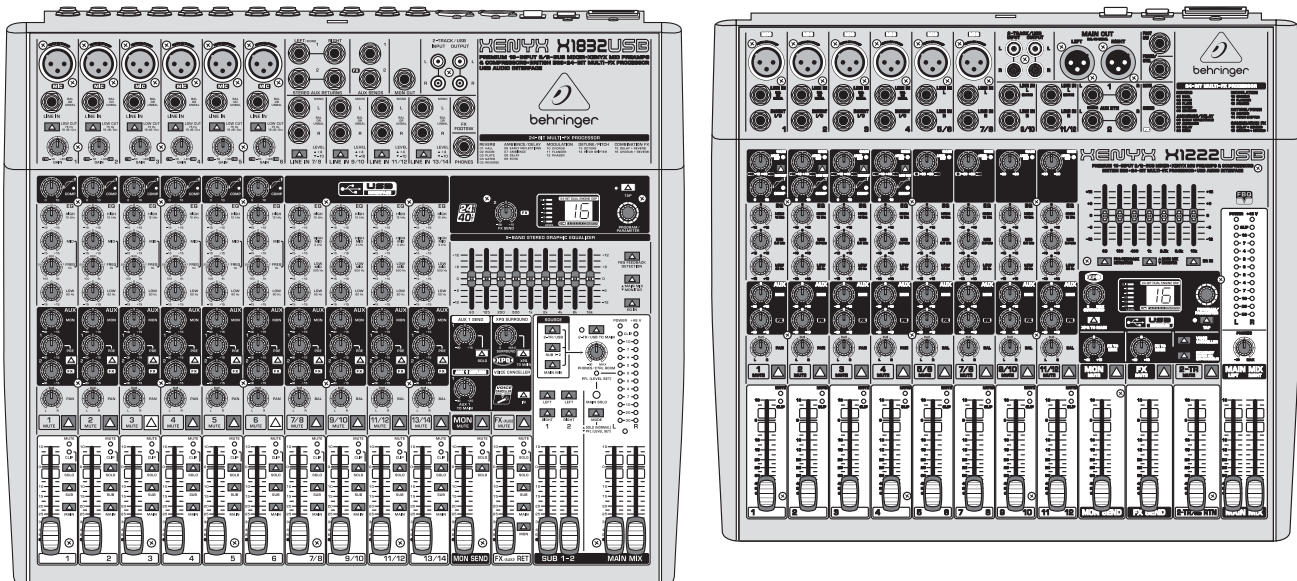

XENYX X1832USB/X1222USB

Premium 18/16-Input 3/2 and 2/2-Bus Mixer with XENYX Mic Preamps & Compressors, British EQs, 24-Bit Multi-FX Processor and USB/Audio Interface

EN

EN Important Safety Instructions

ES



Terminals marked with this symbol carry electrical current of sufficient magnitude to constitute risk of electric shock.

Use only high-quality professional speaker cables with ¼" TS or twist-locking plugs pre-installed. All other installation or modification should be performed only by qualified personnel.



This symbol, wherever it appears, alerts you to the presence of uninsulated dangerous voltage inside the enclosure - voltage that may be sufficient to constitute a risk of shock.



This symbol, wherever it appears, alerts you to important operating and maintenance instructions in the accompanying literature. Please read the manual.



Caution
To reduce the risk of electric shock, do not remove the top cover (or the rear section). No user serviceable parts inside. Refer servicing to qualified personnel.



Caution
To reduce the risk of fire or electric shock, do not expose this appliance to rain and moisture. The apparatus shall not be exposed to dripping or splashing liquids and no objects filled with liquids, such as vases, shall be placed on the apparatus.



Caution
These service instructions are for use by qualified service personnel only. To reduce the risk of electric shock do not perform any servicing other than that contained in the operation instructions. Repairs have to be performed by qualified service personnel.

1. Read these instructions.
2. Keep these instructions.
3. Heed all warnings.
4. Follow all instructions.
5. Do not use this apparatus near water.
6. Clean only with dry cloth.
7. Do not block any ventilation openings. Install in accordance with the manufacturer's instructions.
8. Do not install near any heat sources such as radiators, heat registers, stoves, or other apparatus (including amplifiers) that produce heat.

9. Do not defeat the safety purpose of the polarized or grounding-type plug. A polarized plug has two blades with one wider than the other. A grounding-type plug has two blades and a third grounding prong. The wide blade or the third prong are provided for your safety. If the provided plug does not fit into your outlet, consult an electrician for replacement of the obsolete outlet.

10. Protect the power cord from being walked on or pinched particularly at plugs, convenience receptacles, and the point where they exit from the apparatus.

11. Use only attachments/accessories specified by the manufacturer.



12. Use only with the cart, stand, tripod, bracket, or table specified by the manufacturer, or sold with the apparatus. When a cart is used, use caution when moving the cart/apparatus combination to avoid

injury from tip-over.

13. Unplug this apparatus during lightning storms or when unused for long periods of time.

14. Refer all servicing to qualified service personnel. Servicing is required when the apparatus has been damaged in any way, such as power supply cord or plug is damaged, liquid has been spilled or objects have fallen into the apparatus, the apparatus has been exposed to rain or moisture, does not operate normally, or has been dropped.

15. The apparatus shall be connected to a MAINS socket outlet with a protective earthing connection.

16. Where the MAINS plug or an appliance coupler is used as the disconnect device, the disconnect device shall remain readily operable.



17. Correct disposal of this product: This symbol indicates that this product must not be disposed of with household waste, according to the WEEE Directive (2012/19/EU) and your national law. This product should be taken

to a collection center licensed for the recycling of waste electrical and electronic equipment (EEE). The mishandling of this type of waste could have a possible negative impact on the environment and human health due to potentially hazardous substances that are generally associated with EEE. At the same time, your cooperation in the correct disposal of this product will contribute to the efficient use of natural resources. For more information about where you can take your waste equipment for recycling, please contact your local city office, or your household waste collection service.

18. Do not install in a confined space, such as a book case or similar unit.

19. Do not place naked flame sources, such as lighted candles, on the apparatus.

20. Please keep the environmental aspects of battery disposal in mind. Batteries must be disposed of at a battery collection point.

21. Use this apparatus in tropical and/or moderate climates.

LEGAL DISCLAIMER

MUSIC Tribe accepts no liability for any loss which may be suffered by any person who relies either wholly or in part upon any description, photograph, or statement contained herein. Technical specifications, appearances and other information are subject to change without notice. All trademarks are the property of their respective owners. MIDAS, KLARK TEKNIK, LAB GRUPPEN, LAKE, TANNOY, TURBOSOUND, TC ELECTRONIC, TC HELICON, BEHRINGER, BUGERA and COOLAUDIO are trademarks or registered trademarks of MUSIC Group IP Ltd. © MUSIC Group IP Ltd. 2018 All rights reserved.

LIMITED WARRANTY

For the applicable warranty terms and conditions and additional information regarding MUSIC Tribe's Limited Warranty, please see complete details online at music-group.com/warranty.

ES Instrucciones de seguridad

Las terminales marcadas con este símbolo transportan corriente eléctrica de magnitud suficiente como para constituir un riesgo de descarga eléctrica. Utilice solo cables de altavoz profesionales y de alta calidad con conectores TS de 6,3 mm o de bayoneta prefijados. Cualquier otra instalación o modificación debe ser realizada únicamente por un técnico cualificado.



Este símbolo, siempre que aparece, le advierte de la presencia de voltaje peligroso sin aislar dentro de la caja; este voltaje puede ser suficiente para constituir un riesgo de descarga.



Este símbolo, siempre que aparece, le advierte sobre instrucciones operativas y de mantenimiento que aparecen en la documentación adjunta. Por favor, lea el manual.



Atención
Para reducir el riesgo de descarga eléctrica, no quite la tapa (o la parte posterior). No hay piezas en el interior del equipo que puedan ser reparadas por el usuario. Si es necesario, póngase en contacto con personal cualificado.



Atención
Para reducir el riesgo de incendio o descarga eléctrica, no exponga este aparato a la lluvia, humedad o alguna otra fuente que pueda salpicar o derramar algún líquido sobre el aparato. No coloque ningún tipo de recipiente para líquidos sobre el aparato.



Atención
Las instrucciones de servicio deben llevarlas a cabo exclusivamente personal cualificado. Para evitar el riesgo de una descarga eléctrica, no realice reparaciones que no se encuentren descritas en el manual de operaciones. Las reparaciones deben ser realizadas exclusivamente por personal cualificado.

1. Lea las instrucciones.
2. Conserve estas instrucciones.
3. Preste atención a todas las advertencias.
4. Siga todas las instrucciones.
5. No use este aparato cerca del agua.
6. Limpie este aparato con un paño seco.
7. No bloquee las aberturas de ventilación. Instale el equipo de acuerdo con las instrucciones del fabricante.
8. No instale este equipo cerca de fuentes de calor tales como radiadores, acumuladores de calor, estufas u otros aparatos (incluyendo amplificadores) que puedan producir calor.

9. No elimine o deshabilite nunca la conexión a tierra del aparato o del cable de alimentación de corriente. Un enchufe polarizado tiene dos polos, uno de los cuales tiene un contacto más ancho que el otro. Una clavija con puesta a tierra dispone de tres contactos: dos polos y la puesta a tierra. El contacto ancho y el tercer contacto, respectivamente, son los que garantizan una mayor seguridad. Si el enchufe suministrado con el equipo no concuerda con la toma de corriente, consulte con un electricista para cambiar la toma de corriente obsoleta.

10. Coloque el cable de suministro de energía de manera que no pueda ser pisado y que esté protegido de objetos afilados. Asegúrese de que el cable de suministro de energía esté protegido, especialmente en la zona de la clavija y en el punto donde sale del aparato.

11. Use únicamente los dispositivos o accesorios especificados por el fabricante.



12. Use únicamente la carretilla, plataforma, trípode, soporte o mesa especificados por el fabricante o suministrados junto con el equipo. Al transportar el equipo, tenga cuidado para evitar daños y caídas al tropezar con algún obstáculo.

13. Desenchufe el equipo durante tormentas o si no va a utilizarlo durante un periodo largo.

14. Confíe las reparaciones únicamente a servicios técnicos cualificados. La unidad requiere mantenimiento siempre que haya sufrido algún daño, si el cable de suministro de energía o el enchufe presentaran daños, se hubiera derramado un líquido o hubieran caído objetos dentro del equipo, si el aparato hubiera estado expuesto a la humedad o la lluvia, si ha dejado de funcionar de manera normal o si ha sufrido algún golpe o caída.

15. Al conectar la unidad a la toma de corriente eléctrica asegúrese de que la conexión disponga de una unión a tierra.

16. Si el enchufe o conector de red sirve como único medio de desconexión, éste debe ser accesible fácilmente.



17. Cómo debe deshacerse de este aparato: Este símbolo indica que este aparato no debe ser tratado como basura orgánica, según lo indicado en la Directiva WEEE (2012/19/EU) y a las normativas aplicables en su país.

En lugar de ello deberá llevarlo al punto limpio más cercano para el reciclaje de sus elementos eléctricos / electrónicos (EEE). Al hacer esto estará ayudando a prevenir las posibles consecuencias negativas para el medio ambiente y la salud que podrían ser provocadas por una gestión inadecuada de este tipo de aparatos. Además, el reciclaje de materiales ayudará a conservar los recursos naturales. Para más información acerca del reciclaje de este aparato, póngase en contacto con el Ayuntamiento de su ciudad o con el punto limpio local.

18. No instale esta unidad en un espacio muy reducido, tal como encastrada en una librería o similar.

19. No coloque objetos con llama, como una vela encendida, sobre este aparato.

20. Tenga presentes todas las advertencias relativas al reciclaje y correcta eliminación de las pilas. Las pilas deben ser siempre eliminadas en un punto limpio y nunca con el resto de la basura orgánica.

21. Use este aparato en rangos de temperatura moderados y/o tropicales.

NEGACIÓN LEGAL

MUSIC Tribe no admite ningún tipo de responsabilidad por cualquier daño o pérdida que pudiera sufrir cualquier persona por confiar total o parcialmente en la descripciones, fotografías o afirmaciones contenidas en este documento. Las especificaciones técnicas, imágenes y otras informaciones contenidas en este documento están sujetas a modificaciones sin previo aviso. Todas las marcas comerciales que aparecen aquí son propiedad de sus respectivos dueños. MIDAS, KLARK TEKNIK, LAB GRUPPEN, LAKE, TANNOY, TURBOSOUND, TC ELECTRONIC, TC HELICON, BEHRINGER, BUGERA y COOLAUDIO son marcas comerciales o marcas registradas de MUSIC Group IP Ltd. © MUSIC Group IP Ltd. 2018 Reservados todos los derechos.

GARANTÍA LIMITADA

Si quiere conocer los detalles y condiciones aplicables de la garantía así como información adicional sobre la Garantía limitada de MUSIC Tribe, consulte online toda la información en la web music-group.com/warranty.

EN

ES

FR Consignes de sécurité

Les points repérés par ce symbole portent une tension électrique suffisante pour constituer un risque d'électrocution.

Utilisez uniquement des câbles d'enceintes professionnels de haute qualité avec fiches Jack mono 6,35 mm ou fiches à verrouillages déjà installées. Toute autre installation ou modification doit être effectuée uniquement par un personnel qualifié.

Ce symbole avertit de la présence d'une tension dangereuse et non isolée à l'intérieur de l'appareil - elle peut provoquer des chocs électriques.

Attention
Ce symbole signale les consignes d'utilisation et d'entre-tien importantes dans la documentation fournie. Lisez les consignes de sécurité du manuel d'utilisation de l'appareil.

Attention
Pour éviter tout risque de choc électrique, ne pas ouvrir le capot de l'appareil ni démonter le panneau arrière. L'intérieur de l'appareil ne possède aucun élément réparable par l'utilisateur. Laisser toute réparation à un professionnel qualifié.

Attention
Pour réduire les risques de feu et de choc électrique, n'exposez pas cet appareil à la pluie, à la moisissure, aux gouttes ou aux éclaboussures. Ne posez pas de récipient contenant un liquide sur l'appareil (un vase par exemple).

Attention
Ces consignes de sécurité et d'entretien sont destinées à un personnel qualifié. Pour éviter tout risque de choc électrique, n'effectuez aucune réparation sur l'appareil qui ne soit décrite par le manuel d'utilisation. Les éventuelles réparations doivent être effectuées uniquement par un technicien spécialisé.

1. Lisez ces consignes.
2. Conservez ces consignes.
3. Respectez tous les avertissements.
4. Respectez toutes les consignes d'utilisation.
5. N'utilisez jamais l'appareil à proximité d'un liquide.
6. Nettoyez l'appareil avec un chiffon sec.
7. Veillez à ne pas empêcher la bonne ventilation de l'appareil via ses ouïes de ventilation. Respectez les consignes du fabricant concernant l'installation de l'appareil.
8. Ne placez pas l'appareil à proximité d'une source de chaleur telle qu'un chauffage, une cuisinière ou tout appareil dégageant de la chaleur (y compris un ampli de puissance).

9. Ne supprimez jamais la sécurité des prises bipolaires ou des prises terre. Les prises bipolaires possèdent deux contacts de largeur différente. Le plus large est le contact de sécurité. Les prises terre possèdent deux contacts plus une mise à la terre servant de sécurité. Si la prise du bloc d'alimentation ou du cordon d'alimentation fourni ne correspond pas à celles de votre installation électrique, faites appel à un électricien pour effectuer le changement de prise.

10. Installez le cordon d'alimentation de telle façon que personne ne puisse marcher dessus et qu'il soit protégé d'arêtes coupantes. Assurez-vous que le cordon d'alimentation est suffisamment protégé, notamment au niveau de sa prise électrique et de l'endroit où il est relié à l'appareil; cela est également valable pour une éventuelle rallonge électrique.

11. Utilisez exclusivement des accessoires et des appareils supplémentaires recommandés par le fabricant.



12. Utilisez exclusivement des chariots, des diables, des présentoirs, des pieds et des surfaces de travail recommandés par le fabricant ou livrés avec le produit.

Déplacez précautionneusement tout chariot ou diable chargé pour éviter d'éventuelles blessures en cas de chute.

13. Débranchez l'appareil de la tension secteur en cas d'orage ou si l'appareil reste inutilisé pendant une longue période de temps.

14. Les travaux d'entretien de l'appareil doivent être effectués uniquement par du personnel qualifié. Aucun entretien n'est nécessaire sauf si l'appareil est endommagé de quelque façon que ce soit (dommages sur le cordon d'alimentation ou la prise par exemple), si un liquide ou un objet a pénétré à l'intérieur du châssis, si l'appareil a été exposé à la pluie ou à l'humidité, s'il ne fonctionne pas correctement ou à la suite d'une chute.

15. L'appareil doit être connecté à une prise secteur dotée d'une protection par mise à la terre.

16. La prise électrique ou la prise IEC de tout appareil dénué de bouton marche/arrêt doit rester accessible en permanence.



17. Mise au rebut appropriée de ce produit: Ce symbole indique qu'en accord avec la directive DEEE (2012/19/EU) et les lois en vigueur dans votre pays, ce produit ne doit pas être jeté avec les déchets ménagers. Ce produit doit être

déposé dans un point de collecte agréé pour le recyclage des déchets d'équipements électriques et électroniques (EEE). Une mauvaise manipulation de ce type de déchets pourrait avoir un impact négatif sur l'environnement et la santé à cause des substances potentiellement dangereuses généralement associées à ces équipements. En même temps, votre coopération dans la mise au rebut de ce produit contribuera à l'utilisation efficace des ressources naturelles. Pour plus d'informations sur l'endroit où vous pouvez déposer vos déchets

d'équipements pour le recyclage, veuillez contacter votre mairie ou votre centre local de collecte des déchets.

18. N'installez pas l'appareil dans un espace confiné tel qu'une bibliothèque ou meuble similaire.

19. Ne placez jamais d'objets enflammés, tels que des bougies allumées, sur l'appareil.

20. Gardez à l'esprit l'impact environnemental lorsque vous mettez des piles au rebus. Les piles usées doivent être déposées dans un point de collecte adapté.

21. Utilisez l'appareil dans un climat tropical et/ou modéré.

DÉNI LÉGAL

MUSIC Tribe ne peut être tenu pour responsable pour toute perte pouvant être subie par toute personne se fiant en partie ou en totalité à toute description, photographie ou affirmation contenue dans ce document. Les caractéristiques, l'apparence et d'autres informations peuvent faire l'objet de modifications sans notification. Toutes les marques appartiennent à leurs propriétaires respectifs. MIDAS, KLARK TECHNIK, LAB GRUPPEN, LAKE, TANNOY, TURBOSOUND, TC ELECTRONIC, TC HELICON, BEHRINGER, BUGERA et COOLAUDIO sont des marques ou marques déposées de MUSIC Group IP Ltd. © MUSIC Group IP Ltd. 2018 Tous droits réservés.

GARANTIE LIMITÉE

Pour connaître les termes et conditions de garantie applicables, ainsi que les informations supplémentaires et détaillées sur la Garantie Limitée de MUSIC Tribe, consultez le site Internet music-group.com/warranty.

DE Wichtige Sicherheitshinweise

Vorsicht
Die mit dem Symbol markierten Anschlüsse führen so viel Spannung, dass die Gefahr eines Stromschlags besteht.

Verwenden Sie nur hochwertige, professionelle Lautsprecherkabel mit vorinstallierten 6,35 mm MONO-Klinkensteckern oder Lautsprecherstecker mit Drehverriegelung. Alle anderen Installationen oder Modifikationen sollten nur von qualifiziertem Fachpersonal ausgeführt werden.

Achtung
Um eine Gefährdung durch Stromschlag auszuschließen, darf die Geräteabdeckung bzw. Geräterückwand nicht abgenommen werden. Im Innern des Geräts befinden sich keine vom Benutzer reparierbaren Teile. Reparaturarbeiten dürfen nur von qualifiziertem Personal ausgeführt werden.

Achtung
Um eine Gefährdung durch Feuer bzw. Stromschlag auszuschließen, darf dieses Gerät weder Regen oder Feuchtigkeit ausgesetzt werden noch sollten Spritzwasser oder tropfende Flüssigkeiten in das Gerät gelangen können. Stellen Sie keine mit Flüssigkeit gefüllten Gegenstände, wie z. B. Vasen, auf das Gerät.

Achtung
Die Service-Hinweise sind nur durch qualifiziertes Personal zu befolgen. Um eine Gefährdung durch Stromschlag zu vermeiden, führen Sie bitte keinerlei Reparaturen an dem Gerät durch, die nicht in der Bedienungsanleitung beschrieben sind. Reparaturen sind nur von qualifiziertem Fachpersonal durchzuführen.

1. Lesen Sie diese Hinweise.
2. Bewahren Sie diese Hinweise auf.
3. Beachten Sie alle Warnhinweise.
4. Befolgen Sie alle Bedienungshinweise.
5. Betreiben Sie das Gerät nicht in der Nähe von Wasser.
6. Reinigen Sie das Gerät mit einem trockenen Tuch.
7. Blockieren Sie nicht die Belüftungsschlitze. Beachten Sie beim Einbau des Gerätes die Herstellerhinweise.
8. Stellen Sie das Gerät nicht in der Nähe von Wärmequellen auf. Solche Wärmequellen sind z. B. Heizkörper, Herde oder andere Wärme erzeugende Geräte (auch Verstärker).
9. Entfernen Sie in keinem Fall die Sicherheitsvorrichtung von Zweipol- oder geerdeten Steckern. Ein Zweipolstecker hat zwei unterschiedlich breite Steckkontakte. Ein geerdeter Stecker hat zwei Steckkontakte und einen dritten Erdungskontakt. Der breitere Steckkontakt oder der zusätzliche

Erdungskontakt dient Ihrer Sicherheit. Falls das mitgelieferte Steckerformat nicht zu Ihrer Steckdose passt, wenden Sie sich bitte an einen Elektriker, damit die Steckdose entsprechend ausgetauscht wird.

10. Verlegen Sie das Netzkabel so, dass es vor Tritten und scharfen Kanten geschützt ist und nicht beschädigt werden kann. Achten Sie bitte insbesondere im Bereich der Stecker, Verlängerungskabel und an der Stelle, an der das Netzkabel das Gerät verlässt, auf ausreichenden Schutz.

11. Das Gerät muss jederzeit mit intaktem Schutzleiter an das Stromnetz angeschlossen sein.

12. Sollte der Hauptnetzstecker oder eine Gerätesteckdose die Funktionseinheit zum Abschalten sein, muss diese immer zugänglich sein.

13. Verwenden Sie nur Zusatzgeräte/Zubehörteile, die laut Hersteller geeignet sind.



14. Verwenden Sie nur Wagen, Standvorrichtungen, Stative, Halter oder Tische, die vom Hersteller benannt oder im Lieferumfang des Geräts enthalten sind. Falls Sie einen

Wagen benutzen, seien Sie vorsichtig beim Bewegen der Wagen-Gerätkombination, um Verletzungen durch Stolpern zu vermeiden.

15. Ziehen Sie den Netzstecker bei Gewitter oder wenn Sie das Gerät längere Zeit nicht benutzen.

16. Lassen Sie alle Wartungsarbeiten nur von qualifiziertem Service-Personal ausführen. Eine Wartung ist notwendig, wenn das Gerät in irgendeiner Weise beschädigt wurde (z. B. Beschädigung des Netzkabels oder Steckers), Gegenstände oder Flüssigkeit in das Geräteinnere gelangt sind, das Gerät Regen oder Feuchtigkeit ausgesetzt wurde, das Gerät nicht ordnungsgemäß funktioniert oder auf den Boden gefallen ist.



17. Korrekte Entsorgung dieses Produkts: Dieses Symbol weist darauf hin, das Produkt entsprechend der WEEE Richtlinie (2012/19/EU) und der jeweiligen nationalen Gesetze nicht zusammen mit Ihren

Haushaltsabfällen zu entsorgen. Dieses Produkt sollte bei einer autorisierten Sammelstelle für Recycling elektrischer und elektronischer Geräte (EEE) abgegeben werden. Wegen bedenklicher Substanzen, die generell mit elektrischen und elektronischen Geräten in Verbindung stehen, könnte eine unsachgemäße Behandlung dieser Abfallart eine negative Auswirkung auf Umwelt und Gesundheit haben. Gleichzeitig gewährleistet Ihr Beitrag zur richtigen Entsorgung dieses Produkts die effektive Nutzung natürlicher Ressourcen. Für weitere Informationen zur Entsorgung Ihrer Geräte bei einer Recycling-Stelle nehmen Sie bitte Kontakt zum zuständigen städtischen Büro, Entsorgungsamt oder zu Ihrem Haushaltsabfallentsorger auf.

18. Installieren Sie das Gerät nicht in einer beengten Umgebung, zum Beispiel Bücherregal oder ähnliches.

19. Stellen Sie keine Gegenstände mit offenen Flammen, etwa brennende Kerzen, auf das Gerät.

20. Beachten Sie bei der Entsorgung von Batterien den Umweltschutz-Aspekt. Batterien müssen bei einer Batterie-Sammelstelle entsorgt werden.

21. Verwenden Sie das Gerät in tropischen und/oder gemäßigten Klimazonen.

HAFTUNGS-AUSSCHLUSS

MUSIC Tribe übernimmt keine Haftung für Verluste, die Personen entstanden sind, die sich ganz oder teilweise auf hier enthaltene Beschreibungen, Fotos oder Aussagen verlassen haben. Technische Daten, Erscheinungsbild und andere Informationen können ohne vorherige Ankündigung geändert werden. Alle Warenzeichen sind Eigentum der jeweiligen Inhaber. MIDAS, KLARK TECHNIK, LAB GRUPPEN, LAKE, TANNOY, TURBOSOUND, TC ELECTRONIC, TC HELICON, BEHRINGER, BUGERA und COOLAUDIO sind Warenzeichen oder eingetragene Warenzeichen der MUSIC Group IP Ltd. © MUSIC Group IP Ltd. 2018 Alle Rechte vorbehalten.

BESCHRÄNKTE GARANTIE

Die geltenden Garantiebedingungen und zusätzliche Informationen bezüglich der von MUSIC Tribe gewährten beschränkten Garantie finden Sie online unter music-group.com/warranty.

PT Instruções de Segurança Importantes



Aviso!

Terminais marcados com o símbolo carregam corrente elétrica de magnitude suficiente para constituir um risco de choque elétrico. Use apenas cabos de alto-falantes de alta qualidade com plugues TS de ¼" ou plugues com trava de torção pré-instalados. Todas as outras instalações e modificações devem ser efetuadas por pessoas qualificadas.



Este símbolo, onde quer que o encontre, alerta-o para a leitura das instruções de manuseamento que acompanham o equipamento. Por favor leia o manual de instruções.



Atenção

De forma a diminuir o risco de choque elétrico, não remover a cobertura (ou a secção de trás). Não existem peças substituíveis por parte do utilizador no seu interior. Para esse efeito recorrer a um técnico qualificado.



Atenção

Para reduzir o risco de incêndios ou choques elétricos o aparelho não deve ser exposto à chuva nem à humidade. Além disso, não deve ser sujeito a salpicos, nem devem ser colocados em cima do aparelho objectos contendo líquidos, tais como jarras.



Atenção

Estas instruções de operação devem ser utilizadas, em exclusivo, por técnicos de assistência qualificados. Para evitar choques elétricos não proceda a reparações ou intervenções, que não as indicadas nas instruções de operação, salvo se possuir as qualificações necessárias. Para evitar choques elétricos não proceda a reparações ou intervenções, que não as indicadas nas instruções de operação. Só o deverá fazer se possuir as qualificações necessárias.

1. Leia estas instruções.
2. Guarde estas instruções.
3. Preste atenção a todos os avisos.
4. Siga todas as instruções.
5. Não utilize este dispositivo perto de água.
6. Limpe apenas com um pano seco.
7. Não obstrua as entradas de ventilação. Instale de acordo com as instruções do fabricante.
8. Não instale perto de quaisquer fontes de calor tais como radiadores, bocas de ar quente, fogões de sala ou outros aparelhos (incluindo amplificadores) que produzam calor.
9. Não anule o objectivo de segurança das fichas polarizadas ou do tipo de ligação à terra. Uma ficha polarizada dispõe de duas palhetas sendo uma mais larga do que a outra. Uma ficha do tipo ligação à terra dispõe

de duas palhetas e um terceiro dente de ligação à terra. A palheta larga ou o terceiro dente são fornecidos para sua segurança. Se a ficha fornecida não encaixar na sua tomada, consulte um electricista para a substituição da tomada obsoleta.

10. Proteja o cabo de alimentação de pisadelas ou apertos, especialmente nas fichas, extensões, e no local de saída da unidade. Certifique-se de que o cabo eléctrico está protegido. Verifique particularmente nas fichas, nos receptáculos e no ponto em que o cabo sai do aparelho.

11. O aparelho tem de estar sempre conectado à rede eléctrica com o condutor de protecção intacto.

12. Se utilizar uma ficha de rede principal ou uma tomada de aparelhos para desligar a unidade de funcionamento, esta deve estar sempre acessível.

13. Utilize apenas ligações/acessórios especificados pelo fabricante.



14. Utilize apenas com o carrinho, estrutura, tripé, suporte, ou mesa especificados pelo fabricante ou vendidos com o dispositivo. Quando utilizar um carrinho, tenha cuidado ao

mover o conjunto carrinho/dispositivo para evitar danos provocados pela terpidação.

15. Desligue este dispositivo durante as trovoadas ou quando não for utilizado durante longos períodos de tempo.

16. Qualquer tipo de reparação deve ser sempre efectuado por pessoal qualificado. É necessária uma reparação sempre que a unidade tiver sido de alguma forma danificada, como por exemplo: no caso do cabo de alimentação ou ficha se encontrarem danificados; na eventualidade de líquido ter sido derramado ou objectos terem caído para dentro do dispositivo; no caso da unidade ter estado exposta à chuva ou à humidade; se esta não funcionar normalmente, ou se tiver caído.



17. Correcta eliminação deste produto: este símbolo indica que o produto não deve ser eliminado juntamente com os resíduos domésticos, segundo a Directiva REEE (2012/19/EU) e a legislação nacional. Este produto deverá

ser levado para um centro de recolha licenciado para a reciclagem de resíduos de equipamentos eléctricos e electrónicos (EEE). O tratamento incorrecto deste tipo de resíduos pode ter um eventual impacto negativo no ambiente e na saúde humana devido a substâncias potencialmente perigosas que estão geralmente associadas aos EEE. Ao mesmo tempo, a sua colaboração para a eliminação correcta deste produto irá contribuir para a utilização eficiente dos recursos naturais. Para mais informação acerca dos locais onde poderá deixar o seu equipamento usado para reciclagem, é favor contactar os serviços municipais locais, a entidade de gestão de resíduos ou os serviços de recolha de resíduos domésticos.

18. Não instale em lugares confinados, tais como estantes ou unidades similares.

19. Não coloque fontes de chama, tais como velas acesas, sobre o aparelho.

20. Favor, obedecer os aspectos ambientais de descarte de bateria. Baterias devem ser descartadas em um ponto de coletas de baterias.

21. Use este aparelho em climas tropicais e/ou moderados.

LEGAL RENUNCIANTE

O MUSIC Tribe não se responsabiliza por perda alguma que possa ser sofrida por qualquer pessoa que dependa, seja de maneira completa ou parcial, de qualquer descrição, fotografia, ou declaração aqui contidas. Dados técnicos, aparências e outras informações estão sujeitas a modificações sem aviso prévio. Todas as marcas são propriedade de seus respectivos donos. MIDAS, KLARK TEKNIK, LAB GRUPPEN, LAKE, TANNOY, TURBOSOUND, TC ELECTRONIC, TC HELICON, BEHRINGER, BUGERA e COOLAUDIO são marcas ou marcas registradas do MUSIC Group IP Ltd. © MUSIC Group IP Ltd. 2018 Todos direitos reservados.

GARANTIA LIMITADA

Para obter os termos de garantia aplicáveis e condições e informações adicionais a respeito da garantia limitada do MUSIC Tribe, favor verificar detalhes na íntegra através do website music-group.com/warranty.

XENYX X1832USB/X1222USB Hook-up

EN Step 1: Hook-Up

ES Paso 1: Conexión

FR Etape 1 : Connexions

DE Schritt 1: Verkabelung

PT Passo 1: Conexões

*Project studio
Estudio de grabación
Project studio
Projektstudio
Estúdio de projecto*

*Band or small church with stage monitors
Banda o iglesia pequeña con monitores de escenario
Groupe ou petite église avec retours sur scène
Band oder kleine Kirche mit Bühnenmonitoren
Banda ou pequena igreja com monitores de palco*

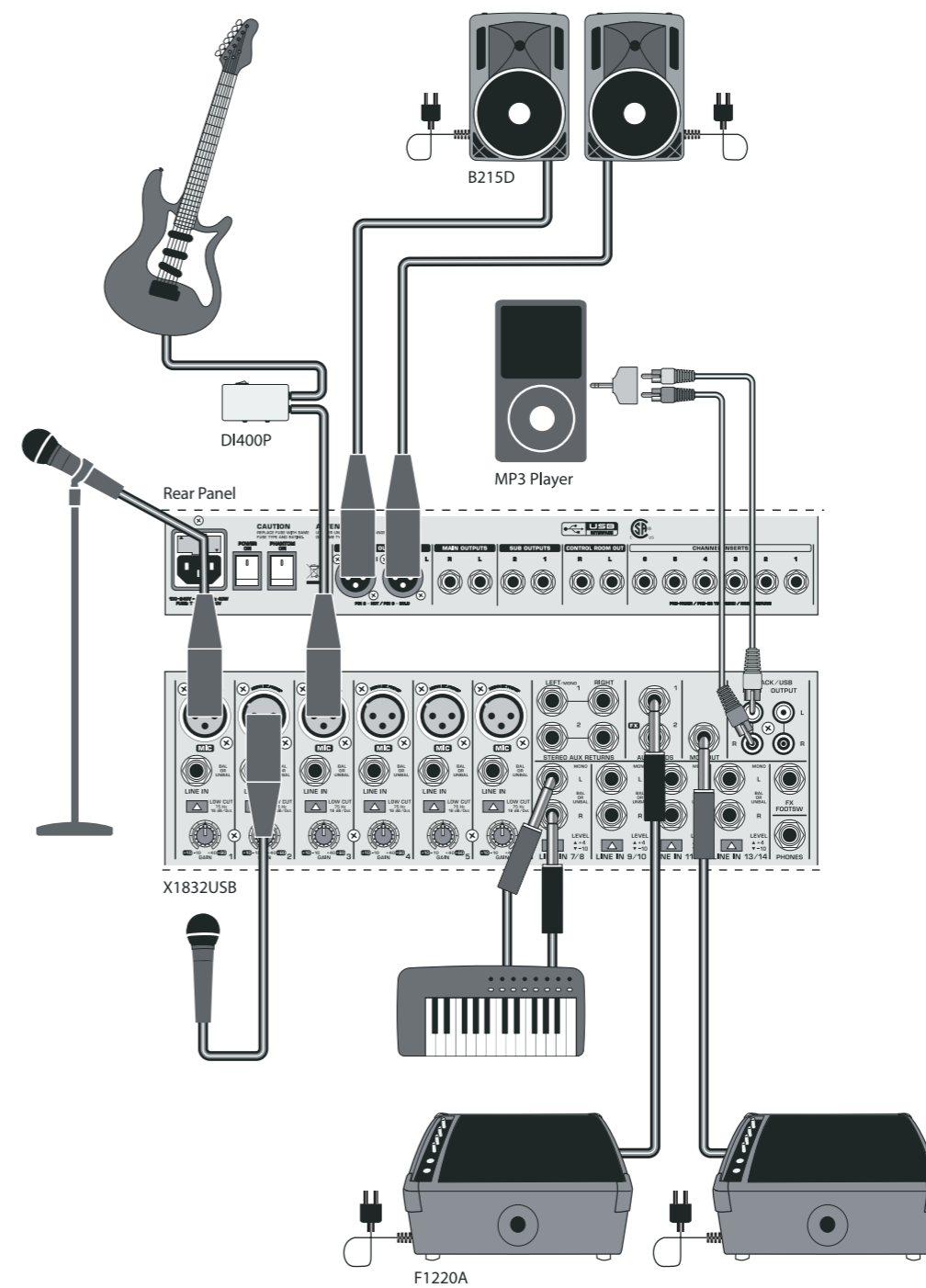
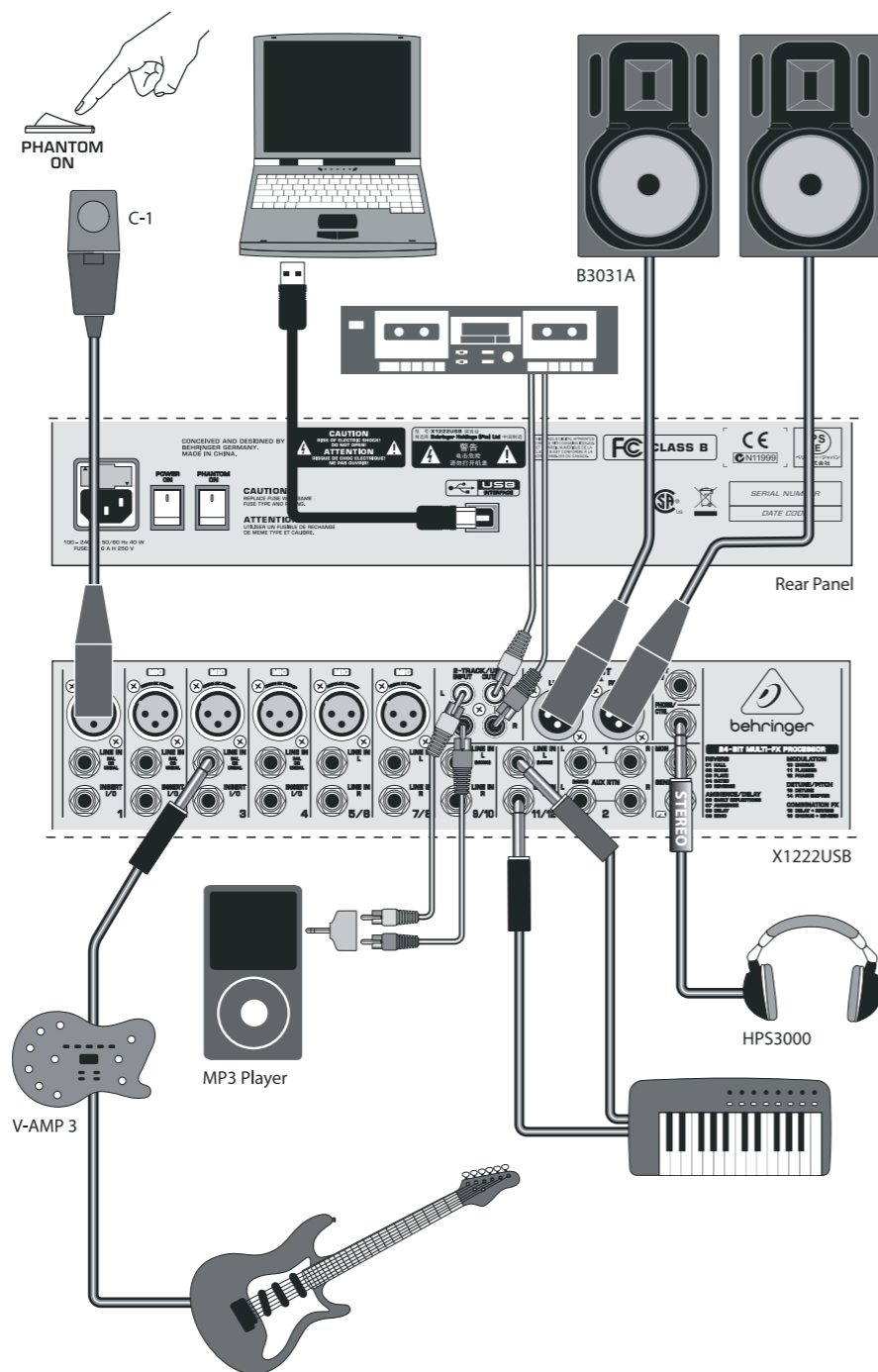

EN

ES

FR

DE

PT

XENYX X1832USB/X1222USB Hook-up

EN Step 1: Hook-Up

ES Paso 1: Conexión

FR Etape 1 : Connexions

DE Schritt 1: Verkabelung

PT Passo 1: Conexões

*Business/ multimedia presentation
 Presentación de negocio/multimedia
 Présentation commerciale/multimédia
 Business/Multimedia-Präsentation
 Apresentação empresarial/multimédia*

*Band or small church with external effects
 Banda o iglesia pequeña con efectos externos
 Groupe ou petite église avec effets externes
 Band oder kleine Kirche mit externen Effekten
 Banda ou pequena igreja com efeitos externos*

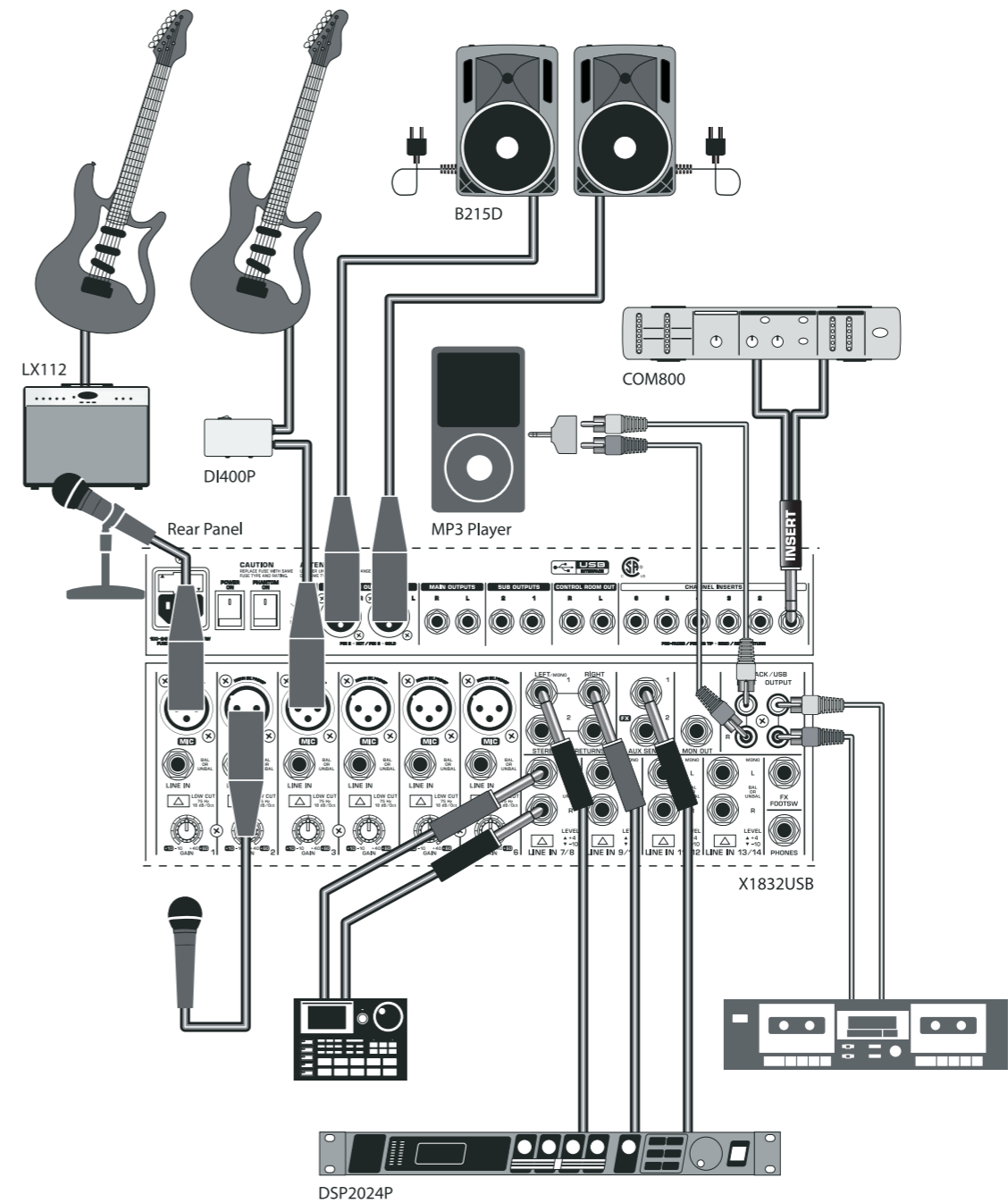
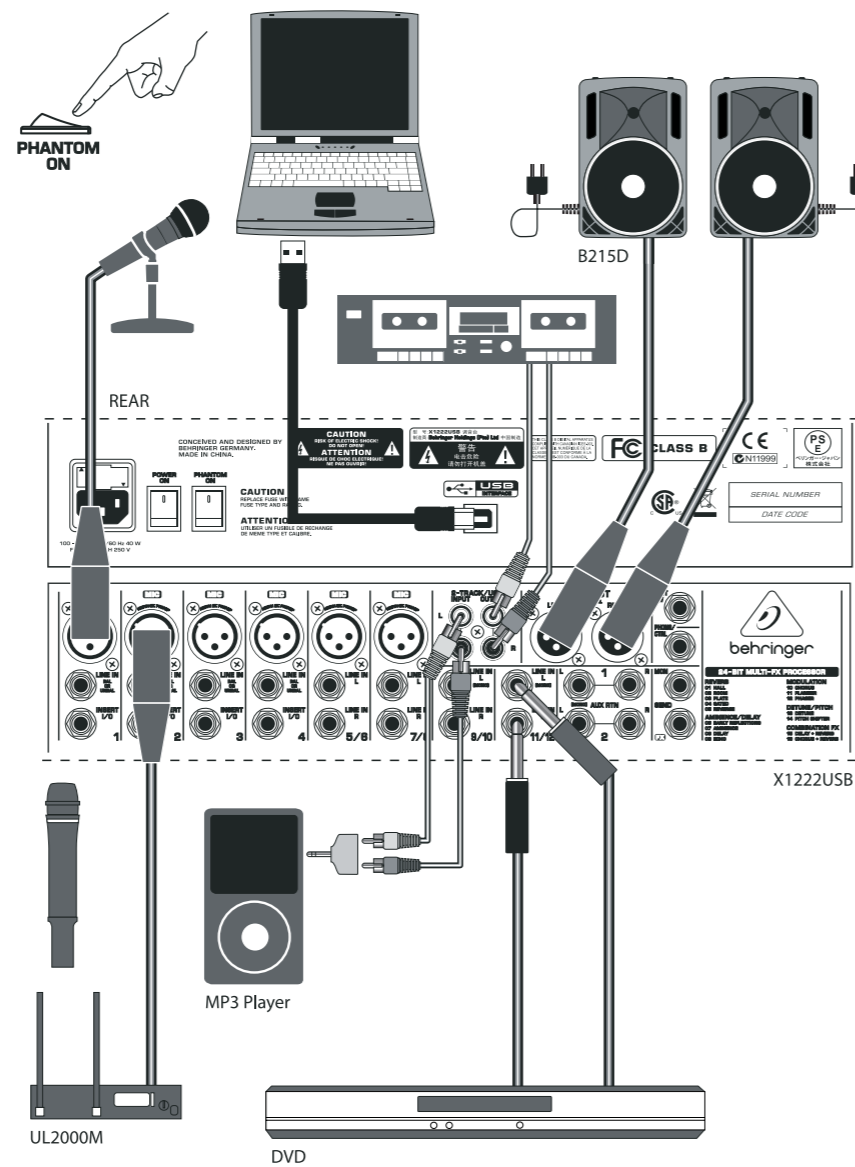

XENYX X1832USB/X1222USB Controls

EN Step 2: Controls

ES Paso 2: Controles

FR Etape 2 : Réglages

DE Schritt 2: Bedienelemente

PT Passo 2: Controles

COMP knob adjusts the amount of compression effect on the channel.

COMP, este control ajusta la cantidad de efecto de compresión en el canal.

Le potentiomètre **COMP** règle l'effet de compression sur le canal.

COMP-Regler stellt die Stärke des Kompressionseffekts im Kanal ein.

O botão **COMP** ajusta a quantidade do efeito de compressão no canal.

MON knob adjusts how much of the channel's signal routes to the MON SEND/OUT jack.

MON, este control ajusta qué parte de la señal del canal se dirige al jack MON SEND/OUT.

Le potentiomètre **MON** règle le volume du signal du canal envoyé au jack MON SEND/OUT.

MON-Regler stellt ein, wie viel des Kanalsignals auf die MON SEND/OUT-Buchse geleitet wird.

O botão **MON** ajusta a quantidade de sinal do canal encaminhada para a ficha MON SEND/OUT.

AUX 1 knob (X1832USB only) adjusts how much of the channel's signal routes to the AUX 1 jack. Press the PRE button when using AUX 1 as an extra monitor send.

SEND 1 est utilisée pour un haut-parleur supplémentaire.

AUX 1-Regler (nur X1832USB) stellt ein, wie viel des Kanalsignals auf die AUX 1-Buchse geleitet wird. Drücken Sie die PRE-Taste, wenn Sie AUX 1 als zusätzlichen Monitor-Send verwenden.

O botão **AUX 1** (apenas X1832USB) ajusta a quantidade de sinal do canal encaminhada para a ficha AUX 1. Prima o botão PRE ao utilizar AUX 1 como um envio adicional do monitor.

Le potentiomètre **AUX 1** (X1832USB uniquement) règle le volume du signal du canal envoyé au jack AUX 1. Appuyez sur la touche PRE lorsque la sortie AUX

FX knob adjusts how much of the channel's signal routes to the internal multi-FX processor or the AUX SEND 2/FX SEND jack.

FX, este control ajusta qué parte de la señal del canal se dirige al procesador multifectos interno o al jack AUX SEND 2/FX SEND.

Le potentiomètre **FX** règle le volume du signal du canal envoyé au processeur multi-effet interne ou au jack AUX SEND 2/FX SEND.

FX-Regler stellt ein, wie viel des Kanalsignals auf den internen Multi-Effektprozessor oder auf AUX SEND 2/FX SEND-Buchsen geleitet wird.

O botão **FX** ajusta a quantidade de sinal do canal encaminhada para o processador multi-efeitos interno ou ficha AUX SEND 2/FX SEND.

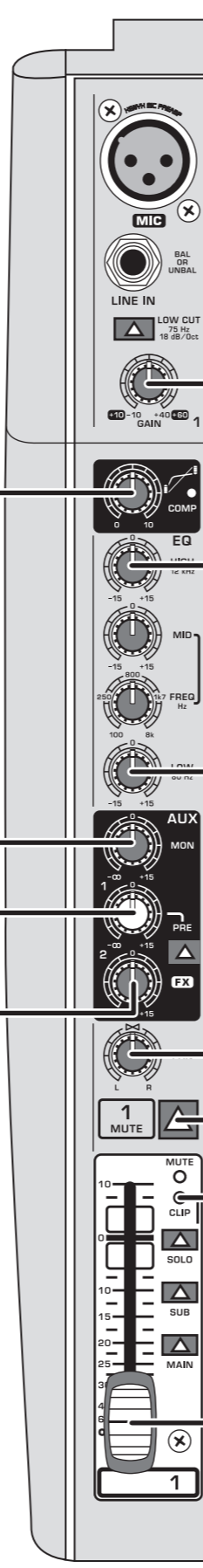

GAIN knob adjusts the sensitivity of the MIC and/or LINE inputs.

GAIN, este control ajusta la sensibilidad de las entradas MIC y/o LINE.

Le potentiomètre **GAIN** règle la sensibilité des entrées MIC et/ou LINE.

GAIN-Regler stellt die Empfindlichkeit des MIC- und/oder LINE-Eingangs ein.

O botão **GAIN** ajusta a sensibilidade das entradas MIC e/ou LINE.

EQ knobs adjust the high, mid and low frequencies of the channel. Adjust the **FREQ** knob on the X1832USB to select the specific frequency adjusted by the MID knob.

EQ, estos controles ajustan las frecuencias alta, media y baja del

canal. Ajuste el control **FREQ** en el X1832USB para seleccionar la frecuencia específica regulada con el control MID.

Les potentiomètres **EQ** règlent les fréquences aiguës, médiums et graves du canal. Réglez le potentiomètre **FREQ** du X1832USB

pour sélectionner la fréquence modifiée par le potentiomètre MID.

EQ-Regler stellen die hohen, mittleren und tiefen Frequenzen des Kanals ein. Verwenden Sie den **FREQ**-Regler beim X1832USB, um die spezifische über den MID-Regler geregelte Frequenz auszuwählen.

Os botões **EQ** ajustam as frequências altas, médias e baixas do canal. Ajuste o botão **FREQ** no X1832USB para seleccionar a frequência específica ajustada pelo botão MID.

PAN/BAL knob positions the channel in the stereo field.

PAN/BAL, este control sitúa el canal en el campo estéreo.

Le potentiomètre **PAN/BAL** détermine la position du canal dans le champ stéréo.

PAN/BAL-Regler positioniert den Kanal im Stereofeld.

O botão **PAN/BAL** posiciona o canal no campo estéreo.

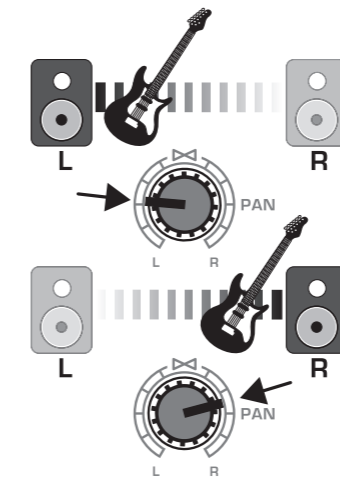

MUTE button mutes the channel.

MUTE, este botón silencia el canal.

La touche **MUTE** permet de désactiver le volume sonore du canal.

MUTE stellt den Kanal stumm.

O botão **MUTE** silencia o canal.

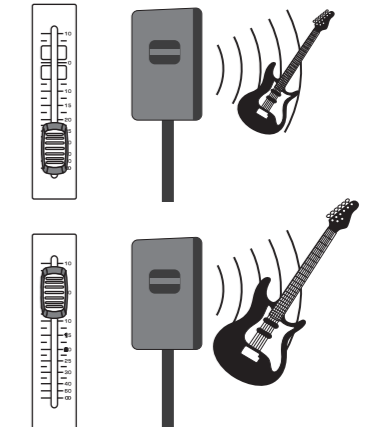

CHANNEL FADER adjusts the channel volume.

CHANNEL FADER ajusta el volumen del canal.

Le **FADER DE CANAL** permet de régler le volume du canal.

CHANNEL FADER zur Einstellung der Kanallautstärke.

O **CHANNEL FADER** ajusta o volume do canal.

CLIP LED lights when the channel signal overloads.

CLIP, estos LED se iluminan cuando la señal del canal se sobrecarga.

La **LED CLIP** s'allume lorsqu'une surcharge apparaît dans le signal du canal.

CLIP-LED leuchtet auf, wenn das Kanalsignal zu hoch ausgesteuert wird.

O **LED CLIP** acende-se quando o sinal do canal sobrecarrega.

XENYX X1832USB/X1222USB Controls

EN Step 2: Controls

ES Paso 2: Controles

FR Etape 2 : Réglages

DE Schritt 2: Bedienelemente

PT Passo 2: Controlos

FX SEND knob adjusts the amount of signal sent to the internal multi-FX processor or an external effects processor via the FX SEND jack.

FX SEND, este control ajusta la cantidad de señal que se envía al procesador de multiefectos interno o a un procesador de efectos externo a través del jack FX SEND.

Le potentiomètre **FX SEND** règle le volume du signal du canal envoyé au processeur multi-effet interne ou à un processeur d'effets externe via le jack FX SEND.

FX SEND-Regler stellt ein, wie viel des Signals über die FX SEND-Buchse auf den internen Multi-Effektprozessor oder einen externen Effektprozessor gesendet wird.

O botão **FX SEND** ajusta a quantidade de sinal enviada para o processador multi-efeitos interno ou para um processador de efeitos externo através da ficha FX SEND.

XPQ SURROUND knob adjusts the amount of stereo enhancement on the mix. Press the XPQ TO MAIN button to activate the effect.

XPQ SURROUND, este control ajusta la cantidad de mejora estéreo de la mezcla. Pulse el botón XPQ TO MAIN para activar el efecto.

Le potentiomètre **XPQ SURROUND** règle le volume d'accroissement stéréo du mix. Appuyez sur la touche XPQ TO MAIN pour activer cet effet.

XPQ SURROUND-Regler stellt die Intensität der Stereo-Verstärkung im Mix ein. Drücken Sie die XPQ TO MAIN-Taste, um den Effekt zu aktivieren.

O botão **XPQ SURROUND** ajusta a quantidade de melhoria de estéreo na mistura. Prima o botão XPQ TO MAIN para activar o efeito.

PHONES/CTRL ROOM knob adjusts the headphone or studio monitor volume.

PHONES/CTRL ROOM, este control ajusta el volumen de los auriculares o del monitor de estudio.

Le potentiomètre **PHONES/CTRL ROOM** règle le volume du casque ou du haut-parleur studio.

PHONES/CTRL ROOM-Regler stellt die Lautstärke der Kopfhörer bzw. Monitorlautsprecher im Studio ein.

O botão **PHONES/CTRL ROOM** ajusta o volume dos auscultadores ou do estúdio do monitor.

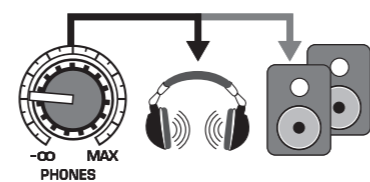

X1832USB

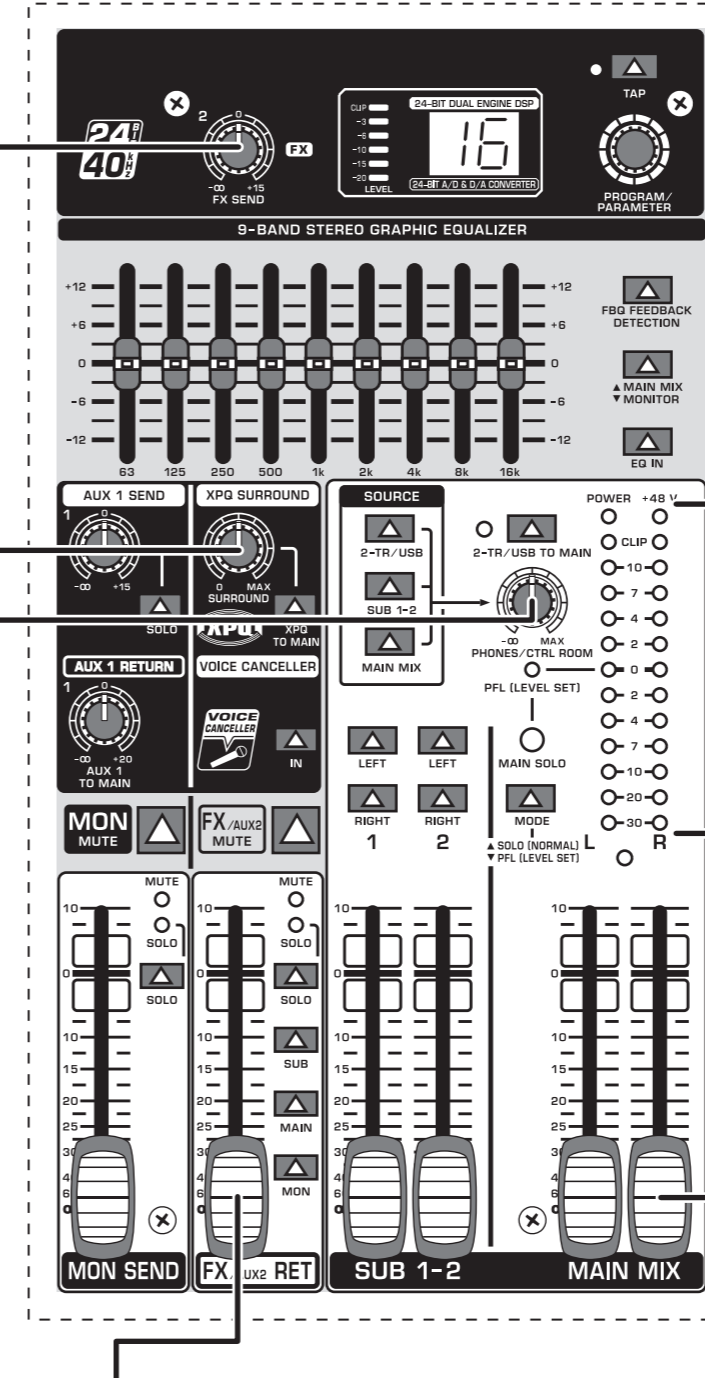

FX/AUX2 RET fader adjusts the amount of internal or external effects included in the mix.

FX/AUX2 RET, este fader ajusta la cantidad de efectos internos o externos incluida en la mezcla.

Le fader **FX/AUX2 RET** règle le volume du signal d'effets interne ou externe inclus dans le mix.

FX/AUX2 RET-Fader stellt ein, wie viel der internen oder externen Effekte in den Mix integriert wird.

O fader **FX/AUX2 RET** ajusta a quantidade de efeitos internos ou externos incluídos na mistura.

VU METER displays the MAIN OUTPUT signal level. Press the MODE button to switch between SOLO (normal) and PFL (pre-fader listen) for level setting purposes.

VU METER muestra el nivel de señal MAIN OUTPUT. Pulse el botón MODE para alternar entre SOLO (normal) y PFL (escucha pre-fader) al realizar los ajustes de nivel.

Le **VU-METRE** affiche le niveau du signal de la SORTIE MAIN. Appuyez sur la touche MODE pour passer de Solo (normal) à PFL (Pre-Fader Listen) lors du réglage des niveaux.

VU METER zeigt die Signalstärke des MAIN OUTPUT an. Drücken Sie die MODE-Taste, um zwischen SOLO (normal) und PFL (Pre-Fader Listen) zur Einstellung der Signalstärke zu wechseln.

O **VU METER** (MEDIDOR DE VU) apresenta o nível do sinal MAIN OUTPUT. Prima o botão MODE para alternar entre SOLO (normal) e PFL (audição pré-fader) para fins de definição de nível.

MAIN MIX faders adjust the overall output of the mixer.

MAIN MIX, estos faders ajustan la salida general de la mesa de mezclas.

Les faders **MAIN MIX** règlent la sortie globale de la console.

MAIN MIX-Fader stellen den Summenausgangspegel des Mischpults ein.

Os faders **MAIN MIX** ajustam a saída geral do misturador.

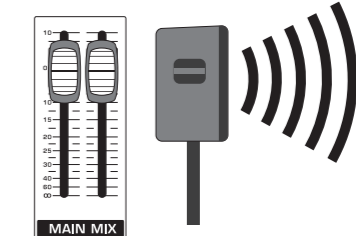
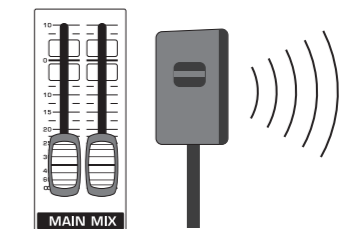

EN

ES

FR

DE

PT

XENYX X1832USB/X1222USB Controls

EN Step 2: Controls

ES Paso 2: Controles

FR Etape 2 : Réglages

DE Schritt 2: Bedienelemente

PT Passo 2: Controles

GRAPHIC EQ adjusts specific frequencies in the sound spectrum.

GRAPHIC EQ ajusta las frecuencias específicas en el espectro sonoro.

GRAPHIC EQ règle les fréquences spécifiques du spectre sonore.

GRAFISCHER EQ stellt spezifische Frequenzen im Klangspektrum ein.

O **GRAPHIC EQ** ajusta frequências específicas no espectro de som.

VOICE CANCELLER button filters out vocal frequencies from audio plugged into the 2-TRACK INPUT, enabling your mixer to act as a karaoke machine.

VOICE CANCELLER, este botón filtra las frecuencias vocales del audio conectado a la entrada 2-TRACK, permitiendo a la mesa de mezclas funcionar como un equipo de karaoke.

La touche **VOICE CANCELLER** élimine les fréquences vocales des sources audio branchées sur l'ENTREE 2-TRACK, permettant ainsi à votre console de jouer le rôle de karaoké.

VOICE CANCELLER-Taste filtert Stimmenfrequenzen aus dem Signal am Eingang 2-TRACK INPUT heraus, damit Ihr Mischpult als Karaoke-Maschine dienen kann.

O botão **VOICE CANCELLER** filtra frequências vocais do áudio ligado a 2-TRACK INPUT, permitindo que o misturador funcione como um karaoke.

MON SEND fader adjusts the amount of signal sent to a monitor speaker via the MON OUT jack.

MON SEND, este fader ajusta la cantidad de señal que se envía hasta un altavoz de monitoreo a través del jack MON OUT.

Le fader **MON SEND** règle le volume du signal envoyé à un haut-parleur de retour via le jack MON OUT.

MON SEND-Fader stellt ein, wie viel des Signals über die MON OUT-Buchse auf einen Monitorlautsprecher geleitet wird.

O fader **MON SEND** ajusta a quantidade de sinal enviada para um altifalante do monitor através da ficha MON OUT.

X1832USB

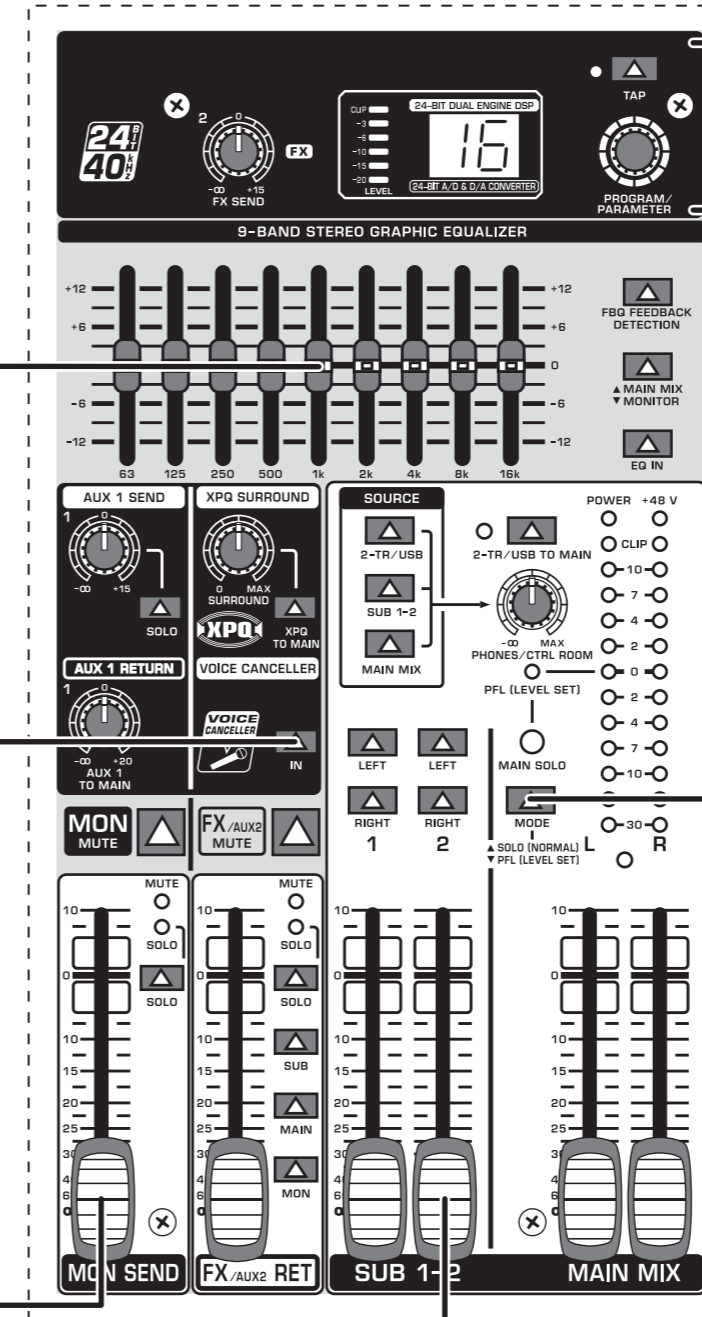

MULTI-FX PROCESSOR adds a selected sound effect to any channels whose FX knob is turned up. See the Multi-FX Processor section for details.

MULTI-FX PROCESSOR añade un efecto de sonido seleccionado a cualquier canal en el que esté activado el control FX. Consulte la información detallada en la sección Procesador de multiefectos.

Le **PROCESSEUR MULTI-EFFET** ajoute l'effet sonore sélectionné aux canaux dont le potentiomètre FX est activé. Reportez-vous à la section Processeur multi-effet pour en savoir plus.

MODE button determines whether the channels' SOLO button operates as 'Solo in Place' (button out) or 'Pre-Fader Listen' (button in). PFL is preferred for gain setting purposes.

MODE, este botón determina si el botón SOLO de los canales funciona como 'Solo in Place' (botón sin pulsar) o 'Pre-Fader Listen' (botón pulsado). Es preferible la escucha pre-fader para ajustar la ganancia.

La touche **MODE** permet de choisir si la touche SOLO des canaux doit fonctionner comme SOLO (« Solo in Place », touche relâchée) ou comme PFL (« Pre-Fader Listen », touche enfoncée). Sélectionnez PFL pour régler le gain.

MULTI-FX PROCESSOR fügt allen Kanälen, deren FX-Regler aufgedreht ist, einen ausgewählten Effekt hinzu. Details siehe Multi-Effektprozessor.

O **MULTI-FX PROCESSOR** (Processador Multi-Efeitos) adiciona um efeito de som seleccionado aos canais em que o botão de efeitos tenha sido activado. Consulte a secção Processor Multi-Efeitos para obter mais informações.

MODE-Taste bestimmt, ob die SOLO-Taste des Kanals als «Solo in Place» (Taste nicht eingedrückt) oder als «Pre-Fader Listen» (PFL, Taste eingedrückt) arbeitet. Zum Einstellen der Signalstärke wird PFL bevorzugt.

O botão **MODE** determina se o botão SOLO dos canais funciona como "Solo activado" (botão desligado) ou "Audição de pré-fader" (botão ligado). A audição de pré-fader (PFL) é recomendada para fins de definição de ganho.

SUB 1-2 faders adjust the output of the SUB OUTPUT jacks.

SUB 1-2, estos faders ajustan la salida de los jacks SUB OUTPUT.

Les faders **SUB 1-2** règlent la sortie des jacks SORTIE SUB.

SUB 1-2-Fader stellen die Signalstärke der SUB-OUTPUT-Buchsen ein.

Os faders **SUB 1-2** ajustam a saída das fichas SUB OUTPUT.

EN

ES

FR

DE

PT

XENYX X1832USB/X1222USB Controls

EN Step 2: Controls

ES Paso 2: Controles

FR Etape 2 : Réglages

DE Schritt 2: Bedienelemente

PT Passo 2: Controlos

XPQ SURROUND knob adjusts the amount of stereo enhancement on the mix. Press the XPQ TO MAIN button to activate the effect.

XPQ SURROUND, este control ajusta la cantidad de mejora estéreo de la mezcla. Pulse el botón XPQ TO MAIN para activar el efecto.

Le potentiomètre **XPQ SURROUND** règle le volume d'accroissement stéréo du mix. Appuyez sur la touche XPQ TO MAIN pour activer cet effet.

XPQ SURROUND-Regler stellt die Intensität der Stereo-Verstärkung im Mix ein. Drücken Sie die XPQ TO MAIN-Taste, um den Effekt zu aktivieren.

O botão **XPQ SURROUND** ajusta a quantidade de melhoria de estéreo na mistura. Prima o botão XPQ TO MAIN para activar o efeito.

VOICE CANCELLER button filters out vocal frequencies from audio plugged into the 2-TRACK INPUT, enabling your mixer to act as a karaoke machine.

VOICE CANCELLER, este botón filtra las frecuencias vocales del audio conectado a la entrada 2-TRACK, permitiendo a la mesa de mezclas funcionar como un equipo de karaoke.

La touche **VOICE CANCELLER** élimine les fréquences vocales des sources audio branchées sur l'ENTREE 2-TRACK, permettant ainsi à votre console de jouer le rôle de karaoké.

VOICE CANCELLER-Taste filtert Stimmenfrequenzen aus dem Signal am Eingang 2-TRACK INPUT heraus, damit Ihr Mischpult als Karaoke-Maschine dienen kann.

O botão **VOICE CANCELLER** filtra frequências vocais do áudio ligado a 2-TRACK INPUT, permitindo que o misturador funcione como um karaoké.

MON SEND fader adjusts the amount of signal sent to a monitor speaker via the MON SEND jack.

MON SEND, este fader ajusta la cantidad de señal que se envía hasta un altavoz de monitoreo a través del jack MON SEND.

Le fader **MON SEND** règle le volume du signal envoyé à un haut-parleur de retour via le jack MON SEND.

MON SEND-Fader stellt ein, wie viel des Signals über die MON SEND-Buchse auf einen Monitorlautsprecher geleitet wird.

O fader **MON SEND** ajusta a quantidade de sinal enviada para um altifalante do monitor através da ficha MON SEND.

FX SEND fader adjusts the amount of signal sent to the internal multi-FX processor or an external effects processor via the FX SEND jack.

FX SEND, este fader ajusta la cantidad de señal que se envía al procesador de multiefectos interno

o a un procesador de efectos externo a través del jack FX SEND.

Le fader **FX SEND** règle le volume du signal du canal envoyé au processeur multi-effet interne ou à un processeur d'effets externe via le jack FX SEND.

FX SEND-Fader stellt ein, wie viel des Signals über die FX SEND-Buchse auf den internen Multi-Effektprozessor oder einen externen Effektprozessor gesendet wird.

O fader **FX SEND** ajusta a quantidade de sinal enviada para o

processador multi-efeitos interno ou para um processador de efeitos externo através da ficha FX SEND.

GRAPHIC EQ adjusts specific frequencies in the sound spectrum.

GRAPHIC EQ ajusta las frecuencias específicas en el espectro sonoro.

GRAPHIC EQ règle les fréquences spécifiques du spectre sonore.

GRAFISCHER EQ stellt spezifische Frequenzen im Klangspektrum ein.

O **GRAPHIC EQ** ajusta frequências específicas no espectro de som.

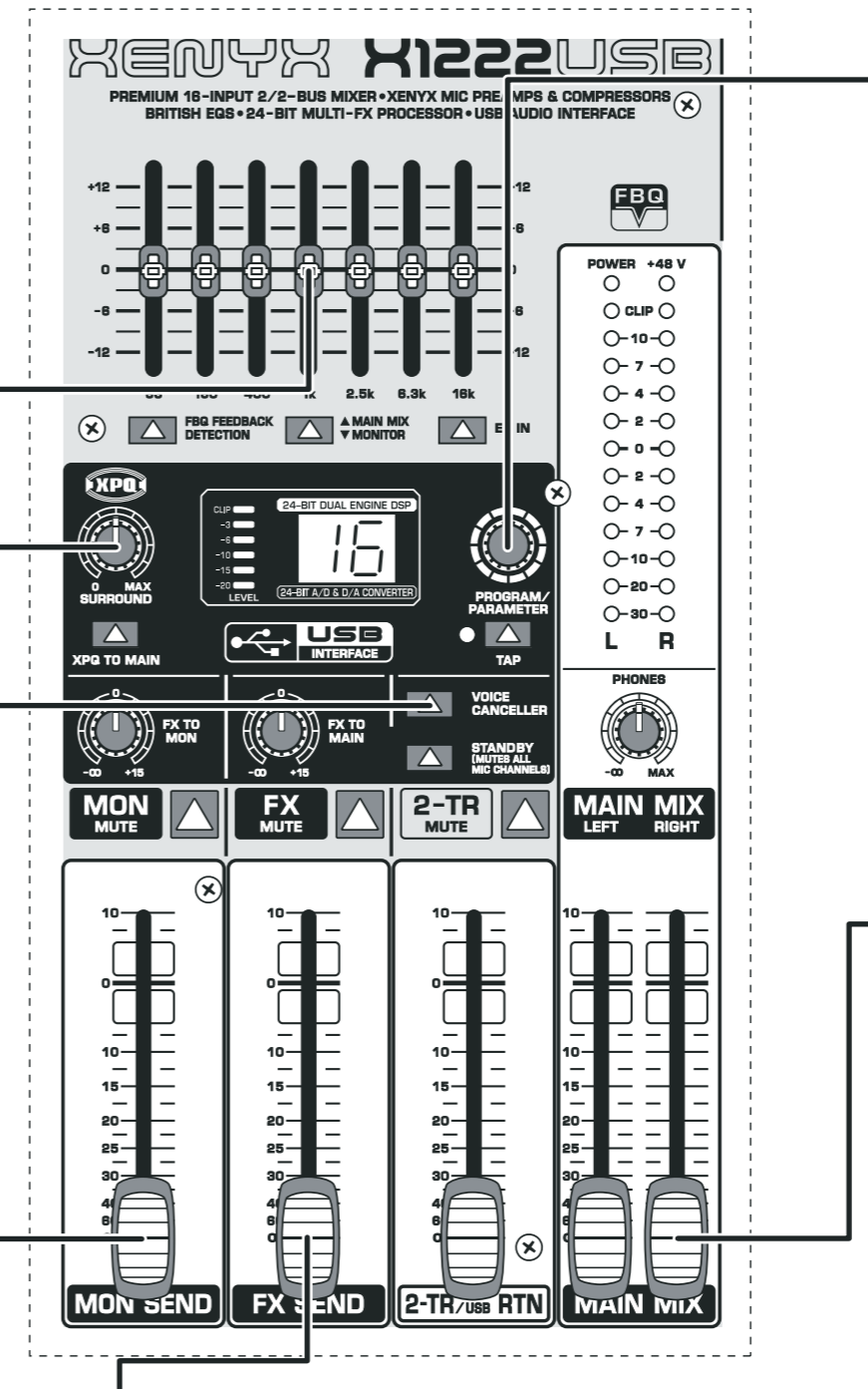

MULTI-FX PROCESSOR adds a selected sound effect to any channels whose FX knob is turned up. See the Multi-FX Processor section for details.

MULTI-FX PROCESSOR añade un efecto de sonido seleccionado a cualquier canal en los que esté activado el control FX. Consulte la información detallada en la sección Procesador de multiefectos.

Le **PROCESSEUR MULTI-EFFET** ajoute l'effet sonore sélectionné aux canaux dont le potentiomètre FX est activé. Reportez-vous à la section Processeur multi-effet pour en savoir plus.

MULTI-FX PROCESSOR fügt allen Kanälen, deren FX-Regler aufgedreht ist, einen ausgewählten Effekt hinzu. Details siehe Multi-Effektprozessor.

O **MULTI-FX PROCESSOR** (Processador Multi-Efeitos) adiciona um efeito de som seleccionado aos canais em que o botão de efeitos tenha sido activado. Consulte a secção Processador Multi-Efeitos para obter mais informações.

MAIN MIX faders adjust the overall output of the mixer.

MAIN MIX faders adjust the overall output of the mixer.

Les faders **MAIN MIX** règlent la sortie globale de la console.

MAIN MIX-Fader stellen den Summenausgangspegel des Mischpults ein.

Os faders **MAIN MIX** ajustam a saída geral do misturador.

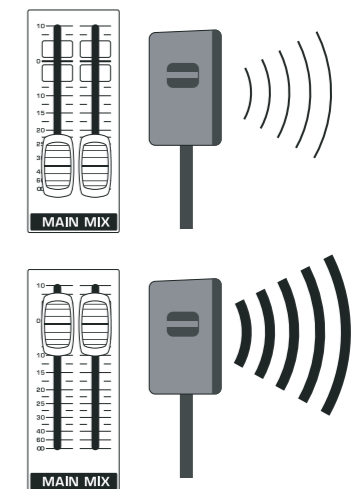

XENYX X1832USB/X1222USB Controls

EN Step 2: Controls

ES Paso 2: Controles

FR Etape 2 : Réglages

DE Schritt 2: Bedienelemente

PT Passo 2: Controlos

FX TO MON and **FX TO MAIN** knobs adjust the amount of signal from the internal multi-FX processor or an external effects processor that is included in the main or monitor mix.

FX TO MON y **FX TO MAIN**, estos controles ajustan la cantidad de señal del procesador de multiefectos interno o de un procesador

de efectos externo incluido en la mezcla principal o del monitor.

Les potentiomètres **FX TO MON** et **FX TO MAIN** règlent le volume du signal provenant du processeur multi-effet interne ou d'un processeur d'effets externe inclus dans le mix principal ou dans le mix de retour.

FX TO MON und **FX TO MAIN**-Regler stellen ein, wie viel des Signals vom internen Multi-Effektprozessor oder von einem externen Effektprozessor in den Main- oder Monitor-Mix integriert wird.

Os botões **FX TO MON** e **FX TO MAIN** ajustam a quantidade de sinal do processador multi-

efeitos interno ou de um processador de efeitos externo incluído na mistura principal ou de monitor.

POWER ON switch turns the mixer on and off.

POWER ON, este interruptor enciende y apaga la mesa de mezclas.

POWER ON permet d'allumer ou d'éteindre la console.

POWER ON-Schalter schaltet das Mischpult ein und aus.

O botão **POWER ON** liga e desliga o misturador.

PHANTOM ON switch sends 48 V to the XLR inputs for use with condenser microphones.

PHANTOM ON, este interruptor envía 48 V a las entradas XLR para usarlas con micrófonos de condensador.

Le commutateur **PHANTOM ON** envoie 48 V aux entrées XLR, dans le cas de l'utilisation de microphones électrostatiques.

PHANTOM ON-Schalter liefert 48 V an die

XLR-Eingänge zur Verwendung von Kondensatormikrofonen.

O botão **PHANTOM ON** envia 48 V para as entradas XLR para utilização com microfones condensadores.

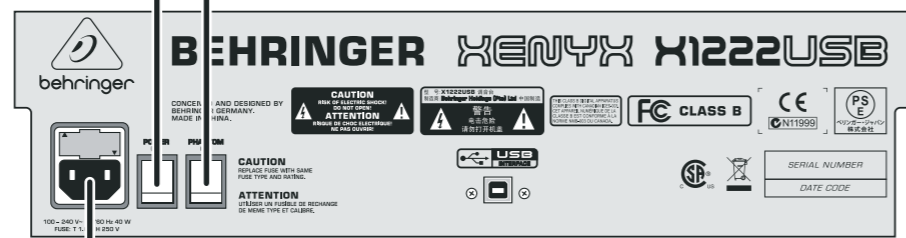
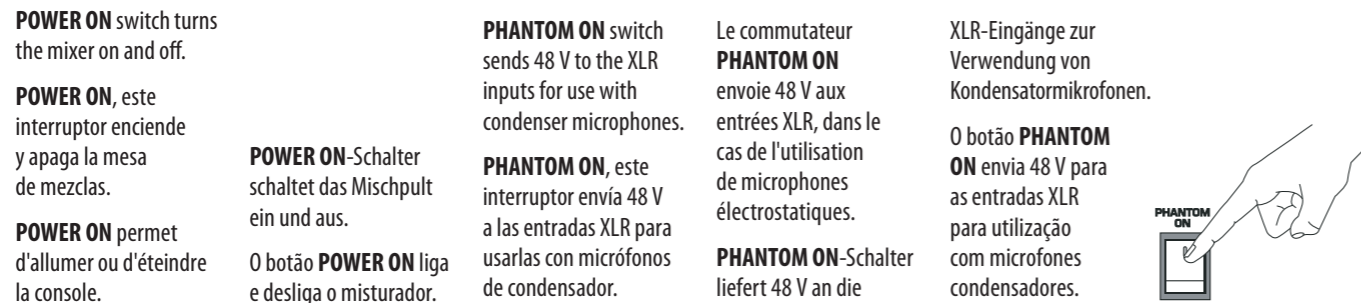
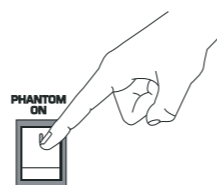

AC IN accepts the included power cable for connection to a mains outlet.

ENTRADA DE AC acepta el cable de alimentación que se incluye para la conexión a una toma de corriente.

AC IN permet de connecter le câble d'alimentation inclus à l'alimentation secteur.

AC IN dient zum Anschluss des mitgelieferten Netzkabels an einer Steckdose.

O **AC IN** aceita o cabo de alimentação incluído para ligação a uma tomada eléctrica.

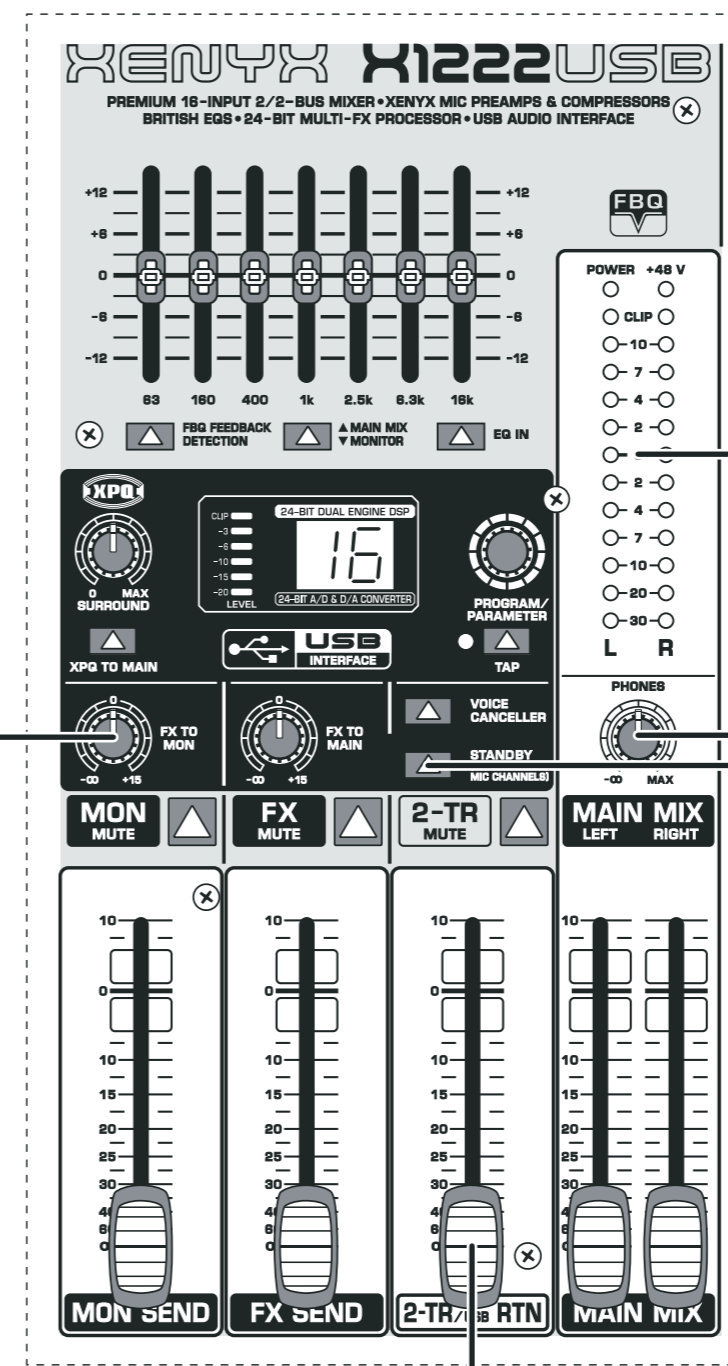
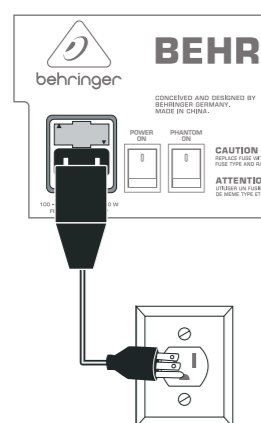

VU METER displays the MAIN OUTPUT signal level.

VU METER muestra el nivel de la señal MAIN OUTPUT.

Le **VU-METRE** affiche le niveau du signal de la SORTIE MAIN.

VU METER zeigt die Signalstärke des MAIN OUTPUT an.

O **VU METER** (MEDIDOR DE VU) apresenta o nível do sinal MAIN OUTPUT.

PHONES knob adjusts the headphone volume.

PHONES, este control ajusta el volumen de los auriculares.

Le potentiomètre **PHONES** règle le volume du casque.

PHONES-Regler stellt die Lautstärke des Kopfhörers ein.

O botão **PHONES** ajusta o volume dos auscultadores.

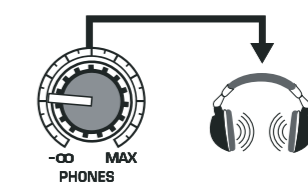

2-TR/USB RTN fader adjusts the level of the 2-track RCA inputs or USB input.

2-TR/USB RTN, este fader ajusta el nivel de las entradas 2-track RCA o entrada USB.

Le fader **2-TR/USB RTN** règle le niveau des entrées RCA 2-track ou de l'entrée USB.

2-TR/USB RTN-Fader stellt den Pegel der 2-Spur-Cinch-Eingänge oder des USB-Eingangs ein.

O fader **2-TR/USB RTN** ajusta o nível das entradas RCA de 2 pistas ou da entrada USB.

STANDBY button mutes all microphone channels.

STANDBY, este botón silencia todos los canales de microfono.

La touche **STANDBY** permet de désactiver le volume sonore de tous les canaux microphone.

STANDBY-Taste schaltet alle Mikrofonkanäle stumm.

O botao **STANDBY** silencia todos os canais microfone.

FBQ FEEDBACK DETECTION

EN If feedback occurs, press the EQ IN and FBQ FEEDBACK DETECTION buttons. Press the MAIN MIX/MONITOR button to assign the graphic EQ to the mains or monitor speakers.

ES Si se produce realimentación, pulse los botones EQ IN y FBQ FEEDBACK DETECTION. Pulse el botón MAIN MIX/MONITOR para asignar el ecualizador gráfico a la corriente eléctrica o a los altavoces de monitoreo.

FR En cas de larsen, appuyez sur les touches EQ IN et FBQ FEEDBACK DETECTION. Appuyez sur la touche MAIN MIX/MONITOR pour affecter l'égaliseur graphique aux haut-parleurs principaux ou aux haut-parleurs de retour.

DE Wenn eine Rückkopplung auftritt, drücken Sie die EQ IN- und die FBQ FEEDBACK DETECTION-Taste. Drücken Sie die MAIN MIX/MONITOR-Taste, um den grafischen EQ den Main- oder Monitor-Lautsprechern zuzuweisen.

PT Caso ocorra feedback, prima os botões EQ IN e FBQ FEEDBACK DETECTION. Prima o botão MAIN MIX/MONITOR para atribuir o EQ gráfico aos altifalantes principais ou do monitor.

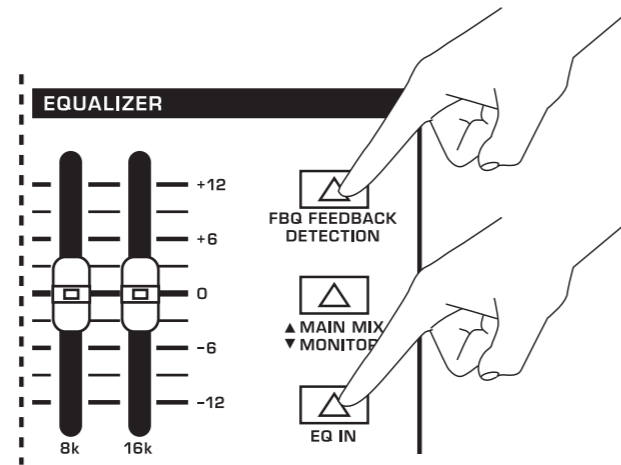

EN Lower the lit EQ slider until feedback stops.

ES Deslice hacia abajo el control de dicho ecualizador hasta que se detenga la realimentación.

FR Abaissez le curseur EQ allumé jusqu'à ce que le larsen s'interrompe.

DE Senken Sie den leuchtenden EQ-Fader ab, bis die Rückkopplung aufhört.

PT Baixe a barra EQ acesa até que o feedback pare.

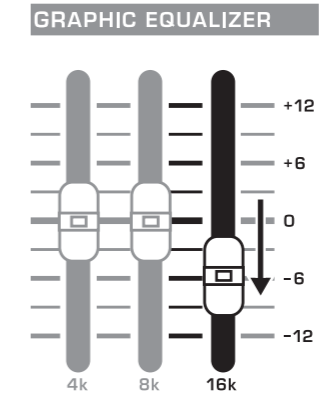

EN An LED will light on the EQ slider that corresponds with the feedback frequency.

ES Se encenderá un LED en el control del ecualizador que corresponde a la frecuencia de realimentación.

FR Une LED s'allume sur le curseur EQ correspondant à la fréquence de larsen.

DE Eine LED leuchtet bei dem EQ-Fader auf, bei dessen Frequenz die Rückkopplung auftritt.

PT Irá acender um LED na barra EQ, que corresponde à frequência do feedback.

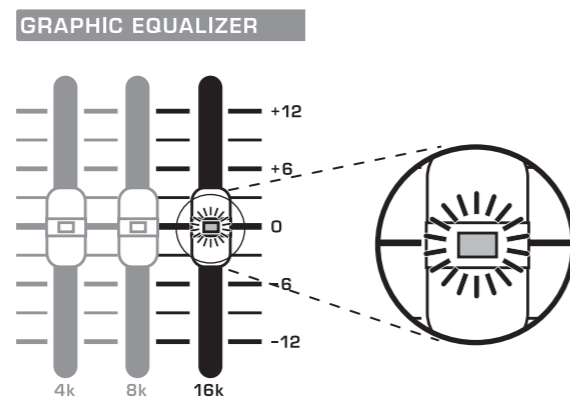

XENYX X1832USB/X1222USB Getting started

EN Step 3: Getting started

ES Paso 3: Puesta en marcha

FR Etape 3 : Mise en oeuvre

DE Schritt 3: Erste Schritte

PT Passo 3: Primeiros Passos

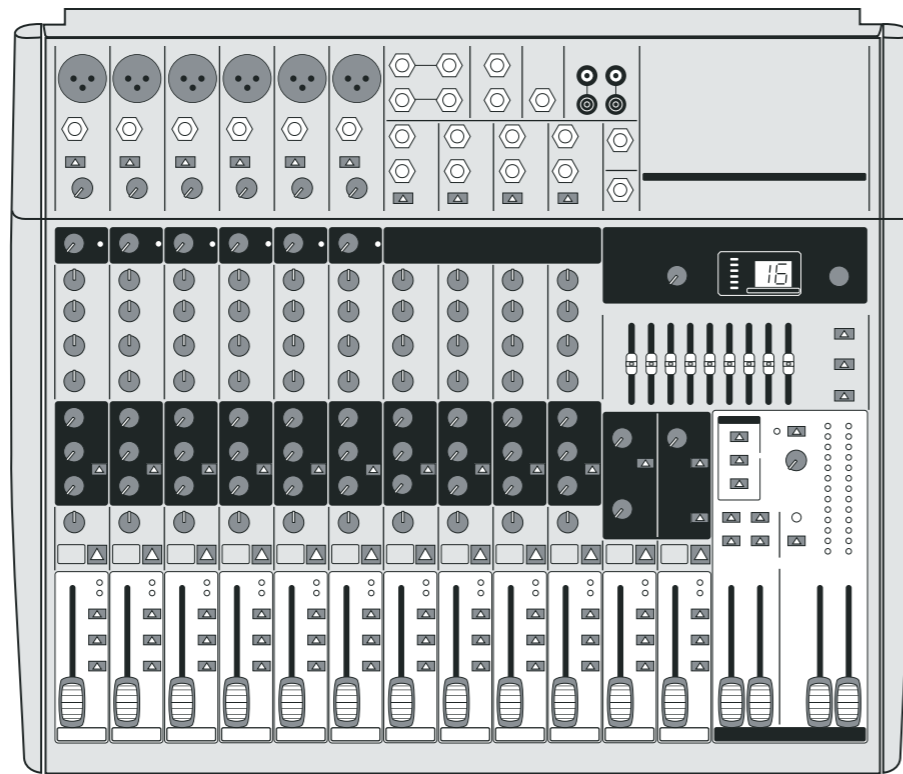

- 1** EN Make sure the power to all devices is turned off!
ES ¡Asegúrese de que la alimentación de todos los dispositivos esté apagada!

FR Vérifiez que tous les appareils sont hors tension.

DE Achten Sie darauf, dass alle Geräte ausgeschaltet sind!

PT Certifique-se de que a alimentação de todos os dispositivos está desligada!

- 2** EN Connect all the appropriate power, audio and USB cables to the mixer.
ES Conecte todos los cables de alimentación, audio y USB adecuados a la mesa de mezclas.

FR Branchez les câbles d'alimentation, audio et USB appropriés à la console.

DE Schließen Sie alle benötigten Stromversorgungs-, Audio- und USB-Kabel am Mischpult an.

PT Ligue ao misturador todos os cabos de alimentação, áudio e USB adequados.

- 3** EN Set all controls as shown above (EQ and PAN/BAL centered, GRAPHIC EQ sliders centered, all others down/off).

ES Establezca todos los controles tal y como se indica más arriba (EQ y PAN/BAL centrados, controles deslizantes GRAPHIC EQ centrados y el resto abajo/apagados).

FR Réglez toutes les commandes comme sur la figure (EQ et PAN/BAL au centre, curseurs GRAPHIC EQ au centre, tous les autres éteints/en butée gauche).

DE Stellen Sie alle Bedienelemente wie oben gezeigt ein (EQ und PAN/BAL in die Mitte, GRAPHIC EQ in die Mitte, alle anderen nach unten/aus).

PT Defina todos os comandos conforme indicado acima (EQ e PAN/BAL centrados, barras GRAPHIC EQ centradas, todos os outros para baixo/desligados).

- 4** EN Turn the mixer on.
ES Encienda la mesa de mezclas.

FR Mettez la console en marche.

DE Schalten Sie das Mischpult ein.

PT Ligue o misturador.

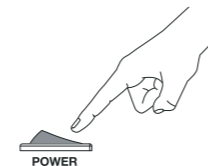

- 5** EN Set the GAIN for each channel. See the Gain Setting section for details.
ES Establezca GAIN para cada canal. Consulte los detalles en la sección Ajuste de la ganancia.

FR Réglez le GAIN de chaque canal. Reportez-vous à la section Réglage du gain pour en savoir plus.

DE Stellen Sie GAIN für jeden Kanal ein. Details finden Sie im Kapitel „Einstellen des Kanalpegels“.

PT Defina o GAIN (GANHO) para cada canal. Consulte a secção Definição de Ganho para obter mais informações.

- 6** EN With the MAIN MIX faders and PHONES/CTRL ROOM knob all the way down, turn your PA system or powered monitors on.

ES Con los faders MAIN MIX y el control PHONES/CTRL ROOM situados hacia abajo por completo, encienda su amplificador de potencia o monitores con alimentación.

FR Laissez les faders MAIN MIX et le potentiomètre PHONES/CTRL ROOM au minimum et allumez votre amplificateur de puissance ou vos haut-parleurs actifs.

DE Schalten Sie Ihr Beschallungssystem oder ihre aktiven Monitorlautsprecher ein, während sich die MAIN MIX-Fader und PHONES/CTRL ROOM-Regler in unterster Stellung befinden.

PT Com os faders MAIN MIX e o botão PHONES/CTRL ROOM totalmente para baixo, ligue o sistema PA ou monitores alimentados.

- 7** EN Slowly raise the MAIN MIX faders or PHONES/CTRL ROOM knob to 0 or to desired level.

ES Eleve lentamente los faders MAIN MIX o el control PHONES/CTRL ROOM hasta 0, o hasta el nivel deseado.

FR Montez lentement les faders MAIN MIX ou le potentiomètre PHONES/CTRL ROOM pour les placer sur 0 ou sur le niveau désiré.

DE Bewegen Sie den MAIN MIX-Fader oder den PHONES/CTRL ROOM-Regler in die Stellung „0“ oder auf den gewünschten Pegel.

PT Eleve lentamente o comando dos faders MAIN MIX ou PHONES/CTRL ROOM para 0 ou para o nível desejado.

- 8** EN On the X1832USB, press the MAIN button on each channel to assign the channel to the MAIN MIX.

ES En el X1832USB, pulse el botón MAIN de cada canal para asignar el canal a MAIN MIX.

FR Sur le X1832USB, appuyez sur la touche MAIN de chaque canal pour affecter le canal au MAIN MIX.

DE Drücken Sie beim X1832USB die MAIN-Taste für jeden Kanal, der dem MAIN MIX zugewiesen werden soll.

PT No X1832USB, prima o botão MAIN em cada canal para atribuir o canal para MAIN MIX.

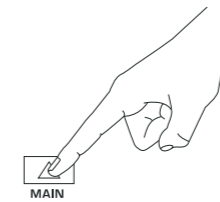

- 9** EN Adjust the relative level of various microphones and instruments by raising each CHANNEL FADER.

ES Ajuste el nivel relativo de los diversos micrófonos e instrumentos elevando cada CHANNEL FADER.

FR Réglez le niveau relatif des microphones et des instruments en montant chaque FADER DE CANAL.

DE Stellen Sie die relativen Pegel verschiedener Mikrofone und Instrumente ein, indem Sie die Fader der jeweiligen Kanäle nach oben schieben.

PT Ajuste o nível relativo de diversos microfones e instrumentos, elevando cada CHANNEL FADER.

- 10** EN Adjust the left-right position of a channel in the stereo field if necessary by turning the channel's PAN or BAL knob.

ES Ajuste la posición izquierda-derecha de un canal en el campo estéreo si es necesario girando el control PAN o BAL del canal.

FR Le cas échéant, réglez la position droite-gauche des canaux dans le champ stéréo en tournant le potentiomètre PAN ou BAL correspondant.

DE Stellen Sie bei Bedarf die Position eines Kanals im Stereofeld ein, indem Sie den PAN- oder BAL-Regler des jeweiligen Kanals nach rechts oder links drehen.

PT Ajuste a posição esquerda-direita de um canal no campo estéreo, se necessário, rodando o botão PAN ou BAL do canal.

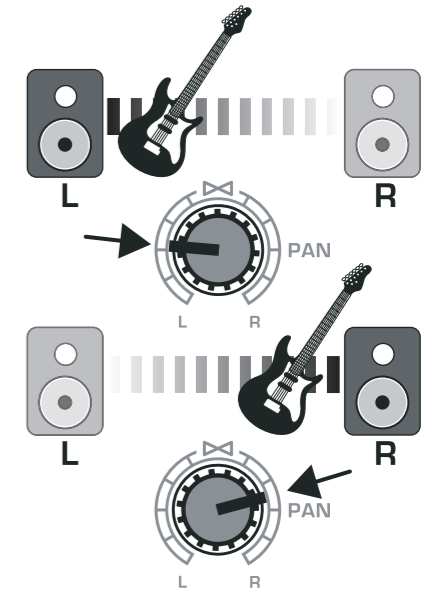

- 11** EN Adjust the COMP knob to add compression to an input if necessary.
ES Ajuste el control COMP para añadir compresión a una entrada si es necesario.

FR Le cas échéant, réglez le potentiomètre COMP pour ajouter une compression à une entrée.

DE Fügen Sie bei Bedarf mit dem COMP-Regler einem Eingang Kompression hinzu.

PT Ajuste o botão COMP para adicionar compressão a uma entrada se necessário.

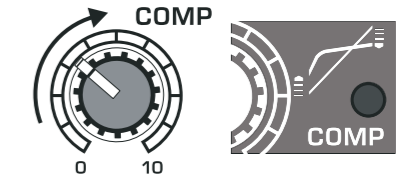

- 12** EN For live applications, adjust the overall output from the mixer to the power amp or powered speakers by raising the MAIN MIX fader. If the red CLIP LEDs on the VU METER light, lower the MAIN MIX fader.

ES Para las aplicaciones en directo, ajuste la salida general desde la mesa de mezclas hasta el amplificador de potencia o los altavoces alimentados elevando el fader MAIN MIX. Baje el fader MAIN MIX si los LED CLIP en el VU METER se encienden.

XENYX X1832USB/X1222USB Getting started

EN Step 3: Getting started

ES Paso 3: Puesta en marcha

FR Etape 3 : Mise en oeuvre

DE Schritt 3: Erste Schritte

PT Passo 3: Primeiros Passos

FR Pour les applications live, réglez la sortie globale de la console vers l'amplificateur de puissance ou les haut-parleurs actifs en montant le fader MAIN MIX. Si les LED rouge CLIP du VU-METRE s'allument, baissez le fader MAIN MIX.

DE Stellen Sie bei Live-Anwendungen den Summenpegel vom Mischpult zum Verstärker oder zur Aktivbox ein, indem Sie den MAIN MIX-Fader nach oben schieben. Wenn die roten CLIP-LEDs am VU-Meter aufleuchten, schieben Sie den MAIN MIX-Fader nach unten.

PT Para aplicações em directo, ajuste a saída geral do misturador para o amplificador de potência ou colunas com alimentação elevando o fader MAIN MIX. Se os LEDs CLIP vermelhos no VU METER acenderem, baixe o fader MAIN MIX.

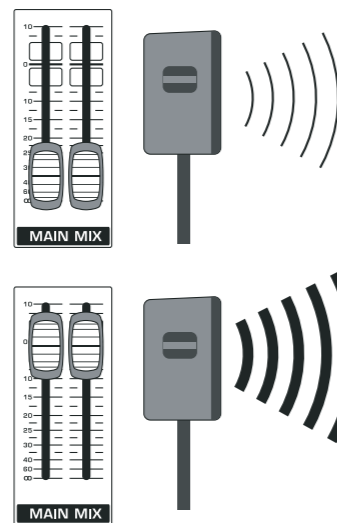

13 **EN** Use the channel MON knobs and MON SEND fader to send the channel signals to a monitor speaker connected to the MON SEND/OUT jack.

ES Utilice los controles MON del canal y el fader MON SEND para enviar las señales del canal a un altavoz de monitoreo conectado al jack MON SEND/OUT.

FR Utilisez les potentiomètres MON et le fader MON SEND pour envoyer les signaux du canal au haut-parleur de retour branché au jack MON SEND/OUT.

DE Verwenden Sie die MON-Regler der jeweiligen Kanäle und den MON SEND-Fader, um die Kanalsignale auf einen Monitorlautsprecher zu leiten, der an der MON SEND/OUT-Buchse angeschlossen ist.

PT Utilize os botões do canal MON e o fader MON SEND para enviar os sinais do canal para um altifalante de monitor ligado à ficha MON SEND/OUT.

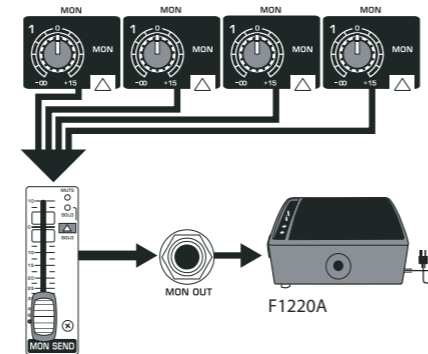

14 **EN** Use the channel FX knobs and FX SEND fader/knob to send the channel signals to an effects processor connected to the FX SEND jack. Connect the returning signal from the processor to the AUX RETURN jacks.

ES Utilice los controles FX del canal y el fader/control FX SEND para enviar las señales del canal a un procesador de efectos conectado al jack FX SEND. Conecte la señal que retorna del procesador a los jacks AUX RETURN.

FR Utilisez les potentiomètres FX et le fader/potentiomètre FX SEND pour envoyer les signaux du canal au haut-parleur de retour branché au jack FX SEND. Reliez le signal de retour du processeur aux jacks AUX RETURN.

DE Verwenden Sie die FX-Regler der jeweiligen Kanäle und den FX SEND-Fader/Regler, um die Kanalsignale auf einen Effektprozessor zu leiten, der an der FX SEND-Buchse angeschlossen ist. Schließen Sie das vom Prozessor zurückkehrende Signal an den AUX RETURN-Buchsen an.

PT Utilize os botões do canal FX e o fader/botão FX SEND para enviar os sinais do canal para um processador de efeitos ligado à ficha FX SEND. Ligue o sinal de retorno do processador às fichas AUX RETURN.

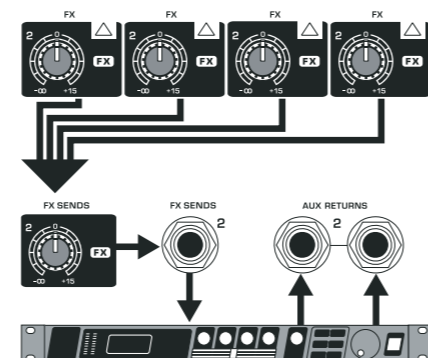

EN Setting the channel gain for the X1222USB:

ES Ajuste de la ganancia del canal para el X1222USB:

FR Réglage du gain du canal sur le X1222USB:

DE Einstellen des Kanalpegels mit dem X1222USB:

PT Definir o ganho de canal para o X1222USB:

1 **EN** Raise Channel 1's fader to 0. Sing, speak or play at a normal level through the microphone or instrument connected to Channel 1.

ES Eleve el fader del Canal 1 hasta 0. Cante, hable o toque a un nivel normal a través del micrófono o instrumento conectado al Canal 1.

FR Montez le fader du canal 1 sur 0. Chantez, parlez ou jouez à un niveau normal dans le microphone ou avec l'instrument connecté au canal 1.

DE Schieben Sie den Fader für Kanal 1 in die Stellung 0. Singen, sprechen oder spielen Sie mit normaler Lautstärke in das an Kanal 1 angeschlossene Mikrofon bzw. mit dem an Kanal 1 angeschlossenen Instrument.

PT Eleve o fader do canal 1 para 0. Cante, fale ou toque a um nível normal através do microfone ou de um instrumento ligado ao canal 1.

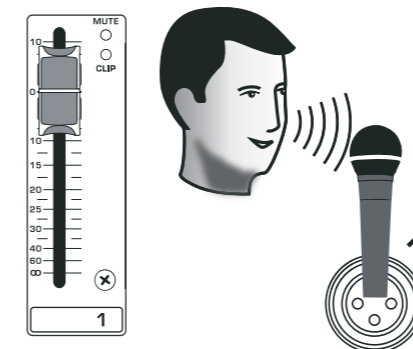

2 **EN** While singing or playing, turn Channel 1's GAIN control until the Channel 1 CLIP LED flashes occasionally, but not constantly.

ES Mientras esté cantando o tocando, gire el control GAIN del Canal 1 hasta que el LED CLIP del Canal 1 parpadee ocasionalmente, pero no de forma constante.

FR Pendant que vous chantez ou jouez, tournez la commande GAIN du canal 1 jusqu'à ce que la LED CLIP du canal 1 clignote de manière irrégulière.

DE Drehen Sie beim Singen oder Spielen den GAIN-Regler, bis die CLIP-LED für Kanal 1 gelegentlich, aber nicht durchgängig blinkt.

PT Enquanto canta ou toca, rode o controlo GAIN do canal 1 até o LED CLIP do canal 1 piscar ocasionalmente, mas não constantemente.

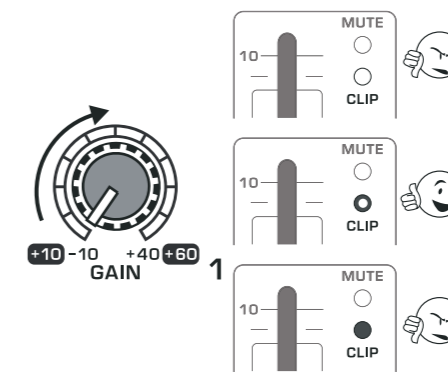

3 **EN** Repeat steps 1 and 2 for devices connected to channels 2-12.

ES Repita los pasos 1 y 2 para los dispositivos conectados a los canales 2-12.

FR Répétez les étapes 1 et 2 pour les appareils connectés aux canaux 2 à 12.

DE Wiederholen Sie die Schritte 1 und 2 für die an den Kanälen 2-12 angeschlossenen Geräte.

PT Repita os passos 1 e 2 para os dispositivos ligados aos canais 2-12.

XENYX X1832USB/X1222USB Getting started

EN Step 3: Getting started

ES Paso 3: Puesta en marcha

FR Etape 3 : Mise en oeuvre

DE Schritt 3: Erste Schritte

PT Passo 3: Primeiros Passos

EN Setting the channel gain for the X1832USB:

ES Ajuste de la ganancia del canal para el X1832USB:

FR Réglage du gain du canal sur le X1832USB:

DE Einstellen des Kanalpegels mit dem X1832USB:

PT Definir o ganho de canal para o X1832USB:

1 EN Press the Channel 1 SOLO button. Press the MODE button next to the VU METER to allow the METER to operate in PFL (pre-fader listen) mode.

ES Pulse el botón SOLO del Canal 1. Pulse el botón MODE junto al VU METER para permitir que el METER funcione en modo PFL (escucha pre-fader).

FR Appuyez sur la touche SOLO du canal 1. Appuyez sur la touche MODE en regard du VU-METRE pour que ce dernier fonctionne en mode PFL (Pre-Fader Listen).

DE Drücken Sie die SOLO-Taste für Kanal 1. Drücken Sie die MODE-Taste neben dem VU-Meter, damit das VU-Meter im PFL-Modus (Pre-Fader Listen) arbeitet.

PT Prima o botão SOLO do canal 1. Prima o botão MODE junto a VU METER para permitir que METER funcione no modo PFL (audição pré-fader).

2 EN Sing, speak or play at a normal level through the microphone or instrument connected to Channel 1.

ES Cante, hable o toque a un nivel normal a través del micrófono o instrumento conectado al Canal 1.

FR Chantez, parlez ou jouez à un niveau normal dans le microphone ou avec l'instrument connecté au canal 1.

DE Singen, sprechen oder spielen Sie mit normaler Lautstärke in das an Kanal 1 angeschlossene Mikrophon bzw. mit dem an Kanal 1 angeschlossenen Instrument.

PT Cante, fale ou toque a um nível normal através do microfone ou de um instrumento ligado ao canal 1.

3 EN While singing or playing, turn Channel 1's GAIN control. The VU METER will display the signal level. Set the GAIN control so that the loudest peaks reach 0 on the VU METER. Press the Channel 1 SOLO button again.

ES Mientras esté cantando o tocando, gire el control GAIN del Canal 1. El VU METER mostrará el nivel de señal. Establezca el control GAIN de forma que los picos más altos lleguen a 0 en el VU METER. Pulse de nuevo el botón SOLO del Canal 1.

FR Pendant que vous chantez ou jouez, tournez la commande GAIN du canal 1. Le VU-METRE affiche le niveau du signal. Réglez la commande GAIN de sorte que les pics les plus forts atteignent 0 sur le VU-METRE. Appuyez de nouveau sur la touche SOLO du canal 1.

DE Drehen Sie beim Singen oder Spielen den GAIN-Regler für Kanal 1. Das VU-Meter zeigt den Signalpegel an. Stellen Sie den GAIN-Regler so ein, dass die lautesten Stellen auf dem VU-Meter den Wert 0 erreichen. Drücken Sie erneut die SOLO-Taste für Kanal 1.

PT Enquanto canta ou toca, rode o controlo GAIN do canal 1. O VU METER irá apresentar o nível do sinal. Defina o controlo GAIN de forma a que os picos mais altos atinjam 0 no VU METER. Prima novamente o botão SOLO do canal 1.

- CLIP
- 10
- 7
- 4
- 2
- 0
- 2
- 4
- 7
- 10
- 20
- 30
- L
- R

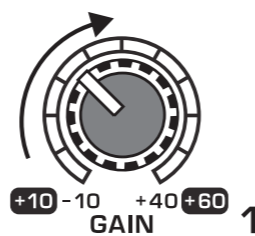

4 EN Repeat steps 1-3 for any other channels that will be used. For stereo channels 7/8 through 13/14, start with the +4/-10 button out. If the signal is too low to register on the VU meters, press the button in to boost the signal.

ES Repita los pasos 1-3 para el resto de canales que se vayan a utilizar. Para canales estéreo de 7/8 a 13/14, comience con el botón +4/-10 sin pulsar. Si la señal es excesivamente baja como para registrarla en los medidores de volumen, pulse el botón para potenciar la señal.

FR Répétez les étapes 1 à 3 pour les autres canaux utilisés. Pour les canaux stéréo 7/8 à 13/14, commencez en relâchant la touche +4/-10. Si le signal est trop faible pour apparaître sur les VU-mètres, appuyez sur cette touche pour augmenter le signal.

DE Wiederholen Sie Schritte 1-3 für alle weiteren verwendeten Kanäle. Beginnen Sie bei den Stereokanälen 7/8 bis 13/14 mit nicht eingedrückter +4/-10-Taste. Wenn das Signal zu schwach ist, um auf dem VU-Meter angezeigt zu werden, drücken Sie diese Taste, um das Signal anzuheben.

PT Repita os passos 1-3 para quaisquer outros canais que utilize. Para os canais estéreo 7/8 a 13/14, comece com o botão +4/-10 desligado. Se o sinal for demasiado baixo para ser registado nos medidores de VU, prima o botão para aumentar o sinal.

Multi-FX Processor

EN Your mixer has a built-in effects processor. Follow these steps to add an effect to one or more channels.

ES Su mesa de mezclas tiene un procesador de efectos integrado. Siga estos pasos para añadir un efecto a uno o más canales.

FR La console est équipée d'un processeur d'effets intégré. Les étapes suivantes vous permettront d'ajouter un effet à un ou plusieurs canaux.

DE Ihr Mischpult verfügt über einen eingebauten Effektprozessor. Folgen Sie diesen Schritten, um einem oder mehreren Kanälen einen Effekt hinzuzufügen.

PT O misturador dispõe de um processador de efeitos integrado. Siga estes passos para adicionar um efeito a um ou mais canais.

1 **EN** Turn the FX knob up half way on each channel to which you would like to add an effect.

ES Gire el control FX media vuelta en cada canal al que desee añadir un efecto.

FR Tournez jusqu'à mi-parcours le potentiomètre FX des canaux sur lesquels vous souhaitez ajouter un effet.

DE Drehen Sie für jeden Kanal, dem Sie einen Effekt hinzufügen möchten, den FX-Regler halb auf.

PT Rode o botão FX para cima até meio em cada canal a que pretende adicionar um efeito.

2 **EN** Adjust the FX SEND fader/knob up to 0.

ES Ajuste el fader/control FX SEND hasta 0.

FR Réglez le fader/potentiomètre FX SEND sur 0.

DE Stellen Sie den FX SEND-Fader/Regler auf 0.

PT Ajuste o fader/botão FX SEND até 0.

3 **EN** Adjust the FX/AUX2 RET fader (X1832USB) or FX TO MAIN and FX TO MON knobs (X1222USB) to 0. You may adjust them later.

ES Ajuste el fader FX/AUX2 RET (X1832USB) o los controles FX TO MAIN y FX TO MON (X1222USB) hasta 0. Puede ajustarlos más tarde.

FR Réglez le fader FX/AUX2 RET (X1832USB) ou les potentiomètres FX TO MAIN et FX TO MON (X1222USB) sur 0. Vous pourrez les régler ultérieurement.

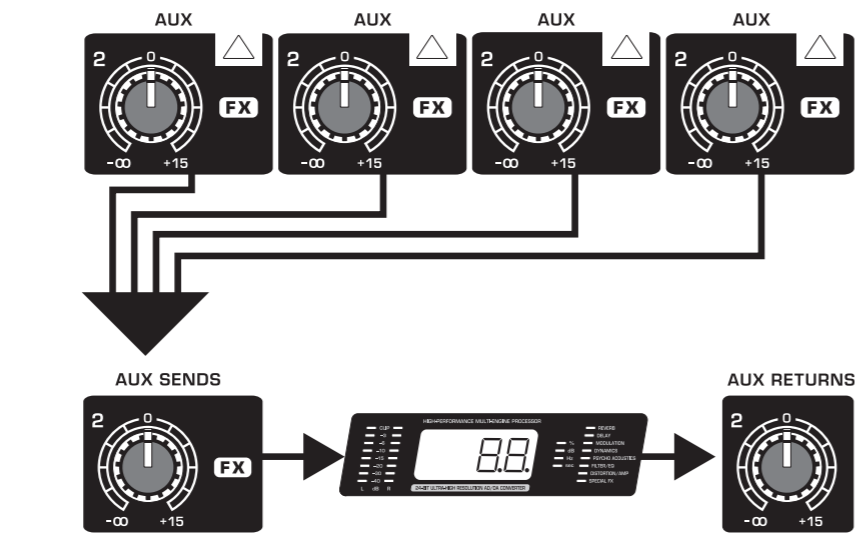

DE Stellen Sie den FX/AUX2 RET-Fader (X1832USB) oder die FX TO MAIN- und FX TO MON-Regler (X1222USB) auf 0. Diese können Sie später anpassen.

PT Ajuste o fader FX/AUX2 RET (X1832USB) ou os botões FX TO MAIN e FX TO MON (X1222USB) para 0. Poderá ajustá-los posteriormente.

4 **EN** Scroll through the effects by turning the PROGRAM knob. The preset number will flash in the display. Press the PROGRAM knob to select the effect.

ES Gire el control PROGRAM para desplazarse por los efectos. El número predefinido parpadeará en la pantalla. Pulse el control PROGRAM para seleccionar el efecto.

FR Faites défiler les effets en faisant tourner le bouton PROGRAM. Le numéro du preset clignote sur l'affichage. Appuyez sur le bouton PROGRAM pour sélectionner l'effet.

DE Wählen Sie mit dem Program-Regler einen Effekt aus. Die aktuelle Nummer wird im Display angezeigt. Drücken Sie auf den PROGRAM-Regler, um den Effekt auszuwählen.

PT Percorra os efeitos rodando o botão PROGRAM. O número predefinido pisca no ecrã. Prima o botão PROGRAM para seleccionar o efeito.

5 **EN** Adjust the effect's first parameter:

- After you have selected a preset (step 4), press the PROGRAM knob to enter Edit Mode. The right LED inside the display will start blinking.

- Turn the PROGRAM knob to adjust the parameter. After 5 seconds of inactivity, the mixer exits Edit Mode and the LED goes out.

ES Ajuste el primer parámetro del efecto:

- Después de seleccionar un preajuste (paso 4), pulse el control PROGRAM para entrar en modo de edición. El LED derecho situado en el interior de la pantalla comenzará a parpadear.

- Gire el control PROGRAM para ajustar el parámetro. Después de 5 segundos de inactividad, la mesa de mezclas sale del modo de edición y el LED se apaga.

FR Réglez le premier paramètre de l'effet :

- Après avoir sélectionné un preset (étape 4), appuyez sur le bouton PROGRAM pour entrer dans le mode Edit. La LED droite de l'affichage clignote.

- Tournez le bouton PROGRAM pour régler le paramètre. Après 5 secondes d'inactivité, la console quitte le mode Edit et la LED s'éteint.

DE Einstellen des ersten Effektparameters:

- Nachdem Sie ein Preset gewählt haben (Schritt 4), drücken Sie auf den PROGRAM-Regler, um in den Bearbeitungsmodus zu gelangen. Die rechte LED im Display beginnt zu blinken.

- Drehen Sie den PROGRAM-Regler, um die Parameter einzustellen. Nach 5 Sekunden ohne weitere Aktion verlässt das Mischpult den Bearbeitungsmodus, und die LED erlischt.

PT Ajuste o primeiro parâmetro do efeito:

- Após seleccionar uma predefinição (passo 4), prima o botão PROGRAM para aceder ao modo de edição. O LED direito no interior do visor começa a piscar.

- Rode o botão PROGRAM para ajustar o parâmetro. Após 5 segundos de inactividade, o misturador sai do modo de edição e o LED apaga-se.

6 **EN** Adjust the effect's second parameter:

- If the effect's second parameter is an on/off or toggled value, press the TAP button to select between settings. 2 LEDs inside the display will start blinking.

- If the effect's second parameter is speed-based, press the TAP button in rhythm with the desired tempo. The TAP LED will flash to the current tempo. If 'Lo' is displayed, the tapped tempo is too slow. If 'Hi' is displayed, the tapped tempo is too fast.

- After 5 seconds of inactivity, the mixer exits Edit Mode and the LEDs go out.

ES Ajuste el segundo parámetro del efecto:

- Si el segundo parámetro del efecto es un valor que alterna entre encendido y apagado, pulse el botón TAP para seleccionar entre los ajustes. 2 LEDs situados en el interior de la pantalla comenzarán a parpadear.

- Si el segundo parámetro del efecto depende de la velocidad, pulse el botón TAP en ritmo con el tempo deseado. El LED TAP parpadeará al tempo actual. Si se muestra 'Lo', el tempo de toque es demasiado lento. Si se muestra 'Hi', el tempo de toque es demasiado rápido.

- Después de 5 segundos de inactividad, la mesa de mezclas sale del modo de edición y el LED se apaga.

FR Réglez le deuxième paramètre de l'effet :

- Si le deuxième paramètre de l'effet correspond à une valeur de marche/arrêt ou de bouton, appuyez sur la touche TAP pour sélectionner un paramètre. 2 LED de l'affichage clignent.

- Si le deuxième paramètre de l'effet dépend d'une vitesse, appuyez sur la touche TAP en rythme avec le tempo souhaité. La LED TAP clignote au rythme actuel. Si « Lo » s'affiche, le tempo est trop lent. Si « Hi » s'affiche, le tempo est trop rapide.

- Après 5 secondes d'inactivité, la console quitte le mode Edit et les LED s'éteignent.

DE Einstellen des zweiten Effektparameters:

- Wenn der zweite Parameter des Effekts ein Ein/Aus- oder umschaltbarer Wert ist, drücken Sie die TAP-Taste, um zwischen den Einstellungen zu wechseln. 2 LEDs im Display beginnen zu blinken.

- Wenn der zweite Parameter des Effekts tempobasiert ist, drücken Sie die TAP-Taste synchron mit dem gewünschten Tempo. Die TAP-LED blinkt im aktuellen Tempo. Wenn „Lo“ angezeigt wird, ist das eingestellte Tempo zu niedrig. Wenn „Hi“ angezeigt wird, ist das eingestellte Tempo zu hoch.

- Nach 5 Sekunden ohne weitere Aktion verlässt das Mischpult den Bearbeitungsmodus, und die LEDs erlöschen.

PT Ajuste o segundo parâmetro do efeito:

- Se o segundo parâmetro do efeito for um valor ligado/desligado ou alternado, prima o botão TAP para seleccionar entre as definições. 2 LEDs no interior do visor começarão a piscar.

- Se o segundo parâmetro do efeito for baseado na velocidade, prima o botão TAP no ritmo desejado. O LED TAP irá piscar ao ritmo actual. Se for apresentado 'Lo', o ritmo tocado é demasiado lento. Se for apresentado 'Hi', o ritmo tocado é demasiado rápido.

- Após 5 segundos de inactividade, o misturador sai do modo de edição e os LEDs apagam-se.

7 **EN** Readjust each channel's FX knob to make sure the right amount of effect is added.

ES Reajuste el control FX de cada canal para garantizar que se añade la cantidad de efecto correcta.

FR Réglez le potentiomètre FX de chaque canal pour vérifier que l'ajout de l'effet est correct.

DE Stellen Sie den FX-Regler für jeden Kanal nach, damit der Effekt mit der richtigen Stärke hinzugefügt wird.

PT Reajuste o botão FX de cada canal para se certificar de que é adicionada a quantidade de efeito adequada.

Multi-FX Processor Preset Chart

No.	Effect	PROGRAM	Min. value	Max. value	Default	TAP	Min. value	Max. value	Default	TAP LED
Reverb										
01	HALL	Reverb time	01 (approx. 1.0 sec.)	10 (approx. 8.0 sec.)	03	Brilliance	oF	on	on	off/on lighting
02	ROOM	Reverb time	01 (approx. 0.5 sec.)	10 (approx. 4.0 sec.)	04	Brilliance	oF	on	oF	off/on lighting
03	PLATE	Reverb time	01 (approx. 0.5 sec.)	10 (approx. 5.0 sec.)	03	Brilliance	oF	on	on	off/on lighting
04	GATED	Reverb time	01 (approx. 0.1 sec.)	10 (approx. 1.0 sec.)	02	Brilliance	oF	on	oF	off/on lighting
05	REVERSE	Reverb time	01 (approx. 0.1 sec.)	10 (approx. 1.0 sec.)	05	Brilliance	oF	on	oF	off/on lighting
Ambience / Delay										
06	EARLY REFLECTIONS	Room size	01 (small)	10 (extra large)	05	Brilliance	oF	on	oF	off/on lighting
07	AMBIENCE	Area size	01 (small)	10 (extra large)	05	Brilliance	oF	on	on	off/on lighting
08	DELAY	No. of repetitions	01 (min. feedback)	20 (max. feedback)	04	Time Interval (BPM)	07 (72 BPM)	60 (600 BPM)	12 (120 BPM)	blinks BPM Tempo
09	ECHO	No. of repetitions	01 (min. feedback)	40 (max. feedback)	20	Time Interval (BPM)	07 (72 BPM)	60 (600 BPM)	10 (100 BPM)	blinks BPM Tempo
Modulation										
10	CHORUS	Intensity (Depth)	01 (1%)	99 (99%)	30	Tempo (LFO-Speed)	02 (24 BPM)	48 (480 BPM)	06 (60 BPM)	blinks mod speed
11	FLANGER	Intensity (Depth)	01 (1%)	99 (99%)	40	Tempo (LFO-Speed)	02 (24 BPM)	48 (480 BPM)	09 (90 BPM)	blinks mod speed
12	PHASER	Intensity (Depth)	01 (1%)	99 (99%)	60	Tempo (LFO-Speed)	02 (24 BPM)	48 (480 BPM)	03 (30 BPM)	blinks mod speed
Detune / Pitch										
13	DETUNE	Detune-Spreading	01 (1 cent)	99 (99 cent)	25	2nd voice delay	05 (short, 5 ms)	50 (long, 50 ms)	05 (5 ms)	off/on lighting
14	PITCH SHIFT	Semitone Steps	-12 (1 octave down)	12 (1 octave up)	03 (Minor 3rd)	Detune	oF (0 Cent)	on (+25 cent)	oF (0 Cent)	off/on lighting
Combination FX										
15	DELAY + REV	Ratio	-9 (90% DLY, 10% REV)	9 (10% DLY, 90% REV)	0 (50%/50%)	DLY Time (BPM)	11 (116 BPM)	60 (600 BPM)	12 (120 BPM)	blinks BPM Tempo
16	CHORUS + REV	Ratio	-9 (90% CH, 10% REV)	9 (10% CH, 90% REV)	0 (50%/50%)	Reverb time	12 (short, 1.2 s)	24 (long, 2.4 s)	12 (short, 1.2 s)	off/on lighting

Specifications

	X1832USB	X1222USB
Mono Inputs		
Microphone Inputs (XENYX Mic Preamp)	6	
Type	XLR connector, electronically balanced, discrete input circuit	
Mic E.I.N.1 (20 Hz - 20 kHz)		
@ 0 Ω source resistance	-134 dB 135.7 dB A-weighted	
@ 50 Ω source resistance	-131 dB 133.3 dB A-weighted	
@ 150 Ω source resistance	-129 dB 130.5 dB A-weighted	
Frequency response (-1 dB)	<10 Hz - 150 kHz (-1 dB)	
Frequency response (-3 dB)	<10 Hz - 200 kHz (-3 dB)	
Gain range	+10 dB to +60 dB	
Max. input level	+12 dBu @ +10 dB GAIN	
Impedance	2.6 k Ohms balanced	
Signal-to-noise ratio	110 dB A-weighted (0 dBu In @ +22 dB GAIN)	
Distortion (THD + N)	0.005% / 0.004% A-weighted	
Phantom Power	Switchable, +48 V	
Line Input		
Type	¼" TRS jack, electronically balanced	
Impedance	20 k Ohms balanced, 10 k Ohms unbalanced	
Gain range	-10 dB to +40 dB	
Max. input level	30 dBu	
Frequency Response (Mic In - Main Out)		
<10 Hz - 90 kHz	+0 dB / -1 dB	
<10 Hz - 160 kHz	+0 dB / -3 dB	
Stereo Inputs		
Type	4 dual ¼" TRS jacks, balanced	
Impedance	20 k Ohms balanced, 10 k Ohms unbalanced	
Gain range	-20 dB to +20 dB	
Max. input level	+22 dBu	
2-TRACK/USB Input		
Type	RCA connector	
Impedance	10 k Ohms	
Max. input level	+22 dBu	
Equalizer 3-band	Equalizer 3-band semi-parametric	
LOW	80 Hz / ±15 dB	
MID	Variable 100 Hz - 8 kHz / ±15 dB	2.5 kHz / ±15 dB
HIGH	12 kHz / ±15 dB	
Equalizer 4-Band Fixed		
LOW	80 Hz / ±15 dB	
LOW MID	500 Hz / ±15 dB	
HIGH MID	3 kHz / ±15 dB	
HIGH	12 kHz / ±15 dB	
Channel Inserts		
Type	6 x ¼" TRS jacks, unbalanced	4 x ¼" TRS jacks, unbalanced
Max. input level	+22 dBu	

	X1832USB	X1222USB
AUX Sends/Mon		
Type	3 x ¼" mono jack, unbalanced	2 x ¼" mono jack, unbalanced
Impedance	120 Ohms	
Max. output level	+22 dBu	
AUX Returns		
Type	2 dual ¼" TRS connectors, balanced	
Impedance	20 k Ohms balanced, 10 k Ohms unbalanced	
Max. input level	+22 dBu	
Main Outputs		
Type	XLR, ¼", electronically balanced	XLR, electronically balanced
Impedance	240 Ohms balanced, 120 Ohms balanced	
Max. output level	+28 dBu	
Control Room Output		
Type	¼" TS connector, unbalanced	
Impedance	120 Ohms	
Max. output level	+22 dBu	
Phones Output		
Type	¼" TRS jack, unbalanced	
Max. output level	+19 dBu / 150 Ohms (+25 dBm)	
2-TRACK/USB Output		
Type	RCA connector	
Impedance	1 k Ohms	
Max. output level	+22 dBu	
DSP		
Converter	24-bit Delta-Sigma 64/128-times oversampling	
Sampling Rate	40 kHz	
Main Mix System Data (Noise)		
Main mix @ -∞, channel fader @ -∞	-105 dB / -108 dB A weighted	
Main mix @ 0 dB, channel fader @ -∞	-95 dB / -97 dB A weighted	
Main mix @ 0 dB, channel fader @ 0 dB	-82.5 dB / -85 dB A weighted	
Power Supply		
Mains voltage	100 - 240 V~, 50/60 Hz	
Power consumption	50 W	40 W
Fuse (100 - 120 V~, 50/60 Hz)	T 1,6 A H 250 V	
Fuse (220 - 230 V~, 50/60 Hz)	T 1,6 A H 250 V	
Mains connector	Standard IEC receptacle	
USB		
Audio	Stereo In/Out	
Connector	Type B	
Converter	16-bit	
Sample Rate	48 kHz	
Physical/Weight		
Dimensions (H x W x D)	3.54 x 16.93 x 14" 90 x 430 x 355 mm	3.54 x 14.57 x 13" 90 x 370 x 330 mm
Weight	10.9 lbs / 4.9 kg	9.3 lbs / 4.2 kg

Other important information

EN Important information

1. Register online. Please register your new MUSIC Tribe equipment right after you purchase it by visiting behringer.com. Registering your purchase using our simple online form helps us to process your repair claims more quickly and efficiently. Also, read the terms and conditions of our warranty, if applicable.

2. Malfunction. Should your MUSIC Tribe Authorized Reseller not be located in your vicinity, you may contact the MUSIC Tribe Authorized Fulfiller for your country listed under "Support" at behringer.com. Should your country not be listed, please check if your problem can be dealt with by our "Online Support" which may also be found under "Support" at behringer.com. Alternatively, please submit an online warranty claim at behringer.com BEFORE returning the product.

3. Power Connections. Before plugging the unit into a power socket, please make sure you are using the correct mains voltage for your particular model. Faulty fuses must be replaced with fuses of the same type and rating without exception.

ES Aspectos importantes

1. Registro online. Le recomendamos que registre su nuevo aparato MUSIC Tribe justo después de su compra accediendo a la página web behringer.com. El registro de su compra a través de nuestro sencillo sistema online nos ayudará a resolver cualquier incidencia que se presente a la mayor brevedad posible. Además, aproveche para leer los términos y condiciones de nuestra garantía, si es aplicable en su caso.

2. Averías. En el caso de que no exista un distribuidor MUSIC Tribe en las inmediaciones, puede ponerse en contacto con el distribuidor MUSIC Tribe de su país, que encontrará dentro del apartado "Support" de nuestra página web behringer.com. En caso de que su país no aparezca en ese listado, acceda a la sección "Online Support" (que también encontrará dentro del apartado "Support" de nuestra página web) y compruebe si su problema aparece descrito y solucionado allí. De forma alternativa, envíenos a través de la página web una solicitud online de soporte en periodo de garantía ANTES de devolvernos el aparato.

3. Conexiones de corriente. Antes de enchufar este aparato a una salida de corriente, asegúrese de que dicha salida sea del voltaje adecuado para su modelo concreto. En caso de que deba sustituir un fusible quemado, deberá hacerlo por otro de idénticas especificaciones, sin excepción.

FR Informations importantes

1. Enregistrez-vous en ligne. Prenez le temps d'enregistrer votre produit MUSIC Tribe aussi vite que possible sur le site Internet behringer.com. Le fait d'enregistrer le produit en ligne nous permet de gérer les réparations plus rapidement et plus efficacement. Prenez également le temps de lire les termes et conditions de notre garantie.

2. Dysfonctionnement. Si vous n'avez pas de revendeur MUSIC Tribe près de chez vous, contactez le distributeur MUSIC Tribe de votre pays : consultez la liste des distributeurs de votre pays dans la page "Support" de notre site Internet behringer.com. Si votre pays n'est pas dans la liste, essayez de résoudre votre problème avec notre "aide en ligne" que vous trouverez également dans la section "Support" du site behringer.com. Vous pouvez également nous faire parvenir directement votre demande de réparation sous garantie par Internet sur le site behringer.com AVANT de nous renvoyer le produit.

3. Raccordement au secteur. Avant de relier cet équipement au secteur, assurez-vous que la tension secteur de votre région soit compatible avec l'appareil. Veillez à remplacer les fusibles uniquement par des modèles exactement de même taille et de même valeur électrique — sans aucune exception.

DE Weitere wichtige Informationen

1. Online registrieren. Bitte registrieren Sie Ihr neues MUSIC Tribe-Gerät direkt nach dem Kauf auf der Website behringer.com. Wenn Sie Ihren Kauf mit unserem einfachen online Formular registrieren, können wir Ihre Reparaturansprüche schneller und effizienter bearbeiten. Lesen Sie bitte auch unsere Garantiebedingungen, falls zutreffend.

2. Funktionsfehler. Sollte sich kein MUSIC Tribe Händler in Ihrer Nähe befinden, können Sie den MUSIC Tribe Vertrieb Ihres Landes kontaktieren, der auf behringer.com unter „Support“ aufgeführt ist. Sollte Ihr Land nicht aufgelistet sein, prüfen Sie bitte, ob Ihr Problem von unserem „Online Support“ gelöst werden kann, den Sie ebenfalls auf behringer.com unter „Support“ finden. Alternativ reichen Sie bitte Ihren Garantieanspruch online auf behringer.com ein, BEVOR Sie das Produkt zurücksenden.

3. Stromanschluss. Bevor Sie das Gerät an eine Netzsteckdose anschließen, prüfen Sie bitte, ob Sie die korrekte Netzspannung für Ihr spezielles Modell verwenden. Fehlerhafte Sicherungen müssen ausnahmslos durch Sicherungen des gleichen Typs und Nennwerts ersetzt werden.

PT Outras Informações Importantes

1. Registre-se online. Por favor, registre seu novo equipamento MUSIC Tribe logo após a compra visitando o site behringer.com. Registrar sua compra usando nosso simples formulário online nos ajuda a processar seus pedidos de reparos com maior rapidez e eficiência. Além disso, leia nossos termos e condições de garantia, caso seja necessário.

2. Funcionamento Defeituoso. Caso seu fornecedor MUSIC Tribe não esteja localizado nas proximidades, você pode contatar um distribuidor MUSIC Tribe para o seu país listado abaixo de "Suporte" em behringer.com. Se seu país não estiver na lista, favor checar se seu problema pode ser resolvido com o nosso "Suporte Online" que também pode ser achado abaixo de "Suporte" em behringer.com. Alternativamente, favor enviar uma solicitação de garantia online em behringer.com ANTES da devolução do produto.

3. Ligações. Antes de ligar a unidade à tomada, assegure-se de que está a utilizar a voltagem correcta para o modelo em questão. Os fusíveis com defeito terão de ser substituídos, sem qualquer excepção, por fusíveis do mesmo tipo e corrente nominal.

FEDERAL COMMUNICATIONS COMMISSION COMPLIANCE INFORMATION



Responsible Party Name: **MUSIC Tribe Commercial NV Inc.**

Address: **5270 Procyon Street
Las Vegas, NV 89118
USA**

Phone Number: **+1 702 800 8290**

XENYX X1832USB/X1222USB

complies with the FCC rules as mentioned in the following paragraph:

This equipment has been tested and found to comply with the limits for a Class B digital device, pursuant to part 15 of the FCC Rules. These limits are designed to provide reasonable protection against harmful interference in a residential installation. This equipment generates, uses and can radiate radio frequency energy and, if not installed and used in accordance with the instructions, may cause harmful interference to radio communications. However, there is no guarantee that interference will not occur in a particular installation. If this equipment does cause harmful interference to radio or television reception, which can be determined by turning the equipment off and on, the user is encouraged to try to correct the interference by one or more of the following measures:

- Reorient or relocate the receiving antenna
- Increase the separation between the equipment and receiver
- Connect the equipment into an outlet on a circuit different from that to which the receiver is connected
- Consult the dealer or an experienced radio/TV technician for help

This device complies with Part 15 of the FCC rules. Operation is subject to the following two conditions:

- (1) this device may not cause harmful interference, and
- (2) this device must accept any interference received, including interference that may cause undesired operation.

Important information:

Changes or modifications to the equipment not expressly approved by MUSIC Group can void the user's authority to use the equipment.

EN

ES

FR

DE

PT

We Hear You